

DUCATO

CARATTERISTICHE TECNICHE



VEICOLI DA TRASFORMAZIONE



INDICE

CABINATO

PASSO 3000

CABINATO	pagina 8
MAXI CABINATO	10
CABINATO CON PIANALE	12
MAXI CABINATO CON PIANALE	14

PASSO 3450

CABINATO	pagina 8
MAXI CABINATO	10
CABINATO CON PIANALE	12
MAXI CABINATO CON PIANALE	14
CABINATO DOPPIA CABINA	14
MAXI CABINATO DOPPIA CABINA	15

PASSO 3800

CABINATO	pagina 8
MAXI CABINATO	10

PASSO 4035

CABINATO	pagina 9
MAXI CABINATO	11
CABINATO CON PIANALE	13
MAXI CABINATO CON PIANALE	15
CABINATO DOPPIA CABINA	14
MAXI CABINATO DOPPIA CABINA	15

PASSO 4035 XL

CABINATO	pagina 9
MAXI CABINATO	11
CABINATO CON PIANALE	13
MAXI CABINATO CON PIANALE	15
CABINATO DOPPIA CABINA	14
MAXI CABINATO DOPPIA CABINA	15

PASSO 4300

CABINATO	pagina 6-7
MAXI CABINATO	11

Completano la gamma le versioni Motor Cab disponibili con 3300 e 4250 (Maxi) PTT.

NOTE DI CARATTERE GENERALE E INFORMAZIONI CO₂

Tutti i dati (es. peso in ordine di marcia, capacità di carico, consumo di carburante, emissioni di CO₂, ecc.) si riferiscono alla versione standard senza optional. I dati della capacità di carico includono il peso del conducente.

I valori delle emissioni di CO₂ e del consumo di carburante sono definiti sulla base di test ufficiali, in conformità con le disposizioni dei regolamenti UE in vigore al momento dell'omologazione. In particolare, i valori indicati sono calcolati in base alla procedura di test WLTP.

I valori di CO₂ e di consumo di carburante sono indicati in modo da consentire il confronto dei dati del veicolo.

I valori di omologazione di CO₂ e di consumo carburante potrebbero non riflettere i valori reali di CO₂ e di consumo carburante, che dipendono da molti fattori collegati, a titolo esemplificativo ma non esaustivo, allo stile di guida, al percorso, alle condizioni atmosferiche e stradali, alle condizioni, all'uso e all'equipaggiamento del veicolo.

Il valore indicato di CO₂ e di consumo carburante si riferisce alle versioni del veicolo con i valori più alti e più bassi. Questi valori possono cambiare con la configurazione successiva a seconda della configurazione selezionata e/o delle dimensioni dei pneumatici scelti.

I valori indicati di CO₂ e consumo di carburante non sono definitivi e possono evolvere in seguito a cambiamenti nel ciclo di produzione; valori più aggiornati saranno disponibili presso il concessionario ufficiale selezionato della rete Fiat Professional.

In ogni caso, i valori ufficiali di CO₂ e di consumo di carburante del veicolo acquistato saranno forniti con i documenti di accompagnamento del veicolo.

Nel caso in cui il valore di emissioni di CO₂ e il consumo di carburante influenzino il calcolo di tasse e imposte relative al veicolo, è necessario consultare la legislazione vigente in ciascun Paese.

I veicoli di tipo approvato nella categoria N2 sono limitati a 90 km/h.

CARATTERISTICHE TECNICHE

MAXI CABINATO DUCATO

MOTORE	120 MULTIJET ₃	140 MULTIJET ₃	160 MULTIJET ₃ POWER	180 MULTIJET ₃ POWER
N. di cilindri, disposizione	4, in linea	4, in linea	4, in linea	4, in linea
Cilindrata in cavalli (alesaggio x corsa in mm)	2184 (83,8 x 99)	2184 (83,8 x 99)	2184 (83,8 x 99)	2184 (83,8 x 99)
Rapporto di compressione	15.7:1	16.2:1	15.7:1	15.7:1
Uscita di potenza max (EEC): kW (HP) / giri/min	88 (120) / 3500	103 (140) / 3600	118 (160) / 3500	132 (180) / 3500
Uscita coppia max (EEC): Nm / giri/min (con AT9)	320 / 1400-2500	350 / 1400-2500 (380 / 1400-2250)	380 / 1500-2500 (400 / 1500-2250)	380 / 1500-3000 (450 / 1500-1750)
Livello ecologico	Euro 6d-final	Euro 6d-final / Euro VI-E	Euro 6d-final / Euro VI-E	Euro 6d-final / Euro VI-E
Distribuzione (comando)	DOHC (a cinghia dentata)	DOHC (a cinghia dentata)	DOHC (a cinghia dentata)	DOHC (a cinghia dentata)
Alimentazione	MultiJet ₃ Common Rail a controllo elettronico con turbocompressore a geometria variabile e intercooler	MultiJet ₃ Common Rail a controllo elettronico con turbocompressore a geometria variabile e intercooler	MultiJet ₃ Common Rail a controllo elettronico con turbocompressore a geometria variabile e intercooler	MultiJet ₃ Common Rail a controllo elettronico con turbocompressore a geometria variabile e intercooler
Accensione	per compressione	per compressione	per compressione	per compressione
Trasmissione				
Drive	anteriore	anteriore	anteriore	anteriore
Frizione	monodisco a secco con dispositivo idraulico di disinnesto	monodisco a secco con dispositivo idraulico di disinnesto	monodisco a secco con dispositivo idraulico di disinnesto	monodisco a secco con dispositivo idraulico di disinnesto
Cambio: n. marce	manuale 6 + R	manuale 6 + R	manuale 6 + R	manuale 6 + R
Rapporti al cambio	manuale	manuale	automatico, 9 + R con funzionalità upshift/downshift manuale 3 modalità di guida disponibili (normale/eco/power)	automatico, 9 + R con funzionalità upshift/downshift manuale 3 modalità di guida disponibili (normale/eco/power)
Rapporti di riduzione 1°	1:4,154	1:4,154	1:4,710	1:4,710
2°	1:2,118	1:2,118	1:2,840	1:2,840
3°	1:1,361	1:1,361	1:1,910	1:1,910
4°	1:0,978	1:0,978	1:1,380	1:1,380
5°	1:0,756	1:0,756	1:1,000	1:1,000
6°	1:0,622	1:0,622	1:0,810	1:0,810
7°	-	-	1:0,700	1:0,700
8°	-	-	1:0,580	1:0,580
9°	-	-	1:0,480	1:0,480
RM	1:4,000	1:4,000	1:3,830	1:3,830
Rapporto finale di trasmissione	1:4,867	1:4,867	1:4,585	1:4,585
Sterzo				
Tipo	servosterzo elettrico a pignone e cremagliera, con adattamento dello sforzo di sterzata e del consumo di energia alla velocità del veicolo			
Diametro di sterzata (tra marciapiedi)	Passo corto 11,1 m - Passo medio 12,5 m - Passo medio-lungo 13,6 m - Passo lungo 14,3 m - passo lungo con extra sbalzo 15,3 m			
Impianto frenante - D (disco)				
Tipo	doppio circuito H-I; freni a disco anteriori e posteriori, ABS con distribuzione elettronica della forza frenante			
Anteriori: Ø mm	28q-30q: 280x24 autoventilante 33q-35q: 280x28 autoventilante	30q: 280x24 autoventilante 33q-35q: 280x28 autoventilante MAXI 35q-42,5q: 300x32 autoventilante	30q: 280x28 autoventilante 33q-35q-MAXI 35q-42,5q: 300x32 autoventilante	30q: 280x24 autoventilante 33q-35q: 280x28 autoventilante MAXI 35q-42,5q: 300x32 autoventilante
Posteriori: Ø mm	28q-30q-33q-35q: 280x16	30q-33q-35q-MAXI 35q: 280x16 MAXI 42,5q: 300x22	30q-33q-35q: 280x16 MAXI 35q-42,5q: 300x22	30q-33q-35q: 280x16 MAXI 35q-42,5q: 300x22
Servofreno: Ø	28q-30q-33q-35q: 11"	30q-33q-35q-MAXI 35q: 11" MAXI 42,5q: 10" + 10" tandem	30q-33q-35q: 11" MAXI 42,5q: 10" + 10" tandem	30q-33q-35q: 11" MAXI 42,5q: 10" + 10" tandem
Sospensioni				
Configurazione anteriore di serie	indipendente, tipo MacPherson con bracci oscillanti, molle elicoidale, ammortizzatori telescopici e barra stabilizzatrice			
Configurazione posteriore di serie	assale rigido tubolare e molle a balestra paraboliche longitudinali, ammortizzatori telescopici, tamponi elastici laterali			
Peso massimo consentito sull'asse anteriore (kg)	28q: 1630kg - 30q: 1660kg - 33 q: 1800kg - 35q: 1880kg	30q: 1660kg - 33 q: 1800kg - 35q: 1880kg 1960kg MAXI 35q-42,5q: 2100 kg	30q: 1660kg - 33 q: 1800kg - 35q: 1880kg MAXI 35q-42,5q: 2100 kg	30q: 1660kg - 33 q: 1840kg - 35q: 1960kg 33 q: 1800kg - 35q: 1880kg MAXI 35q-42,5q: 2100 kg
Peso massimo peso sull'asse posteriore (kg)	28q-30q: 1650kg - 33q: 1900kg - 35q: 2000kg	30q: 1650kg - 33q: 1900kg - 35q: 2000kg MAXI 35q-42,5q: 2400 kg	30q: 1650kg - 33q: 1900kg - 35q: 2000kg MAXI 35q-42,5q: 2400 kg	33q: 1900kg - 35q: 2000kg MAXI 35q-42,5q: 2400 kg
Ruote				
Pneumatici	manuale: 28q-30q-33q-35q 215/70 R 15 C (215/75 R 16 C optional, 225/70 R 15 C optional quattro stagioni) - MAXI 35q 215/75 R 16 C - MAXI 42,5q 225/75 R 16 C (225/75 R 16 C optional quattro stagioni) automatico: 30q 215/70 R 15 C (225/70 R 15 C optional quattro stagioni) - 33q-35q-MAXI 35q 215/75 R 16 C MAXI 42,5q 225/75 R 16 C (225/75 R 16 C optional quattro stagioni)			
Impianto elettrico (12V)				
Capacità batteria	105 Ah (L6)			
Alternatore	220 A (LIN) alta efficienza			
Sistema Stop&Start con funzione ECO	di serie su tutta la gamma.			
Pesi - Rifornimenti				
Peso max rimorchiabile (frenato) (kg)	28q: 2000 30q-33q-35q: 2500	30q-33q-35q: 2500 35q MAXI: 3000 42,5q MAXI: 2250	30q-33q-35q: 2500 35q MAXI: 3000 42,5q MAXI: 2250	30q-33q-35q: 2500 35q MAXI: 3000 42,5q MAXI: 2250
Capacità serbatoio diesel (litri)	90 su tutta la gamma, eccetto per il Combi a passo corto 60 sul Combi a passo corto capacità ridotta di 75 e 60 disponibile come optional			
Capacità serbatoio AdBlue (litri)	19			

CABINATO

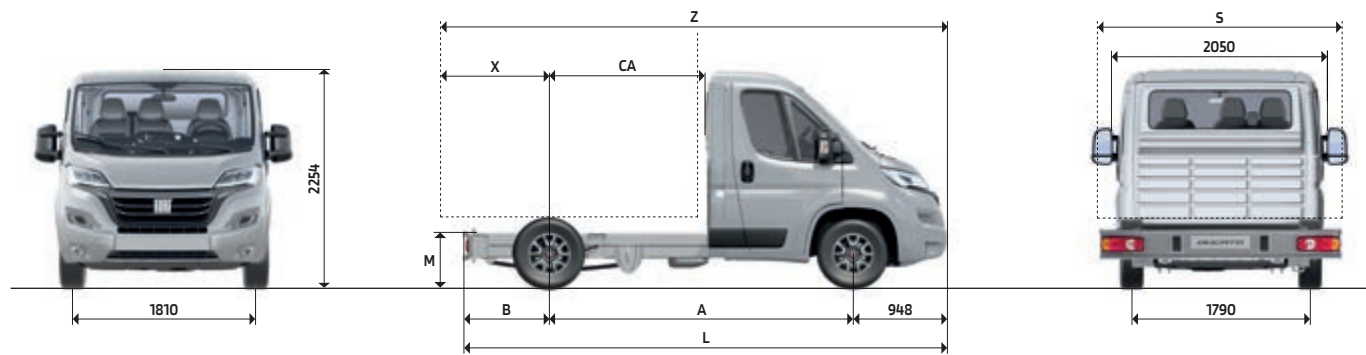

DIMENSIONI mm	CABINATO 33			CABINATO 35		
A Passo	3000	3450	3800	3000	3450	3800
L Lunghezza massima	4908	5358	5708	4908	5358	5708
Larghezza massima	2050	2050	2050	2050	2050	2050
Carreggiata anteriore	1810	1810	1810	1810	1810	1810
Carreggiata posteriore	1790	1790	1790	1790	1790	1790
H Altezza massima (a vuoto)	2254	2254	2254	2254	2254	2254
Sbalzo anteriore	948	948	948	948	948	948
B Sbalzo posteriore	960	960	960	960	960	960
M Altezza filo telaio (a vuoto)	650	650	650	650	650	650
X Campata dell'asse posteriore al livello della carrozzeria (limite dello sbalzo dell'assetto finito)	1800	2070	2280	1800	2070	2280
CA Campata della cabina posteriore sull'asse posteriore	1610	2060	2410	1610	2060	2410
S Larghezza carrozzabile max [■]	2350	2350	2350	2350	2350	2350
Z Lunghezza max con allestimento	5748	6468	7028	5748	6468	7028
Carico massimo ammissibile sull'asse anteriore (kg)	1750			1850		
Carico massimo ammissibile sull'asse anteriore (kg)	1900			2000		

PASSO 3000 mm	CABINATO 33			CABINATO 35		
Motore Multijets (cv)	120	140	120	140	160	180
Versione modello	290.4CM	290.4CN	290.9CM	290.9CN	290.9CQ	290.9CS
PTT (kg)	3300	3300	3500	3500	3500	3500
In ordine di marcia (kg)	1675	1675	1675	1675	1690	1690
Versione modello		290.4CP		290.9CP	290.9CR	290.9CT
PTT (kg)		3300		3500	3500	3500
In ordine di marcia (kg)		1685		1685	1700	1700

PASSO 3450 mm	CABINATO 33			CABINATO 35		
Motore Multijets (cv)	120	140	120	140	160	180
Versione modello	290.5CM	290.5CN	290.5ACM	290.5ACN	290.5ACQ	290.5ACS
PTT (kg)	3300	3300	3500	3500	3500	3500
In ordine di marcia (kg)	1715	1715	1715	1715	1730	1730
Versione modello		290.5CP		290.5ACP	290.5ACR	290.5ACT
PTT (kg)		3300		3500	3500	3500
In ordine di marcia (kg)		1770		1770	1770	1770

PASSO 3800 mm	CABINATO 33			CABINATO 35		
Motore Multijets (cv)	120	140	120	140	160	180
Versione modello	290.KCM	290.KCN	290.LCM	290.LCN	290.LCQ	290.LCS
PTT (kg)	3300	3300	3500	3500	3500	3500
In ordine di marcia (kg)	1725	1725	1725	1725	1740	1740
Versione modello		290.KCP		290.LCP	290.LCR	290.LCT
PTT (kg)		3300		3500	3500	3500
In ordine di marcia (kg)		1780		1780	1780	1780

Nota bene: Il peso in ordine di marcia si riferisce alla versione standard senza optional
[■] Legato all'optional retrovisore esterno 042 - 2200 mm con opt. 036 - 2100 mm con retrovisore esterno di serie

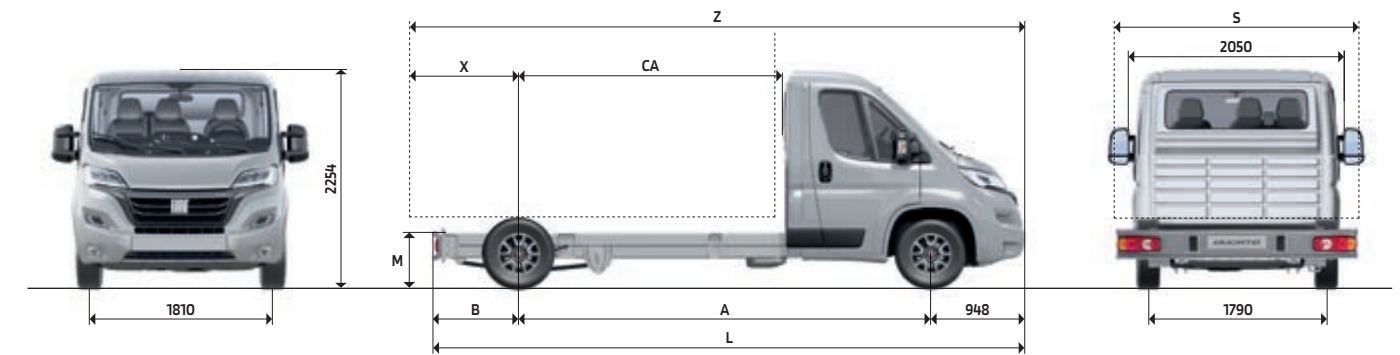

DIMENSIONI mm	CABINATO 33		CABINATO 35	
A Passo	4035	4035 XL	4035	4035 XL
L Lunghezza massima	5943	6308	5943	6308
Larghezza massima	2050	2050	2050	2050
Carreggiata anteriore	1810	1810	1810	1810
Carreggiata posteriore	1790	1790	1790	1790
H Altezza massima (a vuoto)	2254	2254	2254	2254
Sbalzo anteriore	948	948	948	948
B Sbalzo posteriore	960	1325	960	1325
M Altezza filo telaio (a vuoto)	650	650	650	650
X Campata dell'asse posteriore al livello della carrozzeria (limite dello sbalzo dell'assetto finito)	2400	2400	2400	2400
CA Campata della cabina posteriore sull'asse posteriore	2645	2645	2645	2645
S Larghezza carrozzabile max [■]	2350	2350	2350	2350
Z Lunghezza max con allestimento	7383	7383	7383	7383
Carico massimo ammissibile sull'asse anteriore (kg)	1750		1850	
Carico massimo ammissibile sull'asse anteriore (kg)	1900		2000	

PASSO 4035 mm	CABINATO 33			CABINATO 35		
Motore Multijets (cv)	120	140	120	140	160	180
Versione modello	290.6CM	290.6CN	290.6CM	290.6CN	290.6CQ	290.6CS
PTT (kg)	3300	3300	3500	3500	3500	3500
In ordine di marcia (kg)	1735	1735	1735	1735	1750	1750
Versione modello		290.6CP		290.6CP	290.6CR	290.6CT
PTT (kg)		3300		3500	3500	3500
In ordine di marcia (kg)		1790		1790	1790	1790

PASSO 4035 mm XL	CABINATO 35			
Motore Multijets (cv)	120	140	160	180
Versione modello	290.CCM	290.CCN	290.CCQ	290.CCS
PTT (kg)	3500	3500	3500	3500
In ordine di marcia (kg)	1750	1750	1765	1765
Versione modello		290.CCP	290.CCR	290.CCT
PTT (kg)		3500	3500	3500
In ordine di marcia (kg)		1805	1805	1805

Nota bene: Il peso in ordine di marcia si riferisce alla versione standard senza optional
[■] Legato all'optional retrovisore esterno 042 - 2200 mm con opt. 036 - 2100 mm con retrovisore esterno di serie

MAXI CABINATO

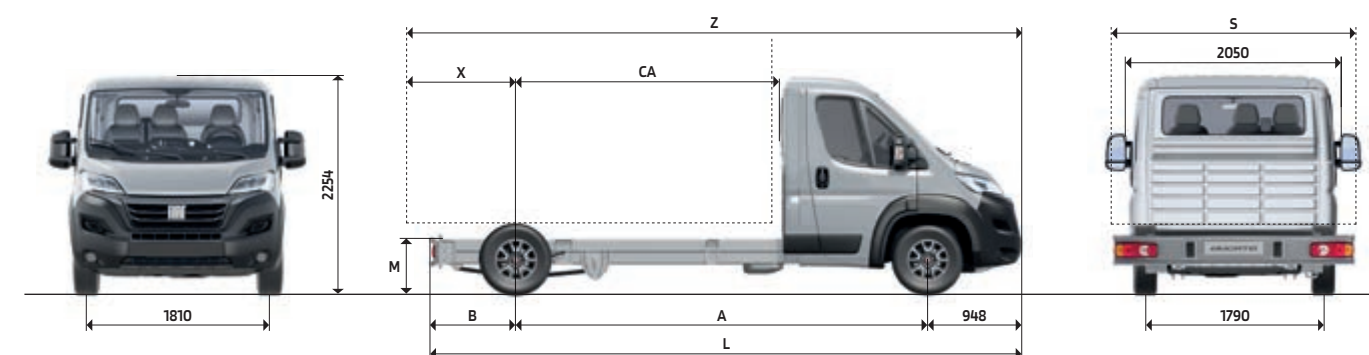
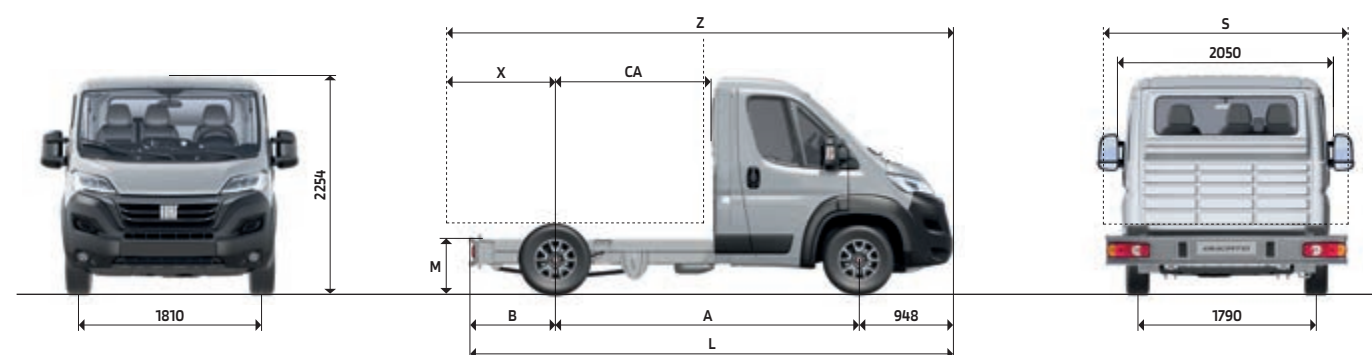

DIMENSIONI mm	MAXI CABINATO 35			MAXI CABINATO 40		
A Passo	3000	3450	3800	3450	3800	
L Lunghezza massima	4908	5358	5708	5358	5708	
Larghezza massima	2050	2050	2050	2050	2050	
Carreggiata anteriore	1810	1810	1810	1810	1810	
Carreggiata posteriore	1790	1790	1790	1790	1790	
H Altezza massima (a vuoto)	2254	2254	2254	2254	2254	
Sbalzo anteriore	948	948	948	948	948	
B Sbalzo posteriore	960	960	960	960	960	
M Altezza filo telaio (a vuoto)	650	650	650	650	650	
X Campata dell'asse posteriore al livello della carrozzeria (limite dello sbalzo dell'assetto finito)	1800	2070	2280	2070	2280	
CA Campata della cabina posteriore sull'asse posteriore	1610	2060	2410	2060	2410	
S Larghezza carrozzabile max [■]	2350	2350	2350	2350	2350	
Z Lunghezza max con allestimento	5748	6468	7028	6468	7028	
Carico massimo ammissibile sull'asse anteriore (kg)	2100			2100		
Carico massimo ammissibile sull'asse anteriore (kg)	2400 [●]			2400 [●]		

DIMENSIONI mm	MAXI CABINATO 35			MAXI CABINATO 40		
A Passo	4035	4035 XL	4300	4035	4035 XL	4300
L Lunghezza massima	5943	6308	6208	5943	6308	6208
Larghezza massima	2050	2050	2050	2050	2050	2050
Carreggiata anteriore	1810	1810	1810	1810	1810	1810
Carreggiata posteriore	1790	1790	1790	1790	1790	1790
H Altezza massima (a vuoto)	2254	2254	2254	2254	2254	2254
Sbalzo anteriore	948	948	948	948	948	948
B Sbalzo posteriore	960	1325	960	960	1325	960
M Altezza filo telaio (a vuoto)	650	650	650	650	650	650
X Campata dell'asse posteriore al livello della carrozzeria (limite dello sbalzo dell'assetto finito)	2400	2400	2400	2400	2400	2400
CA Campata della cabina posteriore sull'asse posteriore	2645	2645	2910	2645	2645	2910
S Larghezza carrozzabile max [■]	2350	2350	2350	2350	2350	2350
Z Lunghezza max con allestimento	7383	7383	7648	7383	7383	7648
Carico massimo ammissibile sull'asse anteriore (kg)	2100			2100		
Carico massimo ammissibile sull'asse anteriore (kg)	2400 [●]			2400 [●]		

PASSO 3000 mm	MAXI CABINATO 35		
Motore Multijets (cv)	140	160	180
Versione modello	295.9CN	295.9CQ	295.9CS
PTT (kg)	3500	3500	3500
In ordine di marcia (kg)	1725	1740	1740
Versione modello	295.9CP	295.9CR	295.9CT
PTT (kg)	3500	3500	3500
In ordine di marcia (kg)	1740	1740	1740

PASSO 4035 MM	MAXI CABINATO 35			MAXI CABINATO 40		
Motore Multijets (cv)	140	160	180	140	160	180
Versione modello	295.BCN	295.BCQ	295.BCS	295.GCN **	295.GCQ	295.GCS
PTT (kg)	3500	3500	3500	4250	4250	4250
In ordine di marcia (kg)	1775	1790	1790	1775	1790	1790
Versione modello	295.BCP	295.BCR	295.BCT	295.GCP **	295.GCR	295.GCT
PTT (kg)	3500	3500	3500	4250	4250	4250
In ordine di marcia (kg)	1790	1790	1790	1790	1790	1790

PASSO 3450 mm	MAXI CABINATO 35			MAXI CABINATO 40		
Motore Multijets (cv)	140	160	180	140	160	180
Versione modello	295.ACN	295.ACQ	295.ACS	295.FCN	295.FCQ	295.FCS
PTT (kg)	3500	3500	3500	4250	4250	4250
In ordine di marcia (kg)	1755	1770	1770	1755	1770	1770
Versione modello	295.ACP	295.ACR	295.ACT	295.FCP	295.FCR	295.FCT
PTT (kg)	3500	3500	3500	4250	4250	4250
In ordine di marcia (kg)	1770	1770	1770	1770	1770	1770

PASSO 4035 MM XL	MAXI CABINATO 35			MAXI CABINATO 40		
Motore Multijets (cv)	140	160	180	140	160	180
Versione modello	295.CCN	295.CCQ	295.CCS	295.HCN	295.HCQ	295.HCS
PTT (kg)	3500	3500	3500	4250	4250	4250
In ordine di marcia (kg)	1790	1805	1805	1790	1805	1805
Versione modello	295.CCP	295.CCR	295.CCT	295.HCP	295.HCR	295.HCT
PTT (kg)	3500	3500	3500	4250	4250	4250
In ordine di marcia (kg)	1805	1805	1805	1805	1805	1805

PASSO 3800 mm	MAXI CABINATO 35			MAXI CABINATO 40		
Motore Multijets (cv)	140	160	180	140	160	180
Versione modello	295.LCN	295.LCQ	295.LCS	295.PCN	295.PCQ	295.PCS
PTT (kg)	3500	3500	3500	4250	4250	4250
In ordine di marcia (kg)	1765	1780	1780	1765	1780	1780
Versione modello	295.LCP	295.LCR	295.LCT	295.PCP	295.PCR	295.PCT
PTT (kg)	3500	3500	3500	4250	4250	4250
In ordine di marcia (kg)	1780	1780	1780	1780	1780	1780

PASSO 4300 MM	MAXI CABINATO 35			MAXI CABINATO 40		
Motore Multijets (cv)	140	160	180	140	160	180
Versione modello	295.TCN	295.TCQ	295.TCS	295.UCN	295.UCQ	295.UCS
PTT (kg)	3500	3500	3500	4250	4250	4250
In ordine di marcia (kg)	1795	1810	1810	1795	1810	1810
Versione modello	295.TCP	295.TCR	295.TCT	295.UCP	295.UCR	295.UCT
PTT (kg)	3500	3500	3500	4250	4250	4250
In ordine di marcia (kg)	1810	1810	1810	1810	1810	1810

Nota bene: Il peso in ordine di marcia si riferisce alla versione standard senza optional
[■] Legato all'optional retrovisore esterno 042 - 2200 mm con opt. 036 - 2100 mm con retrovisore esterno di serie
[●] 2500 kg con OPT 057 (con sospensione posteriore sovradimensionata opzionale 2.500 kg)

Nota bene: Il peso in ordine di marcia si riferisce alla versione standard senza optional
[■] Legato all'optional retrovisore esterno 042 - 2200 mm con opt. 036 - 2100 mm con retrovisore esterno di serie
[●] 2500 kg con OPT 057 (con sospensione posteriore sovradimensionata opzionale 2.500 kg)

CABINATO CON PIANALE

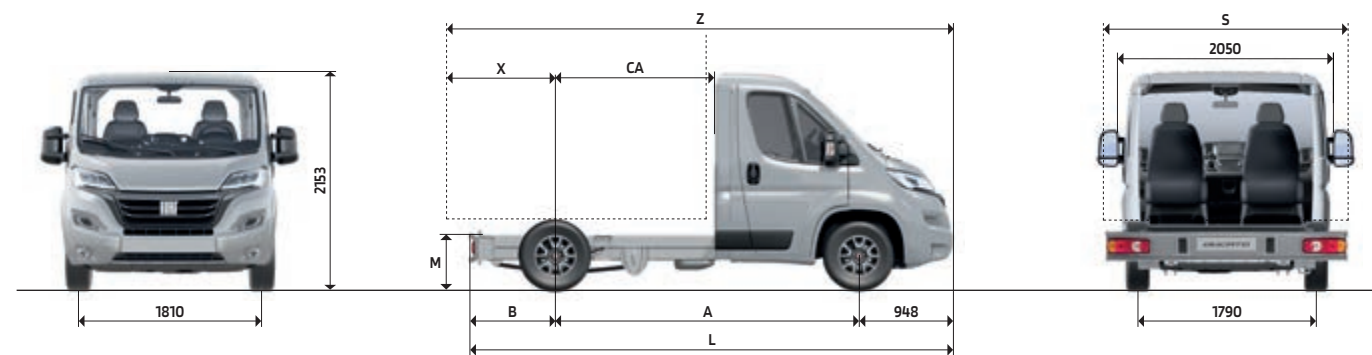

DIMENSIONI mm	CABINATO CON PIANALE 33			CABINATO CON PIANALE 35			
A Passo	3000	3450	4035	3000	3450	4035	4035 XL
L Lunghezza massima	4908	5358	5943	4908	5358	5943	6308
Larghezza massima	2050	2050	2050	2050	2050	2050	2050
Carreggiata anteriore	1810	1810	1810	1810	1810	1810	1810
Carreggiata posteriore	1790	1790	1790	1790	1790	1790	1790
H Altezza massima (a vuoto)	2153	2153	2153	2153	2153	2153	2153
Sbalzo anteriore	948	948	948	948	948	948	948
B Sbalzo posteriore	960	960	960	960	960	960	1325
M Altezza filo telaio (a vuoto)	540	540	540	540	540	540	540
X Campata dell'asse posteriore al livello della carrozzeria (limite dello sbalzo dell'assetto finito)	1800	2070	2400	1800	2070	2400	2400
CA Campata della cabina posteriore sull'asse posteriore	1610	2060	2645	1610	2060	2645	2645
S Larghezza carrozzabile max [■]	2350	2350	2350	2350	2350	2350	2350
Z Lunghezza max con allestimento	5748	6468	7383	5748	6468	7383	7383
Carico massimo ammissibile sull'asse anteriore (kg)	1750			1850			
Carico massimo ammissibile sull'asse posteriore (kg)	1900			2000			

PASSO 3000 mm	CABINATO CON PIANALE 33		CABINATO CON PIANALE 35			
Motore Multijets (cv)	120	140	120	140	160	180
Versione modello	290.4CM + OPT 292	290.4CN + OPT 292	290.9CM + OPT 292	290.9CN + OPT 292	290.9CQ + OPT 292	290.9CS + OPT 292
PTT (kg)	3300	3300	3500	3500	3500	3500
In ordine di marcia (kg)	1675	1675	1675	1675	1690	1690
Versione modello		290.4CP + OPT 292		290.9CP + OPT 292	290.9CR + OPT 292	290.9CT + OPT 292
PTT (kg)		3300		3500	3500	3500
In ordine di marcia (kg)		1730		1730	1730	1730

PASSO 3450 mm	CABINATO CON PIANALE 33		CABINATO CON PIANALE 35			
Motore Multijets (cv)	120	140	120	140	160	180
Versione modello	290.5CM + OPT 292	290.5CN + OPT 292	290.9CM + OPT 292	290.9CN + OPT 292	290.9CQ + OPT 292	290.9CS + OPT 292
PTT (kg)	3300	3300	3500	3500	3500	3500
In ordine di marcia (kg)	1695	1695	1695	1695	1710	1710
Versione modello		290.5CP + OPT 292		290.9CP + OPT 292	290.9CR + OPT 292	290.9CT + OPT 292
PTT (kg)		3300		3500	3500	3500
In ordine di marcia (kg)		1750		1750	1750	1750

PASSO 4035 mm	CABINATO CON PIANALE 33		CABINATO CON PIANALE 35			
Motore Multijets (cv)	120	140	120	140	160	180
Versione modello	290.6CM + OPT 292	290.6CN + OPT 292	290.9CM + OPT 292	290.9CN + OPT 292	290.9CQ + OPT 292	290.9CS + OPT 292
PTT (kg)	3300	3300	3500	3500	3500	3500
In ordine di marcia (kg)	1710	1710	1710	1710	1725	1725
Versione modello		290.6CP + OPT 292		290.9CP + OPT 292	290.9CR + OPT 292	290.9CT + OPT 292
PTT (kg)		3300		3500	3500	3500
In ordine di marcia (kg)		1765		1765	1765	1765

PASSO 4035 mm XL	CABINATO CON PIANALE 35			
Motore Multijets (cv)	120	140	160	180
Versione modello	290.CCM + OPT 292	290.CCN + OPT 292	290.CCQ + OPT 292	290.CCS + OPT 292
PTT (kg)	3500	3500	3500	3500
In ordine di marcia (kg)	1725	1725	1740	1740
Versione modello		290.CCP + OPT 292	290.CCR + OPT 292	290.CCT + OPT 292
PTT (kg)		3500	3500	3500
In ordine di marcia (kg)		1780	1780	1780

Nota bene: Il peso in ordine di marcia si riferisce alla versione standard senza optional
[■] Legato all'optional retrovisore esterno 042 - 2200 mm con opt. 036 - 2100 mm con retrovisore esterno di serie

MAXI CABINATO CON PIANALE

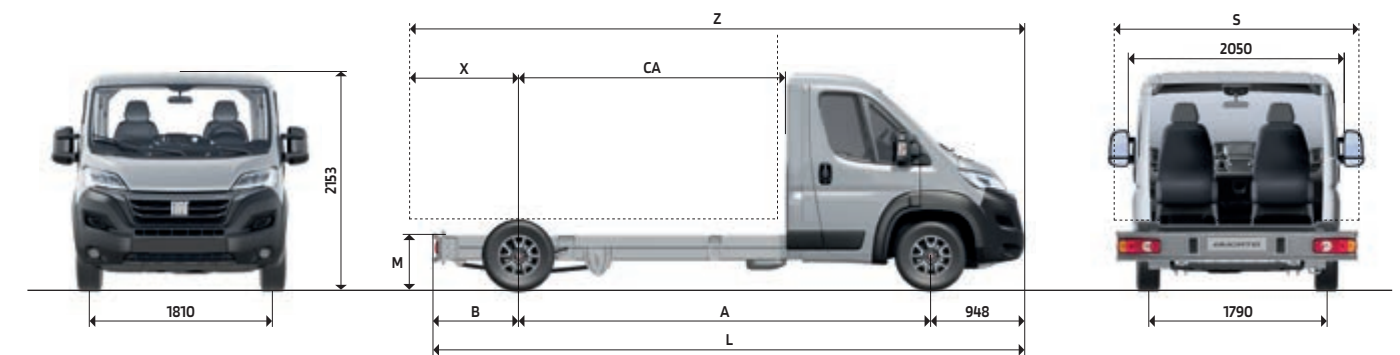

DIMENSIONI mm	MAXI CABINATO CON PIANALE 35				MAXI CABINATO CON PIANALE 40		
A Passo	3000	3450	4035	4035 XL	3450	4035	4035 XL
L Lunghezza massima	4908	5358	5943	6308	5358	5943	6308
Larghezza massima	2050	2050	2050	2050	2050	2050	2050
Carreggiata anteriore	1810	1810	1810	1810	1810	1810	1810
Carreggiata posteriore	1790	1790	1790	1790	1790	1790	1790
H Altezza massima (a vuoto)	2153	2153	2153	2153	2153	2153	2153
Sbalzo anteriore	948	948	948	948	948	948	948
B Sbalzo posteriore	960	960	960	1325	960	960	1325
M Altezza filo telaio (a vuoto)	540	545	548	521	545	548	521
X Campata dell'asse posteriore al livello della carrozzeria (limite dello sbalzo dell'assetto finito)	1800	2070	2400	2400	2070	2400	2400
CA Campata della cabina posteriore sull'asse posteriore	1610	2060	2645	2645	2060	2645	2645
S Larghezza carrozzabile max [■]	2350	2350	2350	2350	2350	2350	2350
Z Lunghezza max con allestimento	5748	6468	7383	7383	6468	7383	7383
Carico massimo ammissibile sull'asse anteriore (kg)	5748				6468		
Carico massimo ammissibile sull'asse posteriore (kg)	2400 [●]				2400 [●]		

PASSO 3000 mm	MAXI CABINATO CON PIANALE 35		
Motore Multijets (cv)	140	160	180
Versione modello	295.9CN + OPT 292	295.9CQ + OPT 292	295.9CS + OPT 292
PTT (kg)	3500	3500	3500
In ordine di marcia (kg)	1715	1730	1730
Versione modello	295.9CP + OPT 292	295.9CR + OPT 292	295.9CT + OPT 292
PTT (kg)	2	3500	3500
In ordine di marcia (kg)	1730	1730	1730

PASSO 3450 mm	MAXI CABINATO CON PIANALE 35			MAXI CABINATO CON PIANALE 40		
Motore Multijets (cv)	140	160	180	140	160	180
Versione modello	295.9CN + OPT 292	295.9CQ + OPT 292	295.9CS + OPT 292	295.9CN + OPT 292	295.9CQ + OPT 292	295.9CS + OPT 292
PTT (kg)	3500	3500	3500	4250	4250	4250
In ordine di marcia (kg)	1735	1750	1750	1735	1750	1750
Versione modello	295.9CP + OPT 292	295.9CR + OPT 292	295.9CT + OPT 292	295.9CP + OPT 292	295.9CR + OPT 292	295.9CT + OPT 292
PTT (kg)	3500	3500	3500	4250	4250	4250
In ordine di marcia (kg)	1750	1750	1750	1750	1750	1750

PASSO 4035 mm	MAXI CABINATO CON PIANALE 35			MAXI CABINATO 40		
Motore Multijets (cv)	140	160	180	140	160	180
Versione modello	295.9CN + OPT 292	295.9CQ + OPT 292	295.9CS + OPT 292	295.9GN + OPT 292	295.9GQ + OPT 292	295.9GS + OPT 292
PTT (kg)	3500	3500	3500	4250	4250	4250
In ordine di marcia (kg)	1750	1765	1765	1750	1765	1765
Versione modello	295.9CP + OPT 292	295.9CR + OPT 292	295.9CT + OPT 292	295.9GP + OPT 292	295.9GR + OPT 292	295.9GT + OPT 292
PTT (kg)	3500	3500	3500	4250	4250	4250
In ordine di marcia (kg)	1765	1765	1765	1765	1765	1765

PASSO 4035 mm XL	MAXI CABINATO CON PIANALE 35			MAXI CABINATO 40		
Motore Multijets (cv)	140	160	180	140	160	180
Versione modello	295.9CN + OPT 292	295.9CQ + OPT 292	295.9CS + OPT 292	295.9HN + OPT 292	295.9HQ + OPT 292	295.9HS + OPT 292
PTT (kg)	3500	3500	3500	4250	4250	4250
In ordine di marcia (kg)	1765	1780	1780	1765	1780	1780
Versione modello	295.9CP + OPT 292	295.9CR + OPT 292	295.9CT + OPT 292	295.9HP + OPT 292	295.9HR + OPT 292	295.9HT + OPT 292
PTT (kg)	3500	3500	3500	4250	4250	4250
In ordine di marcia (kg)	1780	1780	1780	1780	1780	1780

Nota bene: Il peso in ordine di marcia si riferisce alla versione standard senza optional
[■] Legato all'optional retrovisore esterno 042 - 2200 mm con opt. 036 - 2100 mm con retrovisore esterno di serie
[●] 2500 kg con OPT 057 (con sospensione posteriore sovradimensionata opzionale 2.500 kg)

CABINATO DOPPIA CABINA

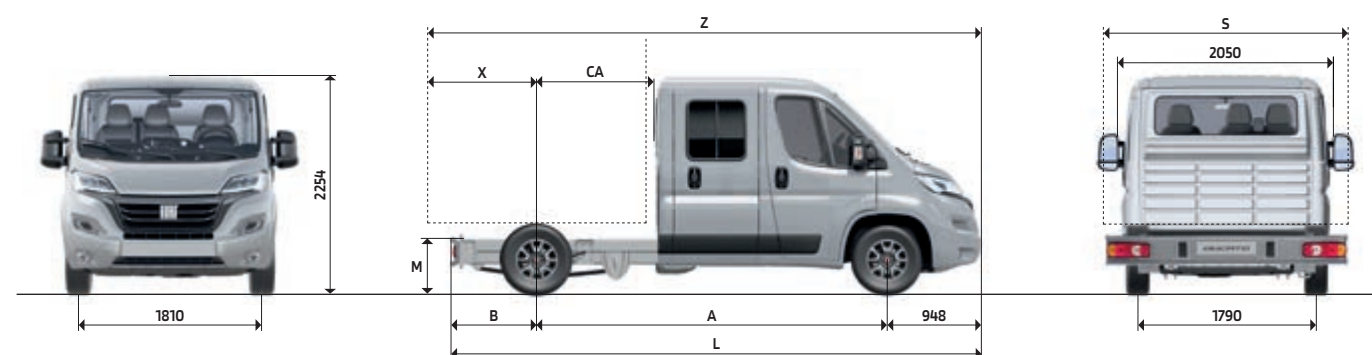

DIMENSIONI mm	CABINATO DOPPIA CABINA 33		CABINATO DOPPIA CABINA 35	
A Passo	3450	4035	3450	4035
L Lunghezza massima	5358	5943	5358	5943
Larghezza massima	2050	2050	2050	2050
Carreggiata anteriore	1810	1810	1810	1810
Carreggiata posteriore	1790	1790	1790	1790
H Altezza massima (a vuoto)	2254	2254	2254	2254
Sbalzo anteriore	948	948	948	948
B Sbalzo posteriore	960	960	960	960
M Altezza filo telaio (a vuoto)	719	719	719	719
X Campata dell'asse posteriore al livello della carrozzeria (limite dello sbalzo dell'assetto finito)	2070	2400	2070	2400
CA Campata della cabina posteriore sull'asse posteriore	1190	1774	1190	1774
S Larghezza carrozzabile max [■]	2350	2350	2350	2350
Z Lunghezza max con allestimento	6468	7383	6468	7383
Carico massimo ammissibile sull'asse anteriore (kg)	1750		1850	
Carico massimo ammissibile sull'asse anteriore (kg)	1900		2000	

PASSO 3450 mm	CABINATO DOPPIA CABINA 33		CABINATO DOPPIA CABINA 35			
Motore Multijet (cv)	120	140	120	140	160	180
Versione modello	290.5DM	290.5DN	290.ADM	290.ADN	290.ADQ	290.ADS
PTT (kg)	3300	3300	3500	3500	3500	3500
In ordine di marcia (kg)	1920	1920	1920	1935	1935	1935
Versione modello		290.5DP		290.ADP	290.ADR	290.ADT
PTT (kg)		3300		3500	3500	3500
In ordine di marcia (kg)		1975		1975	1975	1975

PASSO 4035 mm	CABINATO DOPPIA CABINA 33		CABINATO DOPPIA CABINA 35			
Motore Multijet (cv)	120	140	120	140	160	180
Versione modello	290.6DM	290.6DN	290.BDM	290.BDN	290.BDQ	290.BDS
PTT (kg)	3300	3300	3500	3500	3500	3500
In ordine di marcia (kg)	1950	1950	1950	1965	1965	1965
Versione modello		290.6DP		290.BDP	290.BDR	290.BDT
PTT (kg)		3300		3500	3500	3500
In ordine di marcia (kg)		2005		2005	2005	2005

Nota bene: Il peso in ordine di marcia si riferisce alla versione standard senza optional
 ■ Legato all'optional retrovisore esterno 042 - 2200 mm con opt. 036 - 2100 mm con retrovisore esterno di serie

MAXI CABINATO DOPPIA CABINA

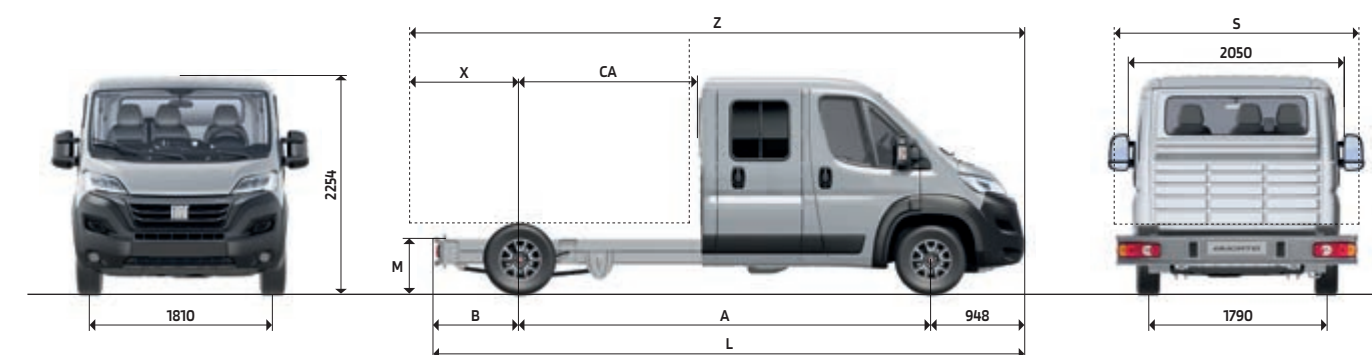

DIMENSIONI mm	MAXI CABINATO DOPPIA CABINA 35			MAXI CABINATO DOPPIA CABINA 40		
A Passo	3450	4035	4035 XL	3450	4035	4035 XL
L Lunghezza massima	5358	5943	6308	5358	5943	6308
Larghezza massima	2050	2050	2050	2050	2050	2050
Carreggiata anteriore	1810	1810	1810	1810	1810	1810
Carreggiata posteriore	1790	1790	1790	1790	1790	1790
H Altezza massima (a vuoto)	2254	2254	2254	2254	2254	2254
Sbalzo anteriore	948	948	948	948	948	948
B Sbalzo posteriore	960	960	1325	960	960	1325
M Altezza filo telaio (a vuoto)	719	719	719	719	719	719
X Campata dell'asse posteriore al livello della carrozzeria (limite dello sbalzo dell'assetto finito)	2070	2400	2400	2070	2400	2400
CA Campata della cabina posteriore sull'asse posteriore	1190	1774	1774	1190	1774	1774
S Larghezza carrozzabile max [■]	2350	2350	2350	2350	2350	2350
Z Lunghezza max con allestimento	6468	7383	7383	6468	7383	7383
Carico massimo ammissibile sull'asse anteriore (kg)	2100			2100		
Carico massimo ammissibile sull'asse anteriore (kg)	2400 [●]			2400 [●]		

PASSO 3450 mm	MAXI CABINATO DOPPIA CABINA 35			MAXI CABINATO DOPPIA CABINA 40		
Motore Multijet (cv)	140	160	180	140	160	180
Versione modello	295.ADN	295.ADQ	295.ADS	295.FDN	295.FDQ	295.FDS
PTT (kg)	3500	3500	3500	4250	4250	4250
In ordine di marcia (kg)	1960	1975	1975	1960	1975	1975
Versione modello	295.ADP	295.ADR	295.ADT	295.FDP	295.FDR	295.FDT
PTT (kg)	3500	3500	3500	4250	4250	4250
In ordine di marcia (kg)	1975	1975	1975	1975	1975	1975

PASSO 4035 mm	MAXI CABINATO DOPPIA CABINA 35			MAXI CABINATO DOPPIA CABINA 40		
Motore Multijet (cv)	140	160	180	140	160	180
Versione modello	295.BDN	295.BDQ	295.BDS	295.GDN	295.GDQ	295.GDS
PTT (kg)	3500	3500	3500	4250	4250	4250
In ordine di marcia (kg)	1990	2005	2005	1990	2005	2005
Versione modello	295.BDP	295.BDR	295.BDT	295.GDP	295.GDR	295.GDT
PTT (kg)	3500	3500	3500	4250	4250	4250
In ordine di marcia (kg)	2005	2005	2005	2005	2005	2005

PASSO 4035 mm XL	MAXI CABINATO DOPPIA CABINA 35			MAXI CABINATO DOPPIA CABINA 40		
Motore Multijet (cv)	140	160	180	140	160	180
Versione modello	295.CDN	295.CDQ	295.CDS	295.HDN	295.HDQ	295.HDS
PTT (kg)	3500	3500	3500	4250	4250	4250
In ordine di marcia (kg)	2010	2025	2025	2010	2025	2025
Versione modello	295.CDP	295.CDR	295.CDT	295.HDP	295.HDR	295.HDT
PTT (kg)	3500	3500	3500	4250	4250	4250
In ordine di marcia (kg)	2025	2025	2025	2025	2025	2025

Nota bene: Il peso in ordine di marcia si riferisce alla versione standard senza optional
 ■ Legato all'optional retrovisore esterno 042 - 2200 mm con opt. 036 - 2100 mm con retrovisore esterno di serie
 ● 2500 kg con OPT 057 (con sospensione posteriore sovradimensionata opzionale 2.500 kg)

ASSISTENZA

GARANZIA VEICOLO

Con l'acquisto del tuo nuovo veicolo commerciale Fiat Professional è compresa una Garanzia di 24 mesi a decorrere dalla data di consegna e senza limitazioni di percorrenza. La Garanzia assicura al Veicolo una copertura contro i difetti di fabbrica che saranno risolti gratuitamente e con l'utilizzo di ricambi originali o ricondizionati.

Gli interventi in Garanzia sono eseguiti dalla Rete Assistenziale e comprendono:

- riparazione o sostituzione del particolare difettoso;
- manodopera per le prestazioni di sostituzione o riparazione;
- fornitura dei materiali di consumo necessari per eseguire le riparazioni in Garanzia.

Durante la Garanzia sul veicolo, potrai beneficiare dei vantaggi dell'assistenza stradale.

La garanzia sulla verniciatura

Il veicolo è garantito contro i difetti di fabbrica della verniciatura per un periodo di 36 mesi a partire dalla data di consegna. La Garanzia consiste nella riverniciatura totale o parziale del veicolo, volta ad eliminare l'anomalia accertata secondo le condizioni standard del Costruttore.

La garanzia antiperforazione

Gli elementi strutturali della carrozzeria del veicolo sono garantiti contro le perforazioni dovute alla corrosione, allorché essa si produca dall'interno verso l'esterno. La Garanzia consiste nella riparazione e/o nella sostituzione di qualsiasi elemento strutturale, di origine, di carrozzeria, perforato dalla corrosione ed è valida per un periodo di 8 anni dalla consegna del veicolo.

Ti invitiamo a verificare sul tuo libretto garanzia le specifiche condizioni delle coperture.

SERVIZIO CLIENTI CIAO FIAT

Puoi contattare Fiat Professional chiamando il numero verde dedicato 0080034280000*, raggiungibile in tutta Europa. Siamo a tua disposizione per fornire assistenza stradale 365 giorni all'anno, 24 ore al giorno. Contattando il Servizio Clienti Fiat sarà inoltre possibile richiedere informazioni sui nostri modelli, sui nostri servizi e sulla Rete dei Concessionari. Potrai anche prenotare una prova su strada di un veicolo di tuo gradimento. Fiat Professional è a disposizione per soddisfare qualsiasi richiesta o necessità legata all'utilizzo del tuo veicolo o ai nostri servizi di assistenza.

* Verificare preliminarmente con il proprio operatore il costo della chiamata dall'estero o da rete mobile.

CIAO FIAT
00 800 342 800 00

PROGRAMMI SPECIALI DI VENDITA

Soluzioni di mobilità su misura? Il programma Autonomy si rivolge a persone con ridotte capacità motorie, proponendo allestimenti specifici sui veicoli trasporto persone, servizi di assistenza stradale e servizi finanziari. Offre inoltre assistenza completa per il conseguimento della patente speciale attraverso i Centri di Mobilità. Il Numero Verde 800-838333 ti dà informazioni dettagliate in base alle tue esigenze specifiche.



MY FIAT PROFESSIONAL

Prenditi cura del tuo Fiat Professional con un clic! Registrati su my Fiat Professional. Otterrai consigli personalizzati, strumenti dedicati e promozioni esclusive. su my.fiatprofessional.com.

my Fiat Professional



SERVIZI FINANZIARI E ASSICURATIVI*

Scopri come avere il tuo Ducato con le innovative proposte finanziarie di FCA BANK. Che tu sia un cliente al dettaglio, un libero professionista o un imprenditore, FCA BANK ti offre i migliori e più flessibili strumenti finanziari per agevolarti nel prossimo acquisto del tuo Ducato e per guidare in piena libertà. Con FCA BANK puoi abbinare servizi assicurativi ad alto valore aggiunto a misura di ogni tua esigenza. Per maggiori informazioni, visita il sito www.fcabank.it. Qualunque sia il tuo modo di vivere la mobilità, FCA BANK soddisfa le tue necessità con proposte finanziarie e leasing abbinati a servizi esclusivi.

Rateale Il finanziamento rateale classico che ti permette di dilazionare il pagamento di tutto o di una parte del veicolo nuovo con una durata variabile dai 12 ai 72 mesi o una parte del veicolo usato con una durata variabile dai 12 ai 60 mesi.

Leasing Se sei un libero professionista, un lavoratore autonomo o un imprenditore, questa soluzione ti offre la possibilità di utilizzare il veicolo senza vincolare il capitale. Puoi scegliere la durata del contratto (fino a 60 mesi) così come la quota dell'anticipo e godere di un valore di riscatto finale flessibile.

FCA BANK, insieme al finanziamento, offre una completa gamma di servizi che ti tutelano da ogni imprevisto: **marchiatura indelebile** sui componenti chiave del veicolo come massimo deterrente contro il furto, polizze **Furto&Incendio**, **Collisione** (protezione da impatti con altri veicoli), **Kasko (copertura totale)** e **Prestito Protetto** (es: rimborso rate in caso di perdita dell'impiego) e tre tipologie di garanzia **StradaFacendo** con diversa copertura per mantenere in forma il tuo veicolo.

* Nei limiti previsti dalle condizioni di polizza e fatte salve le esclusioni indicate. Per maggiori informazioni chiama il Contact Center 199.818.203 (dal lunedì al venerdì dalle 9.00 alle 17.00) o visita il sito www.fcabank.it.



SOLUZIONI DI MOBILITÀ LEASYS?

LEASYS offre soluzioni di mobilità personalizzate per guidare il vostro nuovo Ducato senza la sua proprietà. Il noleggio a lungo termine costituisce la soluzione ideale per aziende, liberi professionisti e privati che desiderano disporre di un veicolo nuovo senza l'onere della proprietà e dei doveri che quest'ultima comporta. Il noleggio a lungo termine, offre infatti vantaggi tangibili:

- **Nessun investimento iniziale** per l'acquisto del veicolo
- **Nessuna spesa imprevista**, il canone è fisso e viene definito in base alla durata del contratto, alla percorrenza stimata ed ai servizi integrati. I costi di manutenzione standard e non standard sono inclusi
- **Nessun rischio di svalutazione**, alla fine del contratto, il veicolo viene semplicemente restituito, eliminando così la preoccupazione di vendere un veicolo usato
- **Nessuna perdita di tempo**, la mobilità è sempre garantita.

Per informazioni rivolgetevi al vostro Concessionario di fiducia oppure visitate il sito www.leasys.com o contattate il numero verde 800334422.



MOPAR® VEHICLE PROTECTION

MOPAR® VEHICLE PROTECTION offre una serie di contratti di servizio, appositamente pensati per offrire a tutti i Clienti il piacere di guidare il proprio veicolo, liberi da qualunque preoccupazione e sorpresa. Il nostro portafoglio prodotti si compone di una gamma vasta e flessibile di estensioni di garanzia e piani di manutenzione garantiti da Fiat Professional. Ogni contratto si adatta alle esigenze di guida del Cliente con diverse soluzioni che variano per durata e chilometraggio. Solo con Mopar, Vehicle Protection sarai certo che tutti gli interventi tecnici saranno eseguiti da professionisti altamente qualificati e specializzati presso la rete di officine di riparazione autorizzate Fiat Professional, in tutta Europa, dove verranno utilizzati esclusivamente Ricambi Originali. Scegli il Contratto di Servizio che si adatta al meglio alle tue esigenze di guida.

MAXIMUM CARE: ZERO PENSIERI OVUNQUE TU SIA

Assicurati di viaggiare in sicurezza con l'estensione di garanzia sui componenti meccanici ed elettrici del tuo veicolo, oltre i 2 anni di garanzia contrattuale offerta dal produttore, valida sia in Italia che all'Estero. La più ampia offerta che si adatta alle esigenze del Cliente, con soluzioni che variano per durata e chilometraggio, fino ad un massimo di 200.000 km e 3 anni aggiuntivi ai 2 anni di garanzia contrattuale.

EASY CARE: MANUTENZIONE A PREZZI BLOCCATI

Il piano di manutenzione programmata pensato per assicurarti ad un prezzo fisso i tagliandi di manutenzione necessari per prenderti cura del tuo veicolo, mantenendolo sempre in perfetta efficienza. Copertura fino a 5 anni, con soluzioni che variano per durata e chilometraggio. Allunga la vita del tuo veicolo assicurandoti di effettuare tutti i tagliandi di manutenzione programmata, necessari per assicurarti le migliori prestazioni di sempre.

* I contratti di assistenza Mopar, possono essere sottoscritti direttamente al momento dell'acquisto di un nuovo veicolo ed essere inclusi (se lo si desidera) nell'offerta finanziaria FCA Bank. EASY CARE può essere sottoscritto in qualsiasi momento antecedentemente al primo tagliando, mentre MAXIMUM CARE può essere sottoscritto entro 24 mesi dalla data di immatricolazione del veicolo.



La presente brochure digitale è proprietà di FCA Italy, una controllata di Stellantis N.V. FCA Italy si adopera per garantire che le informazioni, le descrizioni e le caratteristiche dei prodotti contenute nella presente brochure digitale siano accurate e aggiornate e si riserva il diritto di modificare periodicamente e senza preavviso prezzi, caratteristiche, colori, materiali, e di modificare o mettere fuori produzione i modelli allo scopo di migliorare i prodotti o per ragioni di design e/o di marketing. Allestimenti e relativi optional possono variare per specifiche esigenze di mercato o legali. Alcune delle dotazioni descritte e/o illustrate nella presente brochure digitale sono opzionali. Le immagini sono puramente indicative. Per maggiori informazioni, visitare il sito web ufficiale di Fiat Professional. Fiat Professional® è un marchio registrato di FCA US LLC, una controllata di Stellantis N.V. Fiat Marketing 02.3.4137.02 - S - 12/2021.

Edizione: dicembre 2021.

www.fiatprofessional.it

