



INTERSTAR





Muoversi in sicurezza

Robusto, affidabile, pratico e versatile. Il nuovo Nissan Interstar ti permette di essere sempre un passo avanti, in qualsiasi situazione. Con la possibilità di scegliere tra versione Van e Chassis, è lo strumento ideale per il tuo lavoro.

Le immagini e le descrizioni hanno un carattere puramente orientativo. In alcuni casi le immagini mostrano veicoli generici e non raffigurano modelli, versioni o offerte specifici. È possibile che le dotazioni presenti nelle immagini non siano disponibili sul mercato italiano. Le dotazioni variano in base alla versione del veicolo e possono essere disponibili di serie o solo in opzione (a costo aggiuntivo).

Prestazioni in sintesi

TRAZIONE ANTERIORE O TRAZIONE POSTERIORE

Scegli la combinazione che fa per te: trazione anteriore per trasporti leggeri con vano di carico spazioso e consumi ridotti o trazione posteriore per una tenuta di strada ottimale con carichi pesanti o rimorchi.

MOTORE TWIN TURBO*

Potenza ed efficienza. Il motore Twin Turbo dCi da 2.3L offre prestazioni straordinarie, consumi contenuti ed emissioni CO₂ ridotte. Gli intervalli di manutenzione ogni 40.000 km o 2 anni contribuiscono a ridurre i costi di gestione di Interstar.



PENSATO PER LA TUA PROFESSIONE

Grazie all'ampia gamma di allestimenti disponibili, il nuovo Nissan Interstar è lo strumento perfetto per il tuo business. Scegli la versione, le dimensioni, il passo e la capacità di carico e crea il furgone più adeguato alle tue esigenze.



TECNOLOGIA USER FRIENDLY

Le tecnologie avanzate di Nissan semplificano la vita. Utili e semplici da usare, sono state ideate per migliorare la tua esperienza di guida.

- climatizzatore
- cruise Control e limitatore di velocità**
- sensori di parcheggio anteriori e posteriori e retrocamera**
- NissanConnect**
- abbaglianti/anabbaglianti automatici**
- avviso cambio di corsia**
- Android Auto e Apple CarPlay**

** Dotazioni disponibili su determinate versioni, di serie o solo in opzione (a costo aggiuntivo).



lunghezza di carico
fino a 4,4 m

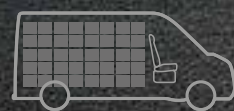

portata
fino a 1.587 kg

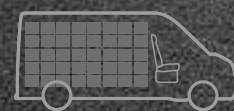

volume di carico
fino a 17 m³

* Per i dati relativi alle prestazioni del motore come emissioni di CO₂ e consumo di carburante si prega di consultare la scheda tecnica di Interstar disponibile insieme alla brochure e presso le concessionarie.



La combinazione perfetta

Possibilità infinite. Il nuovo Nissan Interstar offre una gamma molto ampia di soluzioni per il tuo furgone. Puoi scegliere tra differenti passi, lunghezze, altezze, capacità di carico, motorizzazioni, allestimenti e tra trazione anteriore o posteriore per creare il veicolo più adatto alle tue necessità.



Ogni cosa al suo posto

Facile da gestire. Una cabina in ordine semplifica la guida e la rende più sicura: non perdi tempo a cercare i tuoi effetti personali e non hai più problemi con oggetti e attrezzature che scivolano inavvertitamente tra i piedi. Il nuovo Interstar dispone di numerosi vani portaoggetti come il tavolo con ripiano girevole per il sedile anteriore centrale e il tavolino a scomparsa.



A
supporto per
bicchieri e
lattine*

B
tavolo girevole
per sedile
anteriore
centrale*

C
scoperto per
documenti sul
cruscotto*

D
vano a due
scoperto
sotto il sedile
anteriore*

E
tavolino a
scoperto*

**Dotazioni disponibili su determinate versioni, di serie o solo in opzione (a costo aggiuntivo).*

Il nuovo Nissan Interstar garantisce spazio e versatilità

Sempre più spazioso. Interstar ti assicura una capacità di carico eccezionale. È possibile scegliere tra 10 cubature differenti: da 8 m³ a 17 m³ per la versione Van. Dispone inoltre di una lunghezza massima di 4,4 m per trasportare gli oggetti più ingombranti e può ospitare fino a 5 Europallet.

A bordo del nuovo Nissan Interstar puoi caricare gli oggetti più pesanti, fino a un massimo di 1.587 kg (per Van). La soglia ribassata e le porte ad ampia apertura facilitano le operazioni di carico e scarico anche degli oggetti meno maneggevoli.

lunghezza
di carico da 2,6
a 4,4 metri

portata fino
a 1.587 kg

volume
di carico
da 8 a 17 m³





Trazione anteriore o trazione posteriore

Il meglio per la tua azienda. Il nuovo Nissan Interstar ti offre la possibilità di scegliere tra trazione anteriore e posteriore.



TRAZIONE ANTERIORE

L'altezza ribassata del telaio del nuovo Nissan Interstar a trazione anteriore facilita le operazioni di carico e scarico e consente di aumentare lo spazio e il volume all'interno. Il peso a vuoto ridotto limita inoltre il consumo di carburante.



TRAZIONE POSTERIORE

Nissan Interstar a trazione posteriore è la scelta tradizionale per configurazioni Chassis. Permette di distribuire la portata in modo uniforme tra zona anteriore e zona posteriore, garantendo una guida sicura anche a pieno carico. È particolarmente adatto per trasporti di peso medio e ideale per il traino. Dispone di ESP autoadattativo di serie.



Ottime prestazioni, consumi contenuti, emissioni ridotte

Più potente, più efficiente. Il motore Twin Turbo dCi da 2,3 litri del nuovo Nissan Interstar è disponibile sulle versioni 110 CV, 135 CV, 150 CV e 180 CV con Euro6D Full e sulle versioni 130 CV, 145 CV e 165 CV con EuroVle. Tutte le motorizzazioni hanno rendimenti straordinari e garantiscono un grande risparmio di carburante. Tutte le motorizzazioni soddisfano gli standard Euro 6D Full e sono dotate di sistema SCR (Selective Catalytic Reduction) per ridurre ulteriormente le emissioni inquinanti.

La marcia giusta. Il nuovo Nissan Interstar dispone di cambio manuale a sei rapporti con spia luminosa sul cruscotto. Per ottimizzare i consumi, la spia indica il momento più adatto per il cambio marcia. Il cambio robotizzato è disponibile per le versioni da 150 CV e 180 CV.



motore dCi Turbodiesel da 2,3 litri standard Euro 6D Full



cambio manuale a sei rapporti



spia del cambio marcia

Tutto sotto controllo

I sensori di parcheggio anteriori e posteriori* sono solo uno dei numerosi sistemi intelligenti di assistenza alla guida disponibili sul nuovo Nissan Interstar. In fase di manovra a bassa velocità i sensori rilevano la presenza di oggetti sul percorso e ti avvertono quando ti avvicini troppo.



AVVISO CAMBIO DI CORSIA*
Se il conducente si allontana dalla corsia di marcia, l'avviso cambio di corsia lo avvisa con un segnale. Il sistema monitora la segnaletica orizzontale a destra e a sinistra della corsia di marcia. Se il veicolo rischia di allontanarsi involontariamente dalla corsia di marcia, il sistema emette un segnale acustico e visivo.



AVVISO ANGOLO CIECO*
Aiuta il conducente a evitare collisioni, rilevando la presenza di eventuali veicoli nell'angolo cieco al momento del cambio di corsia. Quando il sistema rileva un veicolo in movimento nella corsia adiacente, in prossimità della parte posteriore del veicolo, cioè in un tipico angolo cieco, lo notifica al conducente con l'accensione di una spia.



ABBAGLIANTI/ANABBAGLIANTI AUTOMATICI*
Per ridurre lo stress di guida, il sistema consente di passare in automatico dagli abbaglianti agli anabbaglianti e viceversa, entrando in funzione quando rileva la presenza di un veicolo nella parte antistante il furgone. L'utilizzo abituale degli abbaglianti consente di individuare la presenza di pedoni, garantendo una guida più sicura.



ASSISTENZA RAFFICHE DI VENTO LATERALI*
La tecnologia di assistenza alle raffiche di vento laterali rileva l'oscillazione causata da raffiche di vento laterali, quando il veicolo è in movimento su un rettilineo, e contiene lo spostamento laterale correggendo la traiettoria.



ASSISTENZA ALLA PARTENZA IN SALITA*
Ti aiuta a partire in pendenza. Questa tecnologia permette al conducente di spostare con facilità il piede dal pedale del freno all'acceleratore, effettuando partenze in salita più sicure.



retrocamera*



retrocamera con display nello specchietto*



specchietto angolo cieco*



airbag conducente



**Dotazioni disponibili su determinate versioni, di serie o solo in opzione (a costo aggiuntivo).*

I nostri sistemi di Intelligent Mobility non ti esentano dal rispetto della normativa e del codice della strada e dal tenere alla guida un comportamento corretto. Alcuni sistemi potrebbero non funzionare in tutte le condizioni e circostanze e il conducente deve prestare la massima attenzione e intervenire in caso di necessità. Per termini e condizioni relative alle tecnologie Nissan si prega di contattare le concessionarie Nissan o consultare il sito www.nissan.it.

Semplicità alla guida. La tecnologia al tuo servizio.

L'attitudine di Nissan all'innovazione mette a disposizione di tutti le dotazioni più utili e avanzate. La nostra tecnologia è semplice da utilizzare e ti permette di guidare in modo divertente e sicuro. La radio digitale offre un'esperienza di ascolto straordinaria.



NissanConnect con touchscreen da 7"*



radio digitale (DAB), MP3 e integrazione Bluetooth per smartphone*



presa USB 2.0*



climatizzatore



cruise control

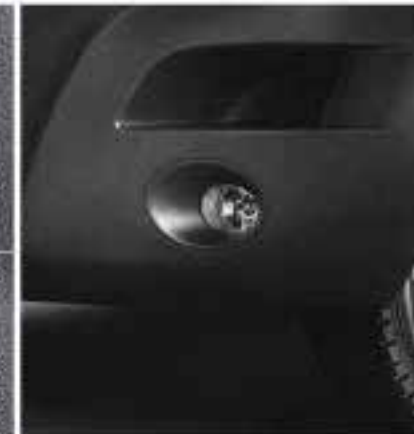

fari fendinebbia*



fari anteriori automatici attivabili in caso di buio o visibilità ridotta*



chiusura centralizzata con sistema di avviamento senza chiave*



*Dotazioni disponibili su determinate versioni, di serie o solo in opzione (a costo aggiuntivo).

Nissan Interstar si adatta al tuo lavoro

Solo tu sai che cosa è meglio per la tua attività. È per questo che ti offriamo un'ampia gamma di opzioni che permettono di adeguare il nuovo Nissan Interstar alle tue necessità. Il nuovo Nissan Interstar sa sempre come soddisfare le tue esigenze.



porte posteriori con
apertura a 180°



B



A

paratia
completa in
lamiera*

B

presa di forza
al motore e
al cambio*

*Dotazioni disponibili su determinate versioni, di serie o solo in opzione (a costo aggiuntivo).

Valore aggiunto

Personalizza il tuo Nissan Interstar. I rivestimenti per i sedili, i tappetini protettivi e i paraspruzzi, ma anche utili aggiunte come la scala, il gancio di traino o la rastrelliera al tetto: gli Accessori Originali Nissan ti semplificano la vita. Sono disponibili anche accessori di sicurezza come la retrocamera.



TRASPORTO

- 1 - Scala
- 2 - Gancio di traino flangiato con kit elettrico da 7 o 13 poli + perno e sfera (disponibile anche con gancio o set ganascia-perno-sfera)
- 3 - Barre trasversali
- 4 - Rastrelliera al tetto

COMFORT E PROTEZIONE

- 5 - Griglia protettiva
- 6 - Tappetini in tessuto o gomma
- 7 - Paraspruzzi
- 8 - Rivestimento sedili



2



3



4

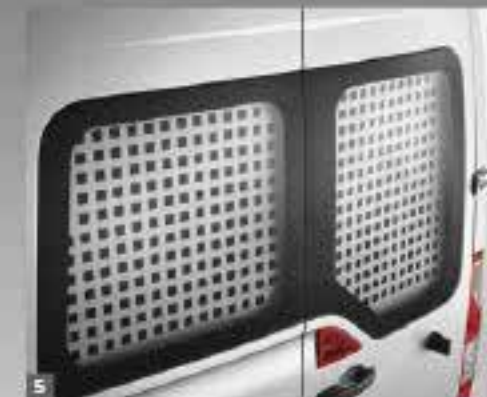

5



6



7



8

COLORI



Star Grey (M)
KNH



Blue Grey (M)
J47



Volga Blue (S)
VBL



Bright Red (S)
Z52



Black (M)
Z11



Urban Grey (S)
GRU



White (S)
QNG

INTERNI

INTERNI



Grigio scuro



Van con trazione anteriore

L'efficienza del nuovo Nissan Interstar in versione Van a trazione anteriore è una garanzia per il tuo business. Il peso a vuoto contenuto ottimizza il consumo di carburante, riducendo i costi di gestione. Il telaio ribassato semplifica le operazioni di carico e scarico e consente di aumentare lo spazio interno. Interstar Van è sempre al tuo fianco.

VAN CON TRAZIONE ANTERIORE

	Volume di carico max (m ³)	Portata max (kg)
		3,5 t
L1H1	7,75	1.587
L1H2	8,63	1.570
Peso max sugli assi ant/post		1.850 / 2.100
Peso rimorchiabile frenato/non frenato		2.500 / 750

	Volume di carico max (m ³)	Portata max (kg)
		3,5 t
L2H2	10,31	1.522
L2H3	11,67	1.496
Peso max sugli assi ant/post		1.850 / 2.100
Peso rimorchiabile frenato/non frenato		2.500 / 750

	Volume di carico max (m ³)	Portata max (kg)
		3,5 t
L3H2	12,48	1.432
L3H3	14,13	1.423
Peso max sugli assi ant/post		1.850 / 2.100
Peso rimorchiabile frenato/non frenato		2.500 / 750

DIMENSIONI (mm)

	L1H1	L1H2	L2H2	L2H3	L3H2	L3H3
Diametro di sterzata minimo tra marciapiede/muro	12 / 12,5 m		13,6 / 14,1 m		15,7 / 16,2 m	
AREA DI CARICO						
Lunghezza al pianale (A)	2.583	2.583	3.083	3.083	3.733	3.733
Lunghezza a 1,1 m dal pianale	2.530	2.530	3.030	3.030	3.680	3.680
Larghezza (B)	1.765	1.765	1.765	1.765	1.765	1.765
Larghezza tra passaruote (C)	1.380	1.380	1.380	1.380	1.380	1.380
Altezza	1.700	1.894	1.894	2.144	1.894	2.144
Altezza min/max soglia di carico	546 / 564	544 / 563	545 / 562	543 / 556	543 / 557	542 / 555
PORTE SCORREVOLI						
Larghezza	1.050	1.050	1.270	1.270	1.270	1.270
Altezza	1.581	1.780	1.780	1.780	1.780	1.780
PORTA POSTERIORE						
Larghezza a 169 mm dal pianale	1.580	1.580	1.580	1.580	1.580	1.580
Altezza	1.627	1.820	1.820	1.820	1.820	1.820

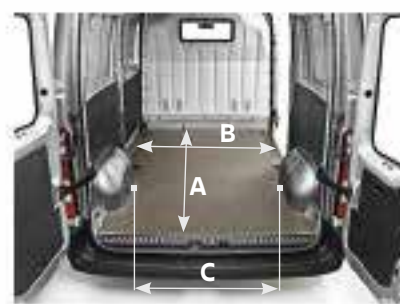
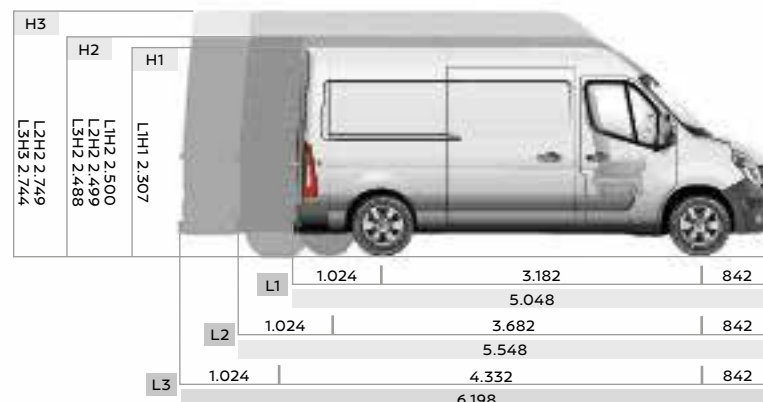

Van con trazione posteriore

Interstar in versione Van a trazione posteriore è pratico e versatile e ti assicura la capacità e la forza di gestire al meglio i trasporti di medio peso. La configurazione della trazione posteriore produce un ottimo equilibrio anteriore/posteriore, garantendo una perfetta distribuzione della capacità di carico. Ti offre inoltre una guida stabile e sicura anche a pieno carico ed è ideale per ogni esigenza di traino.

VAN CON TRAZIONE POSTERIORE

	Volume di carico max (m ³)	Portata max (kg)	
		3,5 t PPS	3,5 t PPD
L3H2	11,85	1.207	1.151
L3H3	13,49	1.189	1.128
Peso max sugli assi ant/post		1.850 / 2.300	1.850 / 2.800
Peso rimorchiabile frenato/non frenato		2.500 / 750	3.000 / 750

	Volume di carico max (m ³)	Portata max (kg)	
		3,5 t PPS	3,5 t PPD
L4H2	14,9 (PPS) / 13,91 (PPD)	1.207	1.111
L4H3	17,0 (PPS) / 15,85 (PPD)	1.160	1.040
Peso max sugli assi ant/post		1.850 / 2.300	1.850 / 2.800
Peso rimorchiabile frenato/non frenato		2.500 / 750	3.000 / 750

DIMENSIONI (mm)

		L3H2 PPS	L3H3 PPS	L4H2 PPD	L4H3 PPD
Diametro di sterzata minimo tra marciapiede/muro		12,4	14,2	14,9	17
		3,5 t	3,5 t	3,5 t	
Diametro di sterzata max (tra muri)	m	14,1	14,1	16,2	16,2
Diametro di sterzata min (tra marciapiedi)	m	13,6	13,6	15,7	15,7
AREA DI CARICO					
Lunghezza al pianale (A)		3.733	3.733	4.383	4.383
Lunghezza a 1,1 m dal pianale		3.680	3.680	4.330	4.330
Larghezza (B)		1.765	1.765	1.765	1.765
Larghezza tra passaruote (C)		1.380	1.380	1.080	1.080
Altezza		1.798	2.048	1.798	2.048
Altezza min /max soglia di carico		674 / 696	672 / 694	701 / 717	700 / 715
PORTE SCORREVOLI					
Larghezza		1.270	1.270	1.270	1.270
Altezza		1.684	1.684	1.684	1.684
PORTA POSTERIORE					
Larghezza a 169 mm dal pianale		1.580	1.580	1.580	1.580
Altezza		1.724	1.724	1.724	1.724

PPS: pneumatici posteriori singoli
PPD: pneumatici posteriori doppi

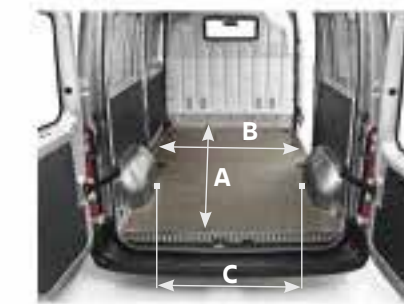
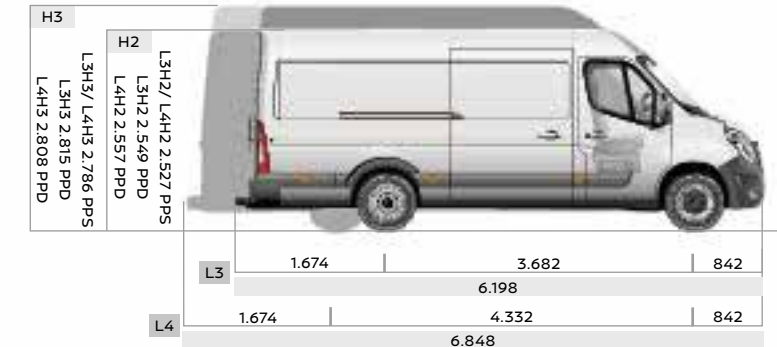

Chassis Cab - Versione telaio con cabina singola/doppia e trazione anteriore

Il nuovo Nissan Interstar in versione Chassis Cab è flessibile e adattabile a tutte le tue esigenze. Per entrambi i sistemi di trazione il pianale ribassato del telaio garantisce un ampio spazio utile per l'allestimento scelto, offrendo dimensioni complessive compatte e facilmente gestibili. La robustezza e la solidità della struttura ti danno la possibilità di affrontare anche i lavori più pesanti, per tutto il giorno.

PESI E CARICHI (kg)	CABINA SINGOLA		CABINA DOPPIA	
	L2	L3	L2	L3
	3,5 t	3,5 t	3,5 t	3,5 t
Portata max	1.739	1.718	1.554	1.546
Peso max sugli assi ant/post	1.850 / 2.100			
Peso rimorchiabile frenato/non frenato	2.500 / 750			

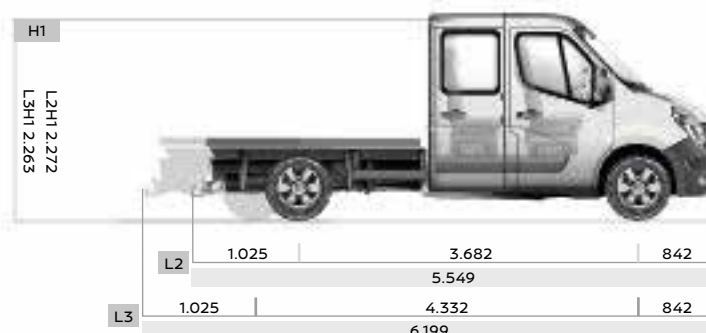
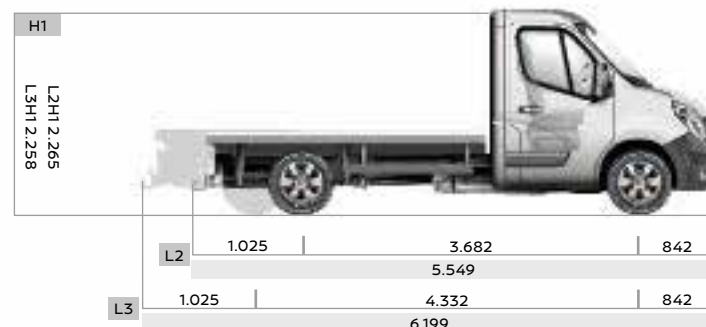

DIMENSIONI (mm)	CABINA SINGOLA		CABINA DOPPIA	
	L2	L3	L2	L3
Diametro di sterzata minimo tra marciapiede/muro	13,6 / 14,1 m	15,7 / 16,2 m	13,6 / 14,1 m	15,7 / 16,2 m
Estensione max sbalzo posteriore	1.400	2.124	1.119	2.078
Lunghezza carrozzabile complessiva max	5.924	7.298	5.643	7.252
Lunghezza area di carico carrozzabile min/max	3.182 / 3.464	3.832 / 4.838	2.432 / 2.432	3.082 / 4.042
Altezza da terra min/max	735 / 740	736 / 741	727 / 732	731 / 736
Larghezza carrozzabile con bracci degli specchietti standard/estesi	2.170 / 2.350	2.170 / 2.350	2.170 / 2.350	2.170 / 2.350

PPS: pneumatici posteriori singoli
 PPD: pneumatici posteriori doppi
 *Con specchietti retrovisori esterni estesi

Chassis Cab - Versione telaio con cabina singola/doppia e trazione posteriore

PESI E CARICHI (kg)	CABINA SINGOLA			
	L2		L3	L4
	3,5 t PPS	3,5 t PPD	3,5 t PPS	3,5 t PPD
Portata max	1.626	1.445	1.575	1.435
Peso max sugli assi ant/post	1.850 / 2.300	1.850 / 2.620	1.850 / 2.300	1.850 / 2.800
Peso rimorchiabile frenato/non frenato	2.500 / 750	3.000 / 750	2.500 / 750	3.000 / 750

DIMENSIONI (mm)	CABINA SINGOLA		
	L2	L3	L4
	3,5 t PPS	3,5 t PPS	3,5 t PPD
Portata max	1.417	1.405	1.231
Peso max sugli assi ant/post	1.850 / 2.300		1.850 / 2.800
Peso rimorchiabile frenato/non frenato	3.000 / 750		

DIMENSIONI (mm)	CABINA SINGOLA				
	L2 PPS	L2 PPD	L3 PPS	L3 PPD	L4 PPD
Diametro di sterzata minimo tra marciapiede/muro	13,6 / 14,1 m				
Estensione max sbalzo posteriore	2.230	1.928	3.032	1.928	2.754
Lunghezza carrozzabile complessiva max	6.754	6.452	8.206	6.452	7.928
Lunghezza area di carico carrozzabile min/max	3.182 / 4.293	3.639 / 3.991	3.832 / 5.746	3.639 / 3.991	4.289 / 5.468
Altezza da terra min/max	771 / 774	784 / 787	771 / 775	784 / 787	786 / 789
Larghezza carrozzabile con bracci degli specchietti standard/estesi	2.170 / 2.350	2.170 / 2.350	2.170 / 2.350	2.170 / 2.350	2.170 / 2.350

DIMENSIONI (mm)	CABINA DOPPIA			
	L2 PPS	L3 PPS	L3 PPD	L4 PPD
Diametro di sterzata minimo tra marciapiede/muro	13,6 / 14,1 m			
Estensione max sbalzo posteriore	1.917	3.032	1.669	2.471
Lunghezza carrozzabile complessiva max	6.441	8.206	6.193	7.645
Lunghezza area di carico carrozzabile min/max	2.432 / 3.230	3.082 / 4.996	2.889 / 2.889	3.539 / 4.434
Altezza da terra min/max	760 / 764	765 / 768	775 / 780	778 / 781
Larghezza carrozzabile con bracci degli specchietti standard/estesi	2.170 / 2.350	2.170 / 2.350	2.170 / 2.350	2.170 / 2.350

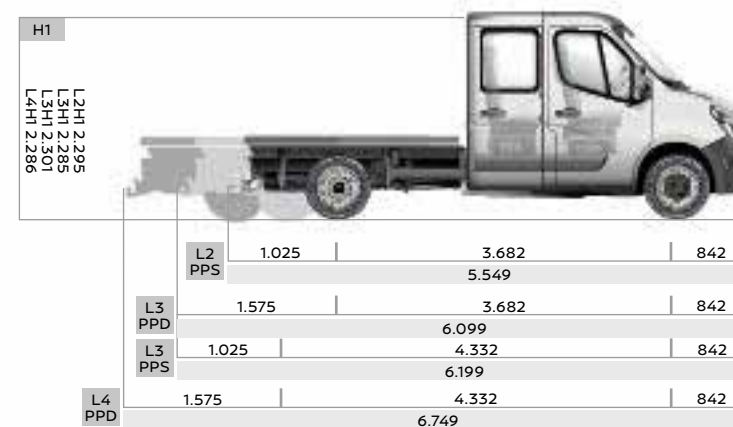
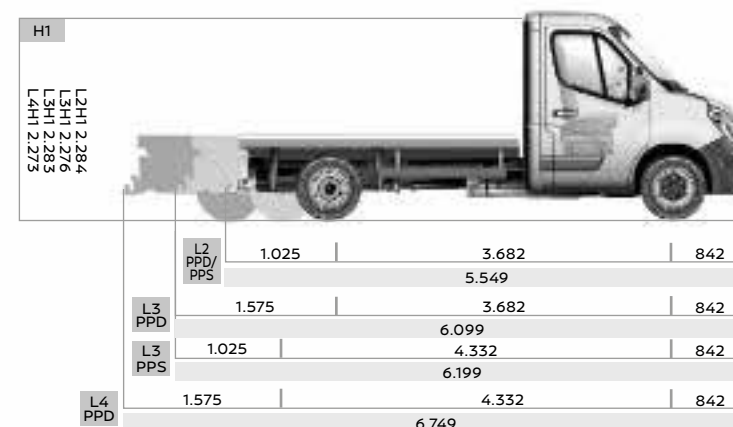

PPS: pneumatici posteriori singoli
 PPD: pneumatici posteriori doppi
 *Con specchietti retrovisori esterni estesi

5 ANNI DI GARANZIA SU TUTTA LA GAMMA DI VEICOLI COMMERCIALI NISSAN

Nissan ti offre di serie 5 anni di garanzia valida in tutta Europa sull'intera gamma di veicoli commerciali.* È molto più di una normale garanzia perché comprende:



- 5 anni o 160.000 km di copertura del veicolo da difetti di fabbricazione
- 5 anni di garanzia sulla verniciatura
- 5 anni di garanzia per ricambi e accessori originali di primo impianto
- 5 anni di assistenza stradale gratuita
- 12 anni di garanzia sulla perforazione da corrosione
- Trasferibilità totale

Inoltre, con intervalli di manutenzione ogni 24 mesi o 40.000 km per motori Diesel, non avrai solo 5 anni di tranquillità, ma anche costi di gestione ridotti.



NISSAN LAVORA PER DARTI IL MEGLIO

Le tue esigenze alimentano le nostre idee e ci aiutano a perfezionarle. I tuoi desideri ispirano i nostri progetti e ci stimolano a cambiare le regole e a introdurre innovazioni. In Nissan innovazione non è soltanto cambiamento ed espansione. È anche sviluppo di soluzioni inattese per soddisfare i desideri più particolari, ma anche quelli più pragmatici. In Nissan creiamo auto, accessori e servizi che rompono le convenzioni, rendendo emozionante ciò che è funzionale e funzionale ciò che è emozionante. Per offrirti ogni giorno un'esperienza di guida davvero coinvolgente.

*5 anni/160.000 km (in base all'evento che si verifica per primo) di garanzia del produttore per la gamma di veicoli commerciali, escluso eNV200 che dispone di 5 anni/100.000 km di garanzia del produttore sui componenti elettrici (motore, inverter e batteria), meccanici e sull'assistenza stradale e 3 anni/100.000 km sul resto del veicolo. Chilometraggio illimitato per verniciatura, ricambi e accessori originali Nissan, assistenza stradale e garanzia anticorrosione.

SERVIZIO CLIENTI



RETE SPECIALIZZATA

Nissan mette a tua disposizione una rete specializzata di concessionarie pronte a soddisfare ogni tua esigenza specifica:

- Copertura europea
- Addetti alla vendita&postvendita dedicati
- Soluzioni finanziarie competitive
- Offerte di allestimenti personalizzati
- Ampia gamma di estensioni di garanzia dopo i 5 anni di garanzia ufficiale Nissan per i veicoli commerciali
- Test drive a scelta



CONTRATTI DI ASSISTENZA NISSAN ED ESTENSIONE DI GARANZIA

Presso la tua concessionaria Nissan è possibile sottoscrivere un contratto di assistenza a copertura dei servizi e della manutenzione per il chilometraggio o il periodo di tempo più conveniente per la tua attività. Questo contratto ti assicura non solo tranquillità, ma anche la certezza di affidare il tuo Interstar alle mani di tecnici specializzati Nissan. È inoltre possibile sottoscrivere una estensione di garanzia a copertura di eventuali guasti meccanici o elettrici allo scadere della garanzia di Interstar.



5 ANNI DI ASSISTENZA STRADALE*

- Copertura europea in caso di guasto, incidente o problema non coperto da garanzia (foratura di pneumatici, smarrimento delle chiavi, carburante sbagliato)
- H24, 7 giorni su 7, 365 giorni all'anno
- Call Centre per emergenze
- Assistenza stradale tempestiva

*Consultare il Libretto di garanzia e Registro degli interventi di manutenzione disponibile presso le concessionarie Nissan.



Nissan Intelligent Mobility ti fa fare un passo avanti. A bordo di vetture che sono una tua estensione, che ti aiutano a vedere e sentire di più, che reagiscono insieme a te e a volte anche al tuo posto. Nissan Intelligent Mobility parla di un futuro migliore e ci porta in un mondo più sicuro, più sostenibile ed emozionante.

Nissan Italia S.r.l.: Via Tiberina Km 15.740 00060 Capena (Roma)
Pronto Nissan: numero verde 800 105 800; fax verde 800 122 510;
italy@nissan-services.eu

Immergiti nell'esperienza del nuovo Nissan Interstar: www.nissan.it

Segui Nissan Interstar su Facebook, Twitter, Youtube.

Benché sia stata posta la massima cura per garantire la precisione e la correttezza dei contenuti di questa brochure al momento della stampa (gennaio 2022), essa non ha alcun valore in sede contrattuale. Le illustrazioni e le descrizioni di questa brochure si intendono fornite a titolo indicativo. In linea con la politica aziendale che si prefigge il costante miglioramento dei propri prodotti, Nissan International si riserva il diritto di modificare in qualsiasi momento le caratteristiche tecniche e le specifiche dei veicoli descritti e illustrati nella presente pubblicazione. Le concessionarie Nissan saranno comunque informate tempestivamente di qualsiasi modifica. Alcune delle dotazioni descritte e/o fotografate nella brochure sono opzionali e/o non sono presenti in tutti i modelli della gamma. Per le dotazioni, le specifiche tecniche e gli allestimenti di ciascun modello si consiglia pertanto di fare riferimento alla scheda tecnica di prodotto che viene fornita insieme alla presente brochure. A causa dei limiti dei processi di stampa impiegati, i colori mostrati nella presente brochure possono differire leggermente dai colori delle vernici e dei materiali di rivestimento utilizzati per gli interni. Tutti i diritti sono riservati. È vietata la riproduzione, totale o parziale, della presente brochure senza il previo consenso scritto di Nissan. Questa brochure è realizzata in carta sbiancata senza cloro. MY21 Interstar brochure 01/2022 - Stampata in UE. Creazione DESIGNORY, Francia - Edizione eg+ worldwide, Francia - Tel.: + 33 1 49 09 25 35.



INTERSTAR



CARATTERISTICHE TECNICHE

INTERSTAR

MOTORE, CONSUMI ED EMISSIONI

Motore	M9T
Cilindrata	2299
Carburante	Diesel
Dispositivo per riduzione emissioni	SCR (Selective Catalytic Reduction) + AdBlue

PESI	
MTT Max (Kg)	3500
Massa Totale Combinata (kg)	6000
CAPACITÀ SERBATOI	
Carburante	100L
AdBlue	27L Euro6 / 22,4L Euro VI

	Euro6D Full	EuroVI D FULL
--	--------------------	----------------------

TRASMISSIONE												
Cambio	Manuale a 6 Marce		Robotizzato a 6 Marce				Manuale a 6 marce					
Trazione	ANTERIORE						POSTERIORE					
Ruote Posteriori	Singole				Doppie			Singole				

Carrozzeria*	VAN											
Potenza	110CV	135CV	150CV	180CV	150CV	180CV	130CV	145CV	165CV	130CV	145CV	165CV
Con Start & Stop	NO	NO	SI	NO	SI	NO	NO	SI	SI	NO	SI	SI

turbo (geometria fissa / variabile)	Doppia Turbina a Geometria Fissa											
Potenza Massima (rpm)	3500											
Potenza Massima kW (cv)	81 (110)	100 (135)	110 (150)	132 (180)	110 (150)	132 (180)	96 (130)	107 (145)	120 (165)	96 (130)	107 (145)	120 (165)
Coppia Massima (Nm)	330	360	385	400	385	400	330	360	380	330	360	380

PRESTAZIONI												
Velocità massima	81 (110)	100 (135)	110 (150)	132 (180)	110 (150)	132 (180)	144	149	155	143	148	154
Accelerazione 0-100 km/h	330	360	385	400	385	400	17,1 s	16,4 s	14,7 s	17,6 s	16,8 s	14,8 s

CONSUMI ED EMISSIONI												
Consumo Carburante Ciclo Combinato (WLTP) l/100 km	9,8	10,1	9,9	10,3	ND	ND	13,4	13,4	13,6	13,5	13,7	14,0
Emissioni CO2 Ciclo Combinato (WLTP) g/km	256	266	261	270	ND	ND	351	351	357	354	359	368

*V=VAN (i dati relativi allo Chassis non sono ancora disponibili).

** S= RUOTE POSTERIORI SINGOLE, G= RUOTE POSTERIORI GEMELLATE

NB: i valori riportati nella scheda tecnica sono indicativi e devono essere verificati sul portale Linneo

I dati relativi alle emissioni di CO2 e al consumo di carburante sono determinati utilizzando la procedura di prova WLTP il tutto in base alla normativa R (CE) n. 715/2007, R (UE) n. 2017/1153, R (UE) n.2017/1151 e successive modifiche ed integrazioni. Le emissioni e i consumi possono variare in funzione dell'equipaggiamento scelto.

INTERSTAR

GAMMA

							POTENZA									
							EURO6 D Full						EURO VI D Full			
							110CV	135CV	150CV	150CV auto	180CV	180CV auto	130CV	145CV	165CV	
Tipologia Veicolo	MTT	Lunghezza	Passo	Altezza	Trazione	Ruote posteriori										
Van	35	L1	P1	H1	A	S	*	*	*	*	*	*				
				H2	A	S	*	*	*	*	*	*				
		L2	P2	H2	A	S	*	*	*	*	*	*				
				H3	A	S	*	*	*	*	*	*				
		L3	P2	H2	P	S								*	*	*
				H3	P	S									*	*
			P3	H2	A	S	*	*	*	*	*	*				
				H3	A	S	*	*	*	*	*	*				
		L4	P3	H2	P	D								*	*	*
				H3	P	D									*	*

Chassis Cabina Singola	35	L2	P2	H1	A	S								*	*	
					P	S								*	*	*
					P	D									*	*
		L3	P2	H1	P	D								*	*	*
					A	S								*	*	*
			P3		P	S									*	*
		L4	P3	H1	P	D								*	*	*

Chassis Cabina Doppia	35	L2	P2	H1	A	S								*	*		
					P	S								*	*	*	
		L3	P2	H1	P	D								*	*	*	
					A	S								*	*	*	
			P3		P	S									*	*	*
																*	*
		L4	P3	H1	P	D								*	*	*	

A: Trazione anteriore - P: Trazione posteriore - D: Ruota doppia - S: Ruota singola

INTERSTAR VAN

EQUIPAGGIAMENTI

EQUIPAGGIAMENTI VAN				
	ESTERNI	TECNOLOGIA	SICUREZZA	COMFORT
ACENTA	<ul style="list-style-type: none"> • Cerchi in acciaio da 16 • Porta laterale destra scorrevole in lamiera • Porte posteriori in lamiera a battenti apribili a 180° • Pannello sinistra in lamiera • Retrovisori esterni elettrici • Copri ruota parziale 	<ul style="list-style-type: none"> • Accensione automatica fari • Chiusura centralizzata • Intelligent Key con chiave a 2 bottoni • Chiusura delle porte veicolo in movimento • Filtro Antiparticolato • AdBlue • Computer di bordo con schemo • TFT da 3,5" • Radio DAB con Bluetooth®, ingresso USB e Aux • Radar di prossimità • Stop & Start (solo su 145CV, 150CV, 165CV) • Modalità ECO • Alternatore 180A 	<ul style="list-style-type: none"> • ABS + ESP + Extended Grip + Hill Start Assist • Airbag frontali, laterali e a tendina conducente • Anelli di ancoraggio del carico sul pianale e sulla parte bassa dei montanti posteriori • Cinture di sicurezza regolabili in altezza • Cruise control • Assistenza alla frenata di emergenza • Crosswind assist • Ruota di scorta 	<ul style="list-style-type: none"> • 3 posti • Alzacristalli anteriori elettrici ("one touch" lato conducente) • Cassetto chiuso in plancia • Climatizzatore manuale • Paratia divisoria completa in lamiera • Sedile conducente con regolazione multipla e bracciolo • Sedile passeggero biposto con schienale ripiegabile uso ufficio • Presa da 12V in cabina • Maniglioni per accesso all'area di carico • Portabicchieri king size • Serbatoio 100lt
N-CONNECTA	<ul style="list-style-type: none"> • Cerchi in acciaio da 16" • Porta laterale destra scorrevole in lamiera • Porte posteriori in lamiera a battenti apribili a 180° • Pannello sinistra in lamiera • Retrovisori esterni elettrici • Copri ruota integrale (solo trazione anteriore) • Pedana posteriore di accesso 	<ul style="list-style-type: none"> • Accensione automatica fari e tergilcristalli; • Chiusura centralizzata • Intelligent Key con chiave a 2 bottoni • Chiusura delle porte veicolo in movimento • Filtro Antiparticolato • AdBlue • Computer di bordo con schemo TFT da 3,5" • Sistema multimediale Easy link 7" con touchscreen con mirroring Android auto® e Apple CarPlay® • Retrocamera con sensori di parcheggio anteriori e posteriori • Stop & Start (solo su 145CV, 150CV, 165CV) • Modalità ECO • Alternatore 180A 	<ul style="list-style-type: none"> • ABS + ESP + Extended Grip + Hill Start Assist • Airbag frontali, laterali e a tendina conducente • Anelli di ancoraggio del carico sul pianale e sulla parte bassa dei montanti posteriori • Cinture di sicurezza regolabili in altezza • Cruise control • Assistenza alla frenata di emergenza • Crosswind assist • Ruota di scorta 	<ul style="list-style-type: none"> • 3 posti • Alzacristalli anteriori elettrici ("one touch" lato conducente) • Cassetto chiuso in plancia • Climatizzatore manuale • Illuminazione led vano di carico • Paratia divisoria completa in lamiera • Sedile conducente con regolazione multipla e bracciolo • Sedile passeggero biposto con schienale ripiegabile uso ufficio • Presa da 12V in cabina • Maniglioni per accesso all'area di carico • Portabicchieri king size • Serbatoio 100lt
TEKNA	<ul style="list-style-type: none"> • Cerchi in acciaio da 16" • Porta laterale destra scorrevole in lamiera • Porte posteriori in lamiera a battenti apribili a 180° • Pannello sinistra in lamiera • Retrovisori esterni elettrici • Copri ruota integrale (solo trazione anteriore) • Pedana posteriore di accesso 	<ul style="list-style-type: none"> • Accensione automatica fari e tergilcristalli con abbaglianti automatici • Chiusura centralizzata • Intelligent Key con chiave a 2 bottoni • Chiusura delle porte veicolo in movimento • Filtro Antiparticolato • AdBlue • Computer di bordo con schermo TFT da 3,5" • Media NAV (navigatore integrato con Radio DAB, mp3, Bluetooth®, USB e Aux-in compatibile con Android auto® e Apple CarPlay®) • Caricabatteria wireless • Retrocamera con sensori di parcheggio anteriori e posteriori • Stop & Start (solo su 145CV, 150CV, 165CV) • Modalità ECO • Alternatore 180A 	<ul style="list-style-type: none"> • ABS + ESP + Extended Grip + Hill Start Assist • Airbag frontali, laterali e a tendina conducente • Anelli di ancoraggio del carico sul pianale e sulla parte bassa dei montanti posteriori • Cinture di sicurezza regolabili in altezza • Cruise control • Assistenza alla frenata di emergenza • Avviso cambio corsia involontario • Avviso angolo cieco • Crosswind assist • Ruota di scorta 	<ul style="list-style-type: none"> • 3 posti • Alzacristalli anteriori elettrici ("one touch" lato conducente) • Cassetto chiuso in plancia • Climatizzatore automatico • Illuminazione led vano di carico • Paratia divisoria completa in lamiera • Sedile conducente con regolazione multipla e bracciolo • Sedile passeggero biposto con schienale ripiegabile uso ufficio • Sedile conducente riscaldato • Presa da 12V in cabina • Maniglioni per accesso all'area di carico • Portabicchieri king size • Pomello ergonomico della leva del cambio cromato • Serbatoio 100lt

OPTION VAN
Vernice metallizzata
Navi Pack
Paratia divisoria vetrata
Porta laterale sinistra scorrevole lamierata

INTERSTAR CHASSIS CAB

EQUIPAGGIAMENTI

EQUIPAGGIAMENTI CC				
	ESTERNI	TECNOLOGIA	SICUREZZA	COMFORT
BASE	<ul style="list-style-type: none"> • Cerchi in acciaio da 16" • Fari fendinebbia • Retrovisori esterni elettrici • Copri ruota integrale (ruota singola) • Copri ruota parziale (ruota gemellata) 	<ul style="list-style-type: none"> • Accensione automatica fari • Intelligent key con chiave a 2 bottoni • Chiusura centralizzata • Filtro Antiparticolato • AdBlue • Computer di bordo con schermo TFT da 3,5" • Radio DAB con Bluetooth®, ingresso USB e Aux • Stop & Start (no130CV) • Modalità ECO 	<ul style="list-style-type: none"> • ABS + ESP + Extended Grip + Hill Start Assist • Airbag conducente • Chiusura delle porte a veicolo in movimento • Cinture di sicurezza regolabili in altezza • Ruota di scorta • Crosswind Assist 	<ul style="list-style-type: none"> • 3 posti (7 posti per Chassis doppia cabina) • Alzacristalli anteriori elettrici ("one touch" lato conducente) • Climatizzatore manuale; Sedile conducente con regolazione multipla e bracciolo • Sedile passeggero biposto con seduta sollevabile • Serbatoio 100lt • Paratia divisoria vetrata

OPTION CHASSIS CAB
Vernice metallizzata
Cruise control
Navi Pack
Specchietti retrovisori braccio lungo
Presi di forza
Sedile conducente con sospensione meccanica

INTERSTAR VAN

DATI TECNICI

Trazione	ANTERIORE						POSTERIORE							
	Singole						Singole			Doppie				
Ruote Posteriori														
Lunghezza	L1		L2		L3		L3		L4		L3		L4	
Altezza	H1	H2	H2	H3	H2	H3	H2	H3	H2	H3	H2	H3	H2	H3
Volume di Carico m ³	8	9	10,8	12,3	13	14,8	12,4	14,2	14,9	17	12,4	14,2	14,9	17
MTT Max	3,5t													
Posti														

DIMENSIONI															
Lunghezza	mm	B	5048	5048	5548	5548	6198	6198	6198	6198	6848	6848	6198	6198	6848
Passo	mm	A	3182	3182	3682	3682	4332	4332	3682	3682	4332	4332	3682	3682	4332
Sbalzo Anteriore	mm	C	842	842	842	842	842	842	842	842	842	842	842	842	842
Sbalzo Posteriore	mm	D	1024	1024	1024	1024	1024	1024	1674	1674	1674	1674	1674	1674	1674
Larghezza	senza specchietti (mm)	G	2070	2070	2070	2070	2070	2070	2070	2070	2070	2070	2070	2070	2070
	con specchietti (mm)	G1	2470	2470	2470	2470	2470	2470	2470	2470	2470	2470	2470	2470	2470
Altezza (senza carico)	Min (mm)	H	2294	2485	2486	2736	2475	2731	2507	2764	2507	2764	2533	2797	2541
	Max (mm)	H	2307	2500	2499	2749	2488	2744	2527	2786	2527	2786	2549	2815	2557
Carreggiata Anteriore	mm	E	1750	1750	1750	1750	1750	1750	1750	1750	1750	1750	1750	1750	1750
Carreggiata Posteriore	mm	F	1730	1730	1730	1730	1730	1730	1730	1730	1730	1612	1612	1612	1612
Altezza da Terra	Min (mm)	K	186	186	178	178	172	169	197	197	197	197	181	181	167
	Max (mm)	K	194	194	185	185	181	179	208	208	208	208	191	191	178

DIMENSIONI BAGAGLIAIO/VANO DI CARICO															
Lunghezza Max.	mm	Z1	2583	2583	3083	3083	3733	3733	3733	3733	4383	4383	3733	3733	4383
Lunghezza Max. a 1100 mm da terra	mm	Z1	2530	2530	3030	3030	3680	3680	3680	3680	4330	4330	3680	3680	4330
Larghezza Max.	mm	Y3	1765	1765	1765	1765	1765	1765	1765	1765	1765	1765	1765	1765	1765
Larghezza Min. tra passaruota	mm	Y2	1380	1380	1380	1380	1380	1380	1380	1380	1380	1080	1080	1080	1080
Altezza Max.	mm	EC18	1700	1894	1894	2144	1894	2144	1798	2048	1798	2048	1798	2048	2048
Volume di Carico Max. (L x W x H)	m ³	Z1*Y3* EC18	7,75	8,63	10,31	11,67	12,48	14,13	11,85	13,49	14,90	17,00	11,85	13,49	15,84
Altezza Piano di Carico	Min (mm)	J	550	547	548	547	543	542	674	672	682	680	706	704	701
	Max (mm)	J	564	563	562	560	557	555	696	694	704	702	724	723	717
Porta Scorrevole	L	mm	Y4	1050	1050	1270	1270	1270	1270	1270	1270	1270	1270	1270	1270
	H	mm	Z2	1581	1780	1780	1780	1780	1780	1684	1684	1684	1684	1684	1684
Porta Posteriore	L	mm	Y1	1580	1580	1580	1580	1580	1580	1580	1580	1580	1580	1580	1580
	H	mm	Z	1627	1820	1820	1820	1820	1820	1724	1724	1724	1724	1724	1724

PESI (Kg)															
Motore															
Peso del Veicolo	Kg	3500	3500	3500	3500	3500	3500	3500	3500	3500	3500	3500	3500	3500	3500
Peso a vuoto del veicolo in ordine di marcia senza guidatore o passeggeri, con carburante e strumentazione	Min	Kg	1913	1930	1978	2004	2066	2073	2293	2311	2293	2340	2349	2372	2389
Portata	Max	Kg	1587	1570	1522	1496	1434	1427	1207	1189	1207	1160	1151	1128	1111
Peso Max. sull'Asse	Anteriore	Kg	1850	1850	1850	1850	1850	1850	1850	1850	1850	1850	1850	1850	1850
	Posteriore	Kg	2100	2100	2100	2100	2100	2100	2300	2300	2300	2300	2800	2800	2800
Peso Rimorchiabile	Frenato	Kg	2500	2500	2500	2500	2500	2500	2500	2500	2500	2500	3000	3000	3000
	Non Frenato	Kg	750	750	750	750	750	750	750	750	750	750	750	750	750

PRESTAZIONI															
Diametro Min. di sterzata (tra muri)	m	12,5	12,5	14,1	14,1	16,2	16,2	14,1	14,1	16,2	16,2	14,1	14,1	16,2	16,2
Diametro Min. di sterzata (tra marciapiedi)	m	12,0	12,0	13,6	13,6	15,7	15,7	13,6	13,6	15,7	15,7	13,6	13,6	15,7	15,7

VAN CON TRAZIONE ANTERIORE



VAN CON TRAZIONE POSTERIORE



PPS: pneumatici posteriori singoli
PPD: pneumatici posteriori doppi

INTERSTAR CHASSIS

DATI TECNICI

Carrozzeria	CHASSIS CABINA SINGOLA							CHASSIS CABINA DOPPIA					
	ANTERIORE			POSTERIORE				ANTERIORE			POSTERIORE		
Trazione													
Ruote Posteriori	Singole			Doppie				Singole			Doppie		
Lunghezza	L2	L3	L2	L3	L2	L3	L4	L2	L3	L2	L3	L3	L4
Altezza	H1							H1					
MTT Max								3,5t					
Posti	2 / 3							6 / 7					

DIMENSIONI															
Lunghezza	mm	B	5643	6293	5643	6293	5643	6193	6843	5643	6293	5643	6293	6193	6843
Passo	mm	A	3682	4332	3682	4332	3682	4332	3682	4332	3682	4332	3682	4332	
Sbalzo Anteriore	mm	C	842	842	842	842	842	842	842	842	842	842	842	842	
Sbalzo Posteriore	mm	D	1119	1119	1119	1119	1119	1669	1669	1119	1119	1119	1669	1669	
Max sbalzo posteriore	mm	D	1400	2124	2230	3032	1928	1928	2754	1119	2078	1917	3032	1669	2471
Larghezza	senza specchietti (mm)	G	2070	2070	2070	2070	2070	2070	2070	2070	2070	2070	2070	2070	2070
	con specchietti (mm)	G1	2470	2470	2470	2470	2470	2470	2470	2470	2470	2470	2470	2470	2470
	con specchietti estesi (mm)	G1	2654	2654	2654	2654	2654	2654	2654	2654	2654	2654	2654	2654	2654
Altezza (senza carico)	Min (mm)	H	2259	2252	2279	2270	2278	2278	2267	2266	2258	2290	2280	2295	2282
	Max (mm)	H	2265	2258	2284	2276	2283	2283	2273	2272	2263	2295	2285	2301	2286
Carreggiata Anteriore	mm	E	1750	1750	1750	1750	1750	1750	1750	1750	1750	1750	1750	1750	
Carreggiata Posteriore	mm	F	1730	1730	1730	1730	1612	1612	1612	1730	1730	1730	1730	1612	1612

DIMENSIONI BAGAGLIAIO/VANO DI CARICO

Lunghezza Max.	Min (mm)	Z3	3184	3834	3184	3834	3184	3734	4384	2434	3084	2434	3084	2985	3635
	Max (mm)	Z3	3466	4840	4295	4926	3993	4275	5470	2516	4044	3232	4926	2985	4436
Larghezza Max.	Min (mm)	G2	2170	2170	2170	2170	2170	2170	2170	2170	2170	2170	2170	2170	2170
	Max (mm)	G2	2350	2350	2350	2350	2350	2350	2350	2350	2350	2350	2350	2350	2350
Altezza Chassis	Min (mm)	J1	735	736	771	771	784	784	786	727	731	760	765	775	778
	Max (mm)	J1	740	741	774	775	787	787	789	732	736	764	768	780	781

PESI (Kg)

Peso del Veicolo		Kg	3500												
Peso a vuoto del veicolo in ordine di marcia senza guidatore o passeggeri, con carburante e strumentazione	Min	Kg	1761	1782	1874	1925	2388	2065	2070	1946	1954	2083	2095	2529	2220
Portata	Max	Kg	1739	1718	1626	1575	1112	1435	1430	1554	1546	1417	1405	971	1280
Peso Max.sull'Asse	Anteriore	Kg	1850	1850	1850	1850	1850	1850	1850	1850	1850	1850	1850	1850	1850
	Posteriore	Kg	2100	2100	2300	2300	2800	2800	2800	2100	2100	2300	2300	2800	2800
Peso Rimorchiabile	Frenato	Kg	2500	2500	2500	2500	3000	3000	3000	2500	2500	2500	2500	3500	3000
	Non Frenato	Kg	750	750	750	750	750	750	750	750	750	750	750	750	750

PRESTAZIONI														
Diametro Min. di sterzata (tra muri)	m	14,1	16,2	14,1	16,2	14,1	14,1	16,2	14,1	16,2	14,1	16,2	14,1	16,2
Diametro Min. di sterzata (tra marciapiedi)	m	13,6	15,7	13,6	15,7	13,6	13,6	15,7	13,6	15,7	13,6	15,7	13,6	15,7

CHASSIS CON TRAZIONE ANTERIORE

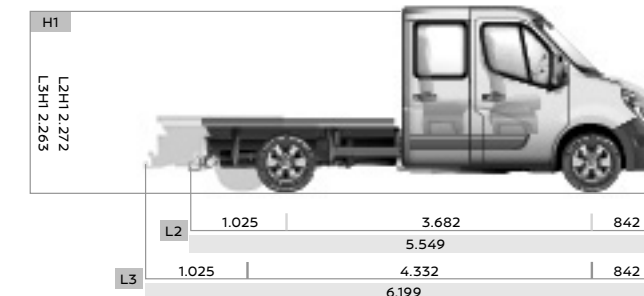
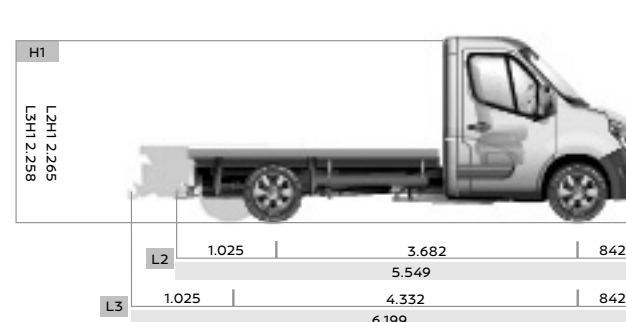

CHASSIS CON TRAZIONE POSTERIORE

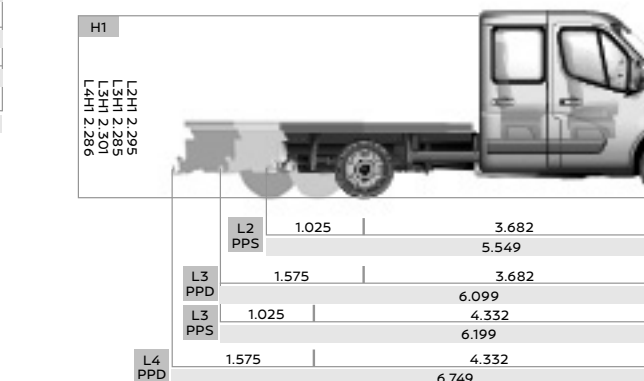
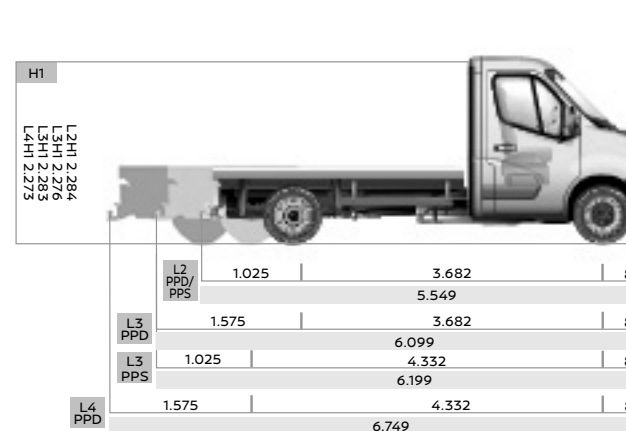

PPS: pneumatici posteriori singoli
 PPD: pneumatici posteriori doppi
 *Con specchietti retrovisori esterni estesi

5 ANNI DI GARANZIA DEL PRODUTTORE PER VEICOLI COMMERCIALI NISSAN

Nissan ti offre 5 anni di garanzia del produttore valida in tutta Europa sull'intera gamma di veicoli commerciali.* È molto più di una normale garanzia perchè comprende:



- 5 anni o 160.000 km di copertura del veicolo da difetti di fabbricazione
- 5 anni di garanzia sulla verniciatura
- 5 anni di garanzia per ricambi e accessori originali di primo impianto
- 5 anni di assistenza stradale gratuita
- 12 anni di garanzia sulla perforazione da corrosione
- Trasferibilità totale

Inoltre, con intervalli di manutenzione ogni 24 mesi o 40.000 km per motori Diesel, non avrai solo 5 anni di tranquillità, ma anche costi di gestione ridotti.

NISSAN LAVORA PER DARTI IL MEGLIO

Le tue esigenze alimentano le nostre idee e ci aiutano a perfezionarle. I tuoi desideri ispirano i nostri progetti e ci stimolano a cambiare le regole e a introdurre innovazioni. In Nissan innovazione non è soltanto cambiamento ed espansione. È anche sviluppo di soluzioni inattese per soddisfare i desideri più particolari, ma anche quelli più pragmatici. In Nissan creiamo auto, accessori e servizi che rompono le convenzioni, rendendo emozionante ciò che è funzionale e funzionale ciò che è emozionante. Per offrirti ogni giorno un'esperienza di guida davvero coinvolgente.



*5 anni/160.000 km (in base all'evento che si verifica per primo) di garanzia del produttore per la gamma di veicoli commerciali, escluso eNV200 che dispone di 5 anni/100.000 km di garanzia del produttore sui componenti elettrici (motore, inverter e batteria), meccanici e sull'assistenza stradale e 3 anni/100.000 km sul resto del veicolo. Chilometraggio illimitato per verniciatura, ricambi e accessori originali Nissan, assistenza stradale e garanzia anticorrosione.

SERVIZIO CLIENTI



RETE SPECIALIZZATA

Nissan mette a tua disposizione una rete specializzata di concessionarie pronte a soddisfare ogni tua esigenza specifica:

- Copertura europea
- Addetti alla vendita&postvendita dedicati
- Soluzioni finanziarie competitive
- Offerte di allestimenti personalizzati
- Ampia gamma di estensioni di garanzia dopo i 5 anni di garanzia ufficiale Nissan per i veicoli commerciali
- Test drive a scelta



CONTRATTI DI ASSISTENZA NISSAN ED ESTENSIONE DI GARANZIA

Presso la tua concessionaria Nissan è possibile sottoscrivere un contratto di assistenza a copertura dei servizi e della manutenzione per il chilometraggio o il periodo di tempo più conveniente per la tua attività. Questo contratto ti assicura non solo tranquillità, ma anche la certezza di affidare il tuo Interstar alle mani di tecnici specializzati Nissan. È inoltre possibile sottoscrivere una estensione di garanzia a copertura di eventuali guasti meccanici o elettrici allo scadere della garanzia di Interstar.



5 ANNI DI ASSISTENZA STRADALE*

- Copertura europea in caso di guasto, incidente o problema non coperto da garanzia (foratura di pneumatici, smarrimento delle chiavi, carburante sbagliato)
- H24, 7 giorni su 7, 365 giorni all'anno
- Call Centre per emergenze
- Assistenza stradale tempestiva

*Consultare il Libretto di garanzia e Registro degli interventi di manutenzione disponibile presso le concessionarie Nissan.



Immagina un'esperienza di guida completamente nuova, più emozionante, sicura e connessa con il mondo che ti circonda. Questa è la Nissan Intelligent Mobility, ed è già presente nei veicoli Nissan che puoi guidare oggi: auto che parcheggiano da sole, guardano cosa succede intorno a te e intervengono per tenerti lontano dai pericoli e veicoli elettrici che si ricaricano mentre guidi. Nissan Intelligent Mobility sta rendendo reale tutto questo ed è già parte di un domani audace e luminoso.

Visitate il nostro sito web:

www.nissan.it

Timbro della concessionaria:

Nissan Italia S.r.l.

Via Tiberina Km 15.740

00060 Capena (Roma)

Pronto Nissan

Numero verde 800 105 800

Fax verde 800 122 510

italy@nissan-services.eu