

SCUDO



FIAT
PROFESSIONAL



SCUDO >>>

SCUDO >>>



Platform cab

STANDARD

Inizia dalla versione base e crea il veicolo con le caratteristiche e le dimensioni più adatte alle tue esigenze.



Furgone

STANDARD - MAXI

Scegli fra due diverse lunghezze del veicolo per trovare la soluzione senza compromessi per il tuo lavoro.



Crew cab

STANDARD - MAXI

Assicurati flessibilità e modularità e scegli se lasciare più spazio alle persone o al carico sfruttando i volumi in modo ottimale.



Combi M1

STANDARD - MAXI

Tutto lo spazio necessario per la tua squadra, piccola o grande che sia. Funzionalità aggiuntive per il comfort e la connettività.

L'ARTE DEL LAVORO

Fiat Professional sa che ogni lavoratore è particolarmente **orgoglioso** di quello che fa. Vi è **un'arte, una competenza** legata ad ogni lavoro e professione. Il nostro obiettivo è sempre stato quello di **farti salire su un veicolo** che renda la tua routine quotidiana **più comoda, piacevole ed efficiente**. **E-Scudo** e **Scudo** sono i nuovi arrivati nella **famiglia Fiat Professional** progettati per **aiutarti a massimizzare i tuoi sforzi e migliorare il tuo lavoro**.



01 PROGETTATI PER ESSERE SMART E SPAZIOSI

Pagina 8

VOLUME DI CARICO DA 4,6 A 6.6 M³
PROPULSIONE 100% ELETTRICA SENZA COMPROMESSI
IN TERMINI DI SPAZIO:
• **ALTEZZA <1,9 M**
• **FUNZIONALITÀ MAGIC CARGO**



02 COSTRUITI PER IL COMFORT E LA SICUREZZA

Pagina 20

MASSIMA AUTONOMIA CON PROPULSIONE ELETTRICA
14 FUNZIONI DI SICUREZZA COMPRESI 7 ADAS
SOSPENSIONI MIGLIORATE E INTERNI PENSATI PER IL CONDUCENTE



03 CREATI PER COMPIERE LA TUA MISSIONE, SENZA COMPROMESSI

Pagina 34

PROPULSIONE ELETTRICA - DUE DIMENSIONI DELLE BATTERIE
MOTORIZZAZIONE DIESEL - CAMBIO AUTOMATICO E MANUALE
4 TIPI DI CARROZZERIA
3 DIVERSE LUNGHEZZE DEL FURGONE

FIAT
PROFESSIONAL

PRESENTIAMO I NUOVISSIMI
E-SCUDO E **SCUDO**
DI **FIAT PROFESSIONAL**.



Il nuovo E-Scudo di Fiat Professional è un capolavoro in movimento e un fedele compagno di lavoro. Con una gamma completa di veicoli a propulsione elettrica con autonomia fino a 330 km, E-Scudo offre nuove soluzioni per la mobilità allineate alle esigenze odierne. I veicoli E-Scudo a propulsione elettrica non scendono a compromessi: stessa capacità di carico, stesso volume di carico e due diverse configurazioni delle batterie. Più spazio e meno stress significano più efficienza nel lavoro. È questa la promessa di Scudo ed E-Scudo.



PROGETTATI PER ESSERE SMART E SPAZIOSI.

SOLUZIONI SMART
E ANCORA PIÙ SPAZIO.



Ottimizzare l'uso dello spazio è una missione da veri Pro. Scudo sa come agevolare il compito. Il sistema intelligente Magic Cargo permette di sfruttare tutto lo spazio disponibile attorno al sedile passeggero anteriore per caricare oggetti lunghi come scale, legna, tubi in PVC e altro ancora. Grazie a tre diverse lunghezze del veicolo, è possibile trasportare oggetti da 3,32 m a 4,02 m di lunghezza e un volume di carico aggiuntivo di 0,5 m³.





PROGETTATI PER ESSERE SMART E SPAZIOSI.

ORGANIZZARE MEGLIO
PER SEMPLIFICARE IL LAVORO.

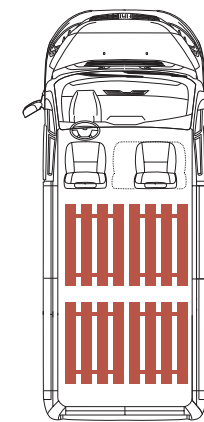

STANDARD

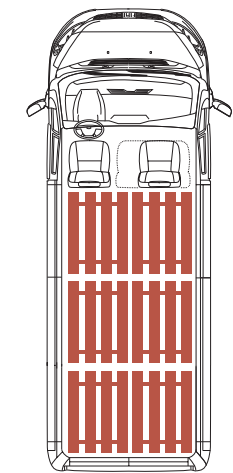

MAXI

Fiat Professional ha studiato ciò che occorre per lavorare al meglio. Lo spazioso vano di carico di Scudo può contenere due pallet nella versione Standard e tre pallet nella versione Maxi, sia con propulsione elettrica sia con motorizzazione diesel di ultima generazione. Disponendo di tutto lo spazio necessario, avrai la sicurezza di potere lavorare al meglio.

PROGETTATI PER ESSERE SMART E SPAZIOSI.

FUNZIONALITÀ
SENZA COMPROMESSI.



Scudo è progettato e organizzato per offrirti ogni giorno una flessibilità intelligente e senza compromessi. Sia nella versione a propulsione elettrica sia con l'efficiente motorizzazione diesel di ultima generazione, Scudo ti offre fino a 6,6 m³ di capacità di carico e una portata fino a 1400 kg. In breve, tutto lo spazio che ti serve per trasportare agevolmente attrezzature, materiali o merci e svolgere il tuo lavoro con la massima efficienza.





PROGETTATI PER ESSERE SMART E SPAZIOSI.

SCEGLI TU LE DIMENSIONI.

Scegli fra tre diverse lunghezze del furgone quella che soddisfa al meglio le tue esigenze di spazio e di lavoro. Ogni versione presenta un'altezza compatta di 1,9 m e mantiene la promessa di Fiat Professional di rendere la tua giornata più semplice, produttiva e rilassata. Perché arrivare al lavoro con tutto il necessario è già un ottimo inizio.

STANDARD



Lunghezza: 4,95 m
Vol. di carico: da 5,3 a 5,8 m³

MAXI



Lunghezza: 5,3 m
Vol. di carico: da 6,1 a 6,6 m³

PROGETTATI PER ESSERE SMART E SPAZIOSI.

OTTIMIZZA LO SPAZIO
E FAI LA DIFFERENZA.

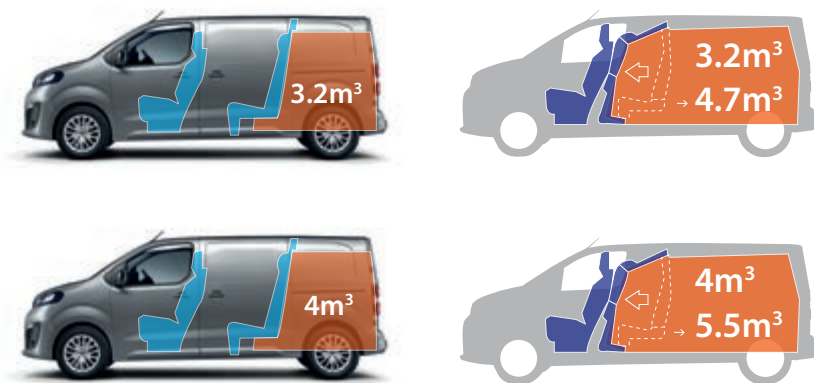

Scudo Crew Cab è un capolavoro di flessibilità. Un sistema ingegnoso trasforma rapidamente i sedili in divisori, creando 1,5 m³ di spazio di carico in più. Sono queste le soluzioni smart che ti permettono di adattarti con flessibilità a qualunque situazione.





COSTRUITI PER IL COMFORT E LA SICUREZZA.

VIAGGIARE PER LAVORO NON È
MAI STATO COSÌ PIACEVOLE.



Sperimenta tutto comfort di un furgone che si guida come un'auto. Fiat Professional sa che non c'è niente di più importante che essere rilassati, concentrati e comodi quando si viaggia. Grazie al frontale ridisegnato e ai tre comodi sedili anteriori, con i nuovi Scudo ed E-Scudo puoi lasciarti alle spalle qualsiasi problema di maneggevolezza, manovrabilità o scarso comfort in marcia.

COSTRUITI PER IL COMFORT E LA SICUREZZA.

LA NOSTRA IDEA DI SICUREZZA
SUL LAVORO.



Sicurezza sulla strada significa anche continuità del lavoro. I nuovi Scudo ed E-Scudo sono dotati di 14 sistemi di sicurezza attiva e passiva che possono rilevare e aiutarti a evitare collisioni o incidenti... o semplicemente ridurre lo stress! Tranquillità alla guida significa maggiore concentrazione sul lavoro.





COSTRUITI PER IL COMFORT E LA SICUREZZA.

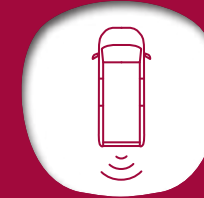

Telecamera posteriore

Offre una visione chiara e completa della parte posteriore del veicolo durante la retromarcia per facilitare il parcheggio e le manovre.



Traffic signals recognitions

Utilizzando la telecamera Lane Control, questo sistema riconosce la segnaletica di limite di velocità e divieto di sorpasso e la riproduce sul display del cluster digitale.



Forward collision warning and AEB Control

Un sistema che rileva persone e vetture presenti sulla strada e avverte il conducente per evitare collisioni.



Lane Departure Warning

Grazie a una telecamera anteriore che controlla le linee di corsia, il sistema avverte il conducente quando il veicolo sta superando i limiti di carreggiata.

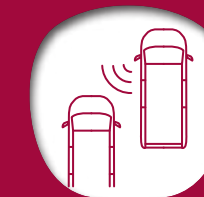

Side Blind-Spot Alert

I sensori montati sul retro rilevano i veicoli anche negli angoli ciechi, inviando avvisi acustici e visivi al conducente.

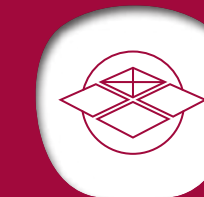

Grip Control

Un sistema esclusivo per offrire la massima trazione in ogni momento e in qualsiasi condizione stradale. Scegli tra 5 diverse modalità di guida.

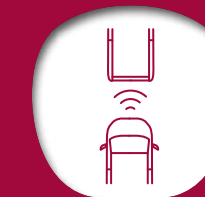

Automatic Emergency

Se viene rilevata una collisione imminente, il sistema aziona automaticamente i freni per evitare o mitigare un possibile incidente.

COSTRUITI PER IL COMFORT E LA SICUREZZA.

CONTROLLO SULL'AMBIENTE
CIRCOSTANTE.



Anche se le loro dimensioni compatte facilitano già le manovre, Scudo ed E-Scudo presentano anche soluzioni innovative per mantenere il controllo di ciò che accade attorno al veicolo. La videocamera posteriore dispone di un display a colori e offre un'immagine a 180° del retro del veicolo per facilitare al massimo le manovre in retromarcia.





CONTRUITI PER IL COMFORT E LA SICUREZZA.

RIMANERE CONNESSO
È IL TUO LAVORO.



Rimani sempre connesso al tuo telefono grazie al display touch a colori da 7" e al navigatore integrato che ti mostra le stazioni di servizio, i parcheggi o il meteo locale e ti consente una facile ricerca dei punti di interesse. Il sistema di infotainment comprende la predisposizione per Apple CarPlay e Android Auto™, il sintonizzatore DAB e i comandi al volante.



COSTRUITI
PER IL COMFORT
E LA SICUREZZA.
SPAZIO PER MUOVERTI
E PER FARE.



Trasforma ogni momento in cui non sei in viaggio in un'opportunità per rilassarti, lavorare o goderti la sensazione di un lavoro ben fatto. Grazie a un abitacolo intelligente e facile da organizzare, crea rapidamente un comodo ambiente d'ufficio per non perdere mai nessuna nuova opportunità di lavoro.

COSTRUITI PER IL COMFORT E LA SICUREZZA.

VIAGGIA TRANQUILLO
OGNI GIORNO.

Qualunque sia la tua strada o il tuo lavoro, puoi contare su Scudo ed E-Scudo per viaggiare sicuro fino a destinazione. Il design e le dimensioni compatte, abbinati alle quattro sospensioni indipendenti (asse anteriore McPherson rinforzato con barra antirollio e bracci oscillanti obliqui per l'asse posteriore), offrono un'esperienza di guida simile a quella di un'auto, ma con la capacità di un veicolo da lavoro affidabile.





Motore: Il motore elettrico sincrono a magnete permanente sviluppa 136 CV di potenza e fino a 260 Nm di coppia per una velocità massima di 130 km/h.

Batteria: Scegli tra due dimensioni della batteria: 50 kWh e 75 kWh. La batteria da 50 kWh offre un'autonomia di 230 km WLTP, mentre la versione da 75 kWh offre la migliore autonomia della categoria con 330 km nel ciclo WLTP.

CREATI PER COMPIERE LA TUA MISSIONE, SENZA COMPROMESSI

UN NUOVO MOTORE, LA STESSA CAPACITÀ.

50 kWh

La batteria standard permette di raggiungere una velocità massima di 80 km e una coppia di 260 Nm. La batteria da 50 kWh offre un'autonomia massima di 230 km* con quattro diverse potenze di ricarica.

75 kWh

A parità di velocità e di coppia massima, la batteria da 75 kWh garantisce un'autonomia massima di 330 km*. Anche il tempo di ricarica varia in base ai quattro livelli di potenza previsti.

* I valori si riferiscono al ciclo WLTP combinato. Per informazioni complete, vedere in fondo alla pagina.

CREATI PER COMPIERE LA TUA MISSIONE, SENZA COMPROMESSI

LA SICUREZZA DI ARRIVARE
SEMPRE A DESTINAZIONE.



Entrambe le configurazioni della batteria consentono molteplici opzioni di ricarica. E-Scudo può essere ricaricato da 1,8kW a 11 kW in funzione della potenza disponibile nel punto di ricarica. Grazie alla ricarica rapida DC fino a 100 kW, per raggiungere l'80% di carica occorrono circa 30 minuti con la batteria da 50 kWh e circa 45 minuti con la batteria da 75 kWh. Ridurre i tempi di inattività significa portare a termine il lavoro più velocemente.





CREATI PER COMPIERE LA TUA MISSIONE, SENZA COMPROMESSI

TUTTA LA FORZA DELLA PASSIONE PER IL LAVORO.

Scudo Multijet

La versione con motore a combustione interna del nuovo Scudo offre quattro motori top di gamma che si distinguono per efficienza e prestazioni.

	102 MULTIJET ₃	120 MULTIJET ₃	145 MULTIJET ₃	145 MULTIJET ₃ AUTOMATIC GEARBOX	180 MULTIJET ₃
Cilindrata	1499 cm ³	1499 cm ³	1997 cm ³	1997 cm ³	1997 cm ³
N° di cilindri, disposizione	4, in linea				
Alimentazione	Iniezione elettronica diretta Common Rail MultiJet ₃ con turbocompressore a geometria variabile e intercooler				
Potenza e coppia	102 CV (75 kW) a 3750 giri/min 270 Nm a 1750 giri/min	120 CV (88 kW) a 3750 giri/min 300 Nm a 1750 giri/min	145 CV (106 kW) a 3750 giri/min 340 Nm a 1750 giri/min	145 CV (106 kW) a 3750 giri/min 370 Nm a 1750 giri/min	177 CV (130 kW) a 3750 giri/min 400 Nm a 1750 giri/min
Livello di emissioni	Euro 6D-Final				
Accoppiamento motore e cambio	Frizione monodisco a secco con dispositivo di rilascio idraulico Cambio manuale 6 + R			Convertitore di coppia, con sistema di controllo elettronico elettroidraulico. Cambio automatico 8 + R	

CREATI
PER COMPIERE
LA TUA MISSIONE,
SENZA COMPROMESSI
LA SICUREZZA DI ARRIVARE
SEMPRE A DESTINAZIONE.



Scudo ed E-Scudo di Fiat Professional sono progettati in modo specifico per le moderne missioni di lavoro. Dalle spedizioni all'edilizia fino ai servizi di autisti e artigiani, Scudo offre soluzioni e funzioni intelligenti per la massima flessibilità nel lavoro.



CREATI
PER COMPIERE
LA TUA MISSIONE,
SENZA COMPROMESSI
SOLO SOLUZIONI.

Trasforma Scudo in un veicolo su misura per te. La vasta gamma di accessori e funzionalità ti permette di configurare il furgone più adatto alla tua attività lavorativa, qualunque essa sia.

CREATI
PER COMPIERE
LA TUA MISSIONE,
SENZA COMPROMESSI
IL TUO LAVORO, DENTRO E FUORI.



Tappezzeria grigio scuro, Curitiba Triton

COLORI

Grigio scuro
metallizzato



Nero
metallizzato



Grigio
metallizzato



Bianco





CREATI
PER COMPIERE
LA TUA MISSIONE,
SENZA COMPROMESSI
FAI I PASSI GIUSTI.

COPPE RUOTA



16"
Opt. 1M0/1M1



17"
Opt. 1M2/1M3

CERCHI



Copricerchio da 16"
Opt. 1M4/1M5



Copricerchio da 17"
Opt. 1M8/1M9



Cerchio da 17"
Opt. 1MA/1MB



Cerchio da 17"
Opt. 1MC

SCUDO VAN

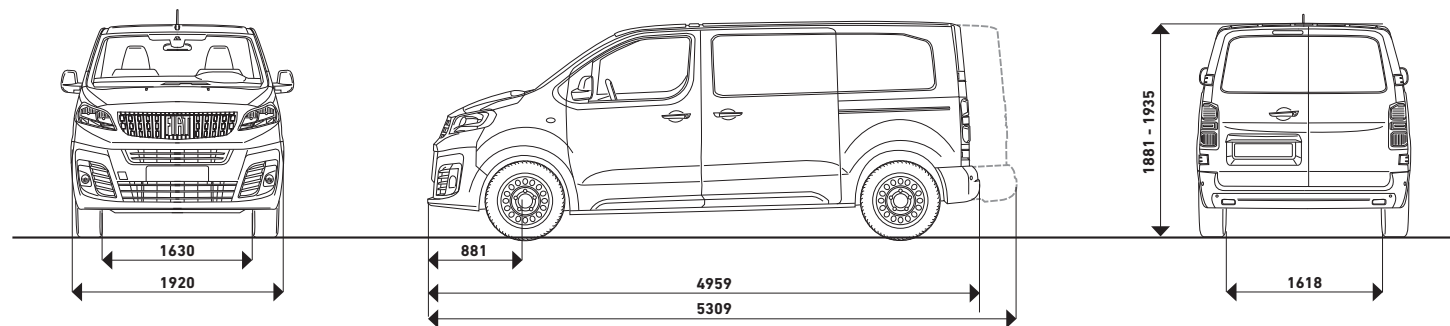

Dimensioni esterne (mm)	STANDARD	MAXI
Lunghezza massima	4959	5309
Larghezza (esclusi gli specchietti)	1920	1920
Altezza (in ordine di marcia)	1881	1935
Passo	3275	3275
Sbalzo anteriore/posteriore	881/803	881/1153
Carreggiata anteriore/posteriore	1630/1618	1630/1618
Dimensioni vano di carico (in mm)		
Lunghezza	2512 - 3674*	2862 - 4026*
Larghezza massima / larghezza tra i passaruota	1628 / 1258	1628 / 1258
Altezza	1397	1397
Altezza della soglia di carico	544	600
Porta posteriore: larghezza/altezza	1282 - 1220	1282 - 1220
Porta laterale: larghezza/altezza	935 - 1241	935 - 1241
Volume (m ³)	5,3 - 5,8*	6,1 - 6,8*

Motori (peso - kg)	1.5 Multijets 102 CV S&S	1.5 Multijets 120 CV S&S	2.0 Multijets 145 CV S&S	2.0 Multijets 145 CV S&S AT8	2.0 Multijets 180 CV S&S AT8	1.5 Multijets 102 CV S&S	2.0 Multijets 145 CV S&S	2.0 Multijets 145 CV S&S AT8	2.0 Multijets 180 CV S&S AT8
Peso in ordine di marcia (MRO)	1661	1662	1728	1762	1777	1745	1767	1782	1796
Portata	1034	1033	1102	1033	1013	1085	1333	1318	1304
Peso lordo del veicolo (GVW)	2695	2695	2830	2795	2790	2830	3100	3100	3100
Peso lordo del veicolo (GVW) con portata maggiorata	2830	-	3100	3100	3100	-	-	-	-
Cilindrata (cm ³):	1499	1499	1997	1997	1997	1499	1997	1997	1997
Potenza max. (kW (CV) a giri/min)	75 (102) a 3500	88 (120) a 3500	106 (145) a 3750	106 (145) a 3750	130 (177) a 3750	75 (102) a 3500	106 (145) a 3750	106 (145) a 3750	130 (177) a 3750
Coppia max (Nm a giri/min)	270 a 1600	300 a 1750	340 a 2000	370 a 2000	400 a 2000	270 a 1600	340 a 2000	370 a 2000	400 a 2000
Livello di emissioni	E6d-FMC								
Trasmissione	6 marce manuale		8 marce automatico			6 marce manuale		8 marce automatico	
Cambio	6 marce manuale		8 marce automatico			6 marce manuale		8 marce automatico	
Frizione	anteriore								
Capacità	69								
Capacità serbatoio (litri)	69								

SCUDO CREW CAB

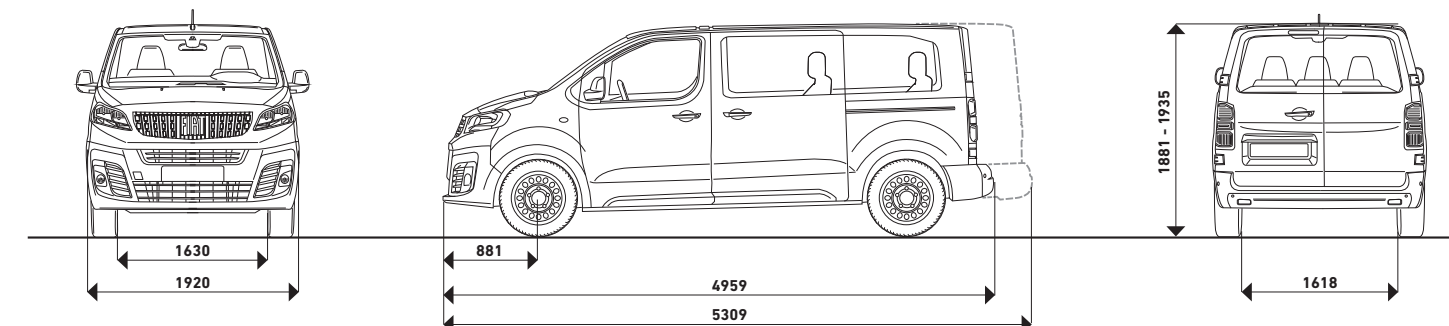

Dimensioni esterne (mm)	CREW CAB VERSIONE FISSA		CREW CAB VERSIONE MOBILE	
	STANDARD	MAXI	STANDARD	MAXI
Lunghezza massima	4959	5309	4959	5309
Larghezza (esclusi gli specchietti)	1920	1920	1920	1920
Altezza (in ordine di marcia)	1881	1935	1881	1935
Passo	3275	3275	3275	3275
Sbalzo anteriore/posteriore	881 / 803	881 / 1153	881 / 803	881 / 1153
Carreggiata anteriore/posteriore	1630 / 1618	1630 / 1618	1630 / 1618	1630 / 1618
Dimensioni vano di carico (in mm)				
Lunghezza	1587	1937	1587 / 1953*	1937 / 2302*
Larghezza massima / larghezza tra i passaruota	1628 / 1258	1628 / 1258	1628 / 1258	1258
Altezza	1397	1397	1397	1397
Altezza della soglia di carico	544	600	544	600
Porta posteriore: larghezza/altezza	1282 - 1220	1282 - 1220	1282 - 1220	1282 - 1220
Porta laterale: larghezza/altezza	935 - 1241	935 - 1241	935 - 1241	935 - 1241
Volume (m ³)	3,2	4	3,2	4

Motori (peso - kg)	1.5 Multijets 120 CV S&S	2.0 Multijets 145 CV S&S	2.0 Multijets 145 CV S&S AT8	2.0 Multijets 180 CV S&S AT8	2.0 Multijets 145 CV S&S	2.0 Multijets 145 CV S&S AT8	2.0 Multijets 180 CV S&S AT8
Peso in ordine di marcia (MRO)	1735	1810	1840	1840	1840	1880	1880
Portata	960	1020 / 1220*	990 / 1185*	990 / 1185*	1260	1220	1220
Peso lordo del veicolo (GVW)	2695	2830 / 3030*	2830 / 3030*	2830 / 3030*	3100	3100	3100
Peso max rimorchiabile (rimorchio frenato)	2000	2300 / 2500*	2300 / 2500*	2300 / 2500*	2500	2500	2500
Peso max del veicolo combinato	4230	5000	5000	5000	5000	5000	5000
Cilindrata (cm ³):	1499	1997	1997	1997	1997	1997	1997
Potenza max. (kW (CV) a giri/min)	88 (120) a 3500	106 (145) a 3750	106 (145) a 3750	130 (177) a 3750	106 (145) a 3750	106 (145) a 3750	130 (177) a 3750
Coppia max (Nm a giri/min)	300 a 1750	340 a 2000	370 a 2000	400 a 2000	340 a 2000	370 a 2000	400 a 2000
Livello di emissioni	E6d-FMC						
Trasmissione	6 marce manuale		8 marce automatico		6 marce manuale		8 marce automatico
Cambio	6 marce manuale		8 marce automatico		6 marce manuale		8 marce automatico
Frizione	anteriore						
Capacità	69						
Capacità serbatoio (litri)	69						

*Maggiore carico utile

E-SCUDO

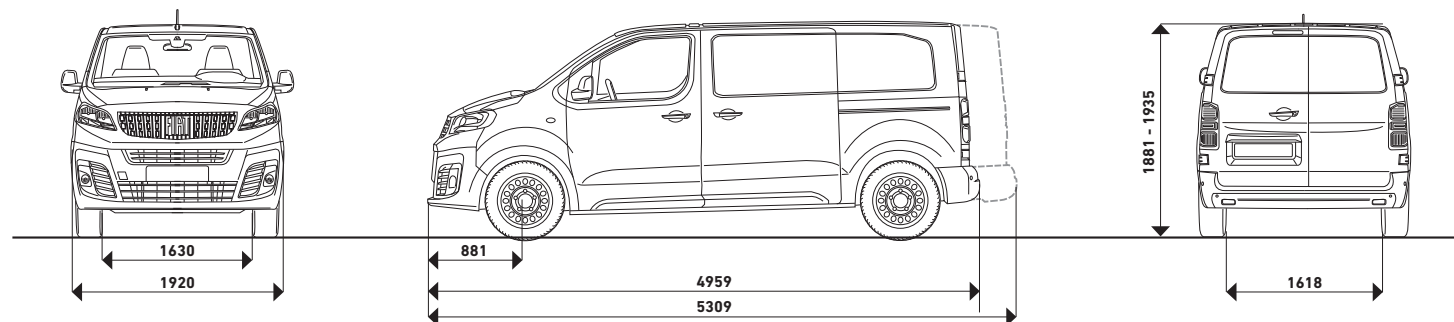

Lunghezza	STANDARD		MAXI	
	50 kW	75 kW	50 kW	75 kW
Batterie				
Portata	Standard	Maggiorata	Standard	Maggiorata
Dimensioni esterne (mm)				
Lunghezza	4959		5309	
Larghezza (esclusi gli specchietti) - mm	1920		1920	
Larghezza (compresi gli specchietti) - mm	2204		1935	
Altezza	1881	>1900*	1881	1935
Passo	3275		3275	
Sbalzo anteriore/posteriore	881 / 803		881 / 1153	
Carreggiata anteriore/posteriore	1630 / 1618		1630/1618	
Dimensioni vano di carico (in mm)				
Lunghezza	2512 / 3674**		2862 / 4026**	
Larghezza massima / larghezza tra i passaruota	1628 / 1258		1628 / 1258	
Altezza	1397		1397	
Altezza della soglia di carico	544* / 613*		600* / 633*	
Porta posteriore: larghezza/altezza	1282 - 1220		1282 - 1220	
Porta laterale: larghezza/altezza	935 - 1241		935 - 1241	
Volume (m³)	5,3 - 5,8**		6,1 - 6,6**	
Motore Elettrico				
Tipo di motore elettrico/numero di poli	Motore sincrono a magnete permanente/4 poli			
Potenza max. (kW (CV) a giri/min)	100			
Coppia max (Nm a giri/min)	260			
Velocità massima (km/h)	130			
0-100 km/h (in s) a seconda della versione	10,8/12,1		11,9/13,3	
Autonomia in km (WLTP)	Fino a 231		Fino a 329	

Lunghezza	STANDARD		MAXI		
	50 kW	75 kW	50 kW	75 kW	
Batterie					
Portata	Standard	Increased	Standard	Increased	
Pesi/Versioni					
Peso max del veicolo combinato	3 posti: 3875	3 posti: 4100	3 posti: 4100	3 posti: 3905	3 posti: 4100
Peso lordo del veicolo (GVW)	3 posti: 2875	3 posti: 3100	3 posti: 3905	3 posti: 2905	3 posti: 3100
Peso in ordine di marcia (MRO) = peso a vuoto + 75 kg (peso del conducente)	3 posti: 1949		3 posti: 2100	3 posti: 1977	
Peso max rimorchiabile (rimorchio frenato)	1000		1000		
Portata compreso conducente	3 posti: 926	3 posti: 1151	3 posti: 927	3 posti: 928	3 posti: 1123
Portata escluso conducente	1001	1226	1002	1003	1198
Modalità di guida					
	POWER		NORMAL		ECO
Potenza	100		80		60
Coppia	260		210		190

CONSUMI ED EMISSIONI (SOLO motore a combustione)

	STANDARD	MAXI
Consumi ciclo WLTP misto l/km		
Multijets 1.5 102	6,1 - 7,2	6,2 - 7,3
Multijets 1.5 120	6,1 - 7,1	-
Multijets 2.0 145	6,7 - 7,6	6,9 - 7,9
Multijets 2.0 145 S&S AT8	6,9 - 8,0	6,9 - 8,0
Multijets 2.0 180 S&S AT8	6,8 - 7,8	6,8 - 7,8
Emissioni di CO₂ ciclo WLTP misto (g/km)		
Multijets 1.5 102	161 - 188	164 - 191
Multijets 1.5 120	161 - 188	-
Multijets 2.0 145	176 - 200	180 - 207
Multijets 2.0 145 S&S AT8	181 - 209	181 - 209
Multijets 2.0 180 S&S AT8	179 - 206	179 - 206

Nota bene: Tutti i dati (es. peso a vuoto, portata, consumo di energia, autonomia ecc.) si riferiscono alla versione standard senza optional. I dati relativi alla portata includono il peso del conducente. I valori di autonomia e consumo di energia con propulsione elettrica sono definiti sulla base di test ufficiali, in conformità alle disposizioni dei regolamenti UE in vigore al momento dell'omologazione. I valori indicati sono calcolati in base alla procedura di test WLTP. Il ciclo WLTP COMBINATO è costituito da quattro sottocicli: Basso, Medio, Alto ed Extra alto. Il ciclo WLTP CITY è costituito da due sottocicli: Basso e Medio e rappresenta un ciclo urbano.



www.fiatprofessional.it

FIAT
P R O F E S S I O N A L

Questa brochure online è di proprietà di FCA Italy una filiale di Stellantis N.V. FCA Italy si impegna a garantire che le informazioni, le illustrazioni dei prodotti e le specifiche riportati in questa brochure online siano accurate e aggiornate e si riserva il diritto di apportare di tanto in tanto modifiche senza preavviso a prezzi, specifiche, colori, materiali e di cambiare o sospendere i modelli se ritenuto necessario ai fini del miglioramento dei prodotti o per ragioni di design e/o marketing. L'allestimento dei modelli e i relativi optional possono variare per specifiche esigenze di mercato o legali. Alcune dotazioni descritte e/o illustrate in questa brochure online sono opzionali. Le immagini sono puramente indicative. Per maggiori dettagli/informazioni visitare il sito web ufficiale di Fiat. Fiat Professional® è un marchio registrato di FCA US LLC, una filiale di Stellantis N.V. Fiat Professional 04.3.4178.02 - S - 07/2022