

MAN TGE.

Listino prezzi e dati tecnici.



Anno Modello 2021.



SOMMARIO

MAN TGE: Il Truck tra i Vans.	3
MAN TGE Principali caratteristiche.	4
Panoramica della gamma MAN TGE.	5
MAN TGE Furgone.	6
MAN TGE Autotelaio.	11
Equipaggiamenti di serie.	19
Equipaggiamenti opzionali.	23
Contratti di Assistenza.	61
Motori.	62
Dimensioni.	63
Pesi.	69
Specifiche pneumatici.	72
Note generali e supplementari.	73

Anno Modello 2021 - Dati aggiornati Gennaio 2021





MAN TGE: IL TRUCK TRA I VANS.

Nella classe di veicoli commerciali 3,0 - 5,5 t, MAN TGE rappresenta un riferimento nella sua categoria conquistando sempre più clienti grazie all'efficienza, all'affidabilità e ad un comportamento di marcia esemplare. Allestimenti speciali, servizi municipali, veicoli di emergenza, cassoni fissi o ribaltabili, isotermici, corrieri o trasporto persone: MAN TGE è pronto ad assumersi qualsiasi ruolo. Per consegne urbane ad emissioni zero, MAN eTGE, 100% elettrico è disponibile in versione furgone passo standard e tetto alto con costi mensili contenuti e simili alla variante MAN TGE diesel.

Più varianti.

Grazie a 69 combinazioni disponibili, è possibile trovare senza problemi il modello di MAN TGE adatto alle proprie necessità:

- Trazione anteriore, 4x4 e posteriore
- Ruote posteriori singole o gemellate
- Furgone con 3 lunghezze e 3 altezze
- Volume vano di carico da 9,3 fino a 18,4 m³
- Telaio con cabina singola in tre lunghezze, cabina doppia in due lunghezze
- Ampia gamma di sovrastrutture e soluzioni di allestimento specifiche a seconda del settore¹
- Versione combi 9 posti uso speciale.

¹ Equipaggiamento opzionale disponibile con sovrapprezzo.

² L'autonomia è di 110 km (carico) /115 km (a vuoto) in base al WLTP e 173 km secondo il NEDC.

³ Non disponibile per eTGE.

Più propulsione.

I resistenti motori turbo diesel da 103 a 177 CV con coppia fino a 410 Nm, appositamente studiati per un uso gravoso tipico del veicolo commerciale, possono essere combinati in modo flessibile anche con l'innovativa trasmissione automatica a 8 rapporti¹, garantendo il massimo comfort di guida.

La versione MAN eTGE completamente elettrica offre un motore elettrico da 100 kW con autonomia testata di circa 120 km con una carica completa della batteria.²

Più comfort, sicurezza e connettività.

MAN TGE dimostra la sua ergonomia ed eleganza a partire dalla cabina di guida, spaziosa ed ordinata. Molteplici opzioni di configurazione dei sedili e nuovo concetto di stivaggio intelligente, dove ogni tipo di materiale di lavoro trova la sua collocazione ideale. Il nuovo sistema Infotainment di ultima generazione e la nuova MAN Telematic Box³ permettono di utilizzare i servizi di chiamata MAN (info MAN, intervento MAN Mobile24, emergenza SOS eCall) tramite il modulo a 3 tasti⁴, assicurando una connessione in rete ottimale tra veicolo, conducente e ambiente circostante. L'estrema varietà di innovativi sistemi di sicurezza, tra cui l'assistente alla frenata di emergenza (EBA) di serie e numerosi sistemi di assistenza alla guida opzionali, garantiscono di procedere con sicurezza verso il futuro.

Scoprite MAN TGE e la nuova versione elettrica MAN eTGE.

⁴ Non disponibile per eTGE, camper e sovrastrutture speciali (es. scudato).

MAN TGE: VERSATILE, SICURO, COMPLETO.

4 varianti: trazione anteriore, 4X4, posteriore e con motore elettrico

Motori diesel con 75 kW, 90 kW, 103 kW e 130 kW, tutti con tecnologia SCR

Anche cambio automatico ad 8 rapporti per tutte le varianti Diesel¹

Numerosi sistemi di sicurezza e assistenza alla guida, tra cui ad esempio:

- Assistente alla frenata d'emergenza (EBA) di serie
- Assistente partenze in salita di serie
- Assistente contro raffiche di vento laterali di serie
- ACC¹, assistenza al parcheggio¹, assistente di manovra rimorchio¹

Specchietti esterni regolabili elettricamente e riscaldabili di serie

Sedile conducente Comfort, tre posti totali in cabina di serie

Luci a LED nel vano di carico di serie

Pedana di salita posteriore di serie

Eccellenza del Service MAN: Contratti di assistenza, Garanzia di mobilità MAN* valida per 2 anni dalla prima immatricolazione con chilometraggio illimitato inclusa, servizio Mobile24 (365 giorni all'anno, 7 giorni su 7, 24 ore al giorno), officine con orari di apertura prolungati, se necessario anche di notte e nei fine settimana

Radio MAN Media Van (schermo da 6.5pollici, SmartLink via cavo USB, Bluetooth®)³ con sistema DAB+ di serie

Modulo 3 tasti⁴ (chiamata emergenza eCall, intervento Mobile24, info MAN) di serie

Fari a LED², Fendinebbia², Climatronic², Retrocamera Rear View²



¹ Equipaggiamento opzionale disponibile con sovrapprezzo.

² Equipaggiamenti opzionali disponibili con sovrapprezzo per MAN TGE, di serie per MAN eTGE.







³ Non disponibile per eTGE.

⁴ Non disponibile per eTGE, camper e sovrastrutture speciali (es. scudato).



* Per tutti i dettagli rivolgersi al proprio partner MAN di fiducia.

PANORAMICA DELLA GAMMA MAN TGE.





Furgone

	Standard	Lungo	Super lungo
	Lunghezza: · Totale: 5.986 mm · Vano di carico: 3.450 mm ¹ Passo: 3.640 mm	Lunghezza: · Totale: 6.836 mm · Vano di carico: 4.300 mm ² Passo: 4.490 mm	Lunghezza: · Totale: 7.391 mm · Vano di carico: 4.855 mm ³ Passo: 4.490 mm
Tetto normale Altezza: 2.355 mm Altezza interna: 1.726 mm			
Tetto alto Altezza: 2.590 mm Altezza interna: 1.961 mm			
Tetto super alto Altezza: 2.798 mm Altezza interna: 2.189 mm			

Autotelaio

	Standard	Lungo	Super lungo
	Lunghezza: 5.996 mm Passo: 3.640 mm Lunghezza max. allestimento: · Cabina singola: 3.750 mm · Cabina doppia: 2.700 mm	Lunghezza: 6.846 mm Passo: 4.490 mm Lunghezza max. allestimento: · Cabina singola: 5.570 mm · Cabina doppia: 4.300 mm	Lunghezza: 7.211 mm Passo: 4.490 mm Lunghezza max. allestimento: · Cabina singola: ⁴
Cabina singola Altezza: 2.319 mm			
Cabina doppia Altezza: 2.330 mm			

Autotelaio con cassone

	Standard	Lungo	Super lungo
	Lunghezza: 6.204 mm Passo: 3.640 mm Lunghezza del cassone: · Cabina singola: 3.500 mm · Cabina doppia: 2.700 mm	Lunghezza: 7.004 mm Passo: 4.490 mm Lunghezza del cassone: · Cabina singola: 4.300 mm · Cabina doppia: 3.500 mm	Lunghezza: 7.404 mm Passo: 4.490 mm Lunghezza del cassone: · Cabina singola: 4.700 mm
			
			

Le misure sono riferite a modelli con trazione anteriore, eccetto i veicoli della variante super lunga.

¹Lunghezza vano di carico filo pianale. Lunghezza vano di carico nella zona superiore: 3.201 mm.

²Lunghezza vano di carico filo pianale. Lunghezza vano di carico nella zona superiore: 4.051 mm.

³Lunghezza vano di carico filo pianale. Lunghezza vano di carico nella zona superiore: 4.606 mm.

⁴Dati non ancora disponibili al momento della stampa.

MAN TGE FURGONE

Trazione anteriore



Modello	PTT [t]	Potenza massima [kW (CV)]	Trasmissione	Lunghezza	Passo [mm]	Vano di carico [mm]	Variante tetto	Altezza vano di carico [mm]	Volume di carico [m³]	Codice modello	Codice variante tetto²	Prezzo¹ IVA esclusa	Prezzo con IVA 22%
2.100	3,0	75 (102)	Cambio manuale 6 rapporti	Standard	3.640	3.450 x 1.832	Normale	1.726	9,9	UYBA2A		28.400,00 €	34.648,00 €
							Alto	1.961	11,3	UYBA2A	+3R2	28.999,00 €	35.378,78 €
2.140	3,0	103 (140)	Cambio manuale 6 rapporti	Standard	3.640	3.450 x 1.832	Normale	1.726	9,9	UYBA4A		30.390,00 €	37.075,80 €
							Alto	1.961	11,3	UYBA4A	+3R2	30.989,00 €	37.806,58 €
			Cambio Automatico 8 rapporti	Standard	3.640	3.450 x 1.832	Normale	1.726	9,9	UYBA4B		32.730,00 €	39.930,60 €
							Alto	1.961	11,3	UYBA4B	+3R2	33.329,00 €	40.661,38 €
2.180	3,0	130 (177)	Cambio manuale 6 rapporti	Standard	3.640	3.450 x 1.832	Normale	1.726	9,9	UYBA8A		32.310,00 €	39.418,20 €
							Alto	1.961	11,3	UYBA8A	+3R2	32.909,00 €	40.148,98 €
			Cambio Automatico 8 rapporti	Standard	3.640	3.450 x 1.832	Normale	1.726	9,9	UYBA8B		34.640,00 €	42.260,80 €
							Alto	1.961	11,3	UYBA8B	+3R2	35.239,00 €	42.991,58 €
3.100	3,5	75 (102)	Cambio manuale 6 rapporti	Standard	3.640	3.450 x 1.832	Normale	1.726	9,9	UYBB2A		31.740,00 €	38.722,80 €
							Alto	1.961	11,3	UYBB2A	+3R2	32.339,00 €	39.453,58 €
							Alto	1.961	14,4	UYCB2A		34.000,00 €	41.480,00 €
				Super Lungo	4.490	4.300 x 1.832	Super Alto	2.189	16,1	UYCB2A	+ZD3	36.610,00 €	44.664,20 €
							Alto	1.961	16,4	UYDB2A		35.050,00 €	42.761,00 €
							Super Alto	2.196	18,4	UYDB2A	+ZD3	37.719,00 €	46.017,18 €

¹ I prezzi indicati non includono i costi relativi al trasporto, messa su strada, spese di immatricolazione ed I.P.T. (Imposta Provinciale Trascrizione).

² Da aggiungere come optional

MAN TGE FURGONE

Trazione anteriore



Modello	PTT [t]	Potenza massima [kW (CV)]	Trasmissione	Lunghezza	Passo [mm]	Vano di carico [mm]	Variante tetto	Altezza vano di carico [mm]	Volume di carico [m³]	Codice modello	Codice variante tetto ²	Prezzo ¹ IVA esclusa	Prezzo con IVA 22%		
3.140	3,5	103 (140)	Cambio manuale 6 rapporti	Standard	3.640	3.450 x 1.832	Normale	1.726	9,9	UYBB4A		33.730,00 €	41.150,60 €		
				Lungo	Alto	1.961	11,3	UYBB4A	+3R2	34.329,00 €	41.881,38 €				
					Alto	1.961	14,4	UYCB4A		35.990,00 €	43.907,80 €				
				Super Lungo	Super Alto	2.189	16,1	UYCB4A	+ZD3	38.600,00 €	47.092,00 €				
					Alto	1.961	16,4	UYDB4A		37.040,00 €	45.188,80 €				
				Super Alto	2.196	18,4	UYDB4A	+ZD3	39.709,00 €	48.444,98 €					
			Cambio Automatico 8 rapporti	Standard	3.640	3.450 x 1.832	Normale	1.726	9,9	UYBB4B		UYBB4B		36.070,00 €	44.005,40 €
				Lungo	Alto	1.961	11,3	UYBB4B	+3R2	36.669,00 €	44.736,18 €				
					Alto	1.961	14,4	UYCB4B		38.330,00 €	46.762,60 €				
				Super Lungo	Super Alto	2.189	16,1	UYCB4B	+ZD3	40.940,00 €	49.946,80 €				
					Alto	1.961	16,4	UYDB4B		39.380,00 €	48.043,60 €				
				Super Alto	2.196	18,4	UYDB4B	+ZD3	42.049,00 €	51.299,78 €					
3.180	3,5	130 (177)	Cambio manuale 6 rapporti	Standard	3.640	3.450 x 1.832	Normale	1.726	9,9	UYBB8A		35.650,00 €	43.493,00 €		
				Lungo	Alto	1.961	11,3	UYBB8A	+3R2	36.249,00 €	44.223,78 €				
					Alto	1.961	14,4	UYCB8A		37.900,00 €	46.238,00 €				
				Super Lungo	Super Alto	2.189	16,1	UYCB8A	+ZD3	40.510,00 €	49.422,20 €				
					Alto	1.961	16,4	UYDB8A		38.960,00 €	47.531,20 €				
				Super Alto	2.196	18,4	UYDB8A	+ZD3	41.629,00 €	50.787,38 €					
			Cambio Automatico 8 rapporti	Standard	3.640	3.450 x 1.832	Normale	1.726	9,9	UYBB8B		UYBB8B		37.980,00 €	46.335,60 €
				Lungo	Alto	1.961	11,3	UYBB8B	+3R2	38.579,00 €	47.066,38 €				
					Alto	1.961	14,4	UYCB8B		40.240,00 €	49.092,80 €				
				Super Lungo	Super Alto	2.189	16,1	UYCB8B	+ZD3	42.850,00 €	52.277,00 €				
					Alto	1.961	16,4	UYDB8B		41.290,00 €	50.373,80 €				
				Super Alto	2.196	18,4	UYDB8B	+ZD3	43.959,00 €	53.629,98 €					
eTGE	3,5	Motore Elettrico 100 (136)	Cambio Automatico monomarcia	Standard	3.640	3.450 x 1.832	Alto	1.861	10,7	UXBBA1	+3R2	53.990,00 €	65.867,80 €		

¹ I prezzi indicati non includono i costi relativi al trasporto, messa su strada, spese di immatricolazione ed I.P.T. (Imposta Provinciale Trascrizione).

² Da aggiungere come optional

MAN TGE FURGONE

Trazione 4x4



Modello	PTT [t]	Potenza massima [kW (CV)]	Trasmissione	Lunghezza	Passo [mm]	Vano di carico [mm]	Variante tetto	Altezza vano di carico [mm]	Volume di carico [m³]	Codice modello	Codice variante tetto²	Prezzo¹ IVA esclusa	Prezzo con IVA 22%
2.140 4x4	3,0	103 (140)	Cambio manuale 6 rapporti	Standard	3.640	3.450 x 1.832	Normale	1.626	9,3	UYBA4Y		34.620,00 €	42.236,40 €
							Alto	1.861	10,7	UYBA4Y	+3R2	35.219,00 €	42.967,18 €
2.180 4x4	3,0	130 (177)	Cambio manuale 6 rapporti	Standard	3.640	3.450 x 1.832	Normale	1.626	9,3	UYBA8Y		36.540,00 €	44.578,80 €
							Alto	1.861	10,7	UYBA8Y	+3R2	37.139,00 €	45.309,58 €
			Cambio Automatico 8 rapporti	Standard	3.640	3.450 x 1.832	Normale	1.626	9,3	UYBA8Z		38.870,00 €	47.421,40 €
							Alto	1.861	10,7	UYBA8Z	+3R2	39.469,00 €	48.152,18 €
3.140 4x4	3,5	103 (140)	Cambio manuale 6 rapporti	Standard	3.640	3.450 x 1.832	Normale	1.626	9,3	UYBB4Y		37.960,00 €	46.311,20 €
							Alto	1.861	10,7	UYBB4Y	+3R2	38.559,00 €	47.041,98 €
				Lungo	4.490	4.300 x 1.832	Alto	1.861	13,6	UYCB4Y		40.220,00 €	49.068,40 €
							Super Alto	2.089	15,3	UYCB4Y	+ZD3	42.830,00 €	52.252,60 €
				Super Lungo	4.490	4.855 x 1.832	Alto	1.861	15,5	UYDB4Y		41.270,00 €	50.349,40 €
							Super Alto	2.096	17,5	UYDB4Y	+ZD3	43.939,00 €	53.605,58 €
3.180 4x4	3,5	130 (177)	Cambio manuale 6 rapporti	Standard	3.640	3.450 x 1.832	Normale	1.626	9,3	UYBB8Y		39.880,00 €	48.653,60 €
							Alto	1.861	10,7	UYBB8Y	+3R2	40.479,00 €	49.384,38 €
				Lungo	4.490	4.300 x 1.832	Alto	1.861	13,6	UYCB8Y		42.130,00 €	51.398,60 €
							Super Alto	2.089	15,3	UYCB8Y	+ZD3	44.740,00 €	54.582,80 €
				Super Lungo	4.490	4.855 x 1.832	Alto	1.861	15,5	UYDB8Y		43.190,00 €	52.691,80 €
							Super Alto	2.096	17,5	UYDB8Y	+ZD3	45.859,00 €	55.947,98 €
			Cambio Automatico 8 rapporti	Standard	3.640	3.450 x 1.832	Normale	1.626	9,3	UYBB8Z		42.210,00 €	51.496,20 €
							Alto	1.861	10,7	UYBB8Z	+3R2	42.809,00 €	52.226,98 €
				Lungo	4.490	4.300 x 1.832	Alto	1.861	13,6	UYCB8Z		44.470,00 €	54.253,40 €
							Super Alto	2.089	15,3	UYCB8Z	+ZD3	47.080,00 €	57.437,60 €
Super Lungo	4.490	4.855 x 1.832	Alto	1.861	15,5	UYDB8Z		45.520,00 €	55.534,40 €				
			Super Alto	2.096	17,5	UYDB8Z	+ZD3	48.189,00 €	58.790,58 €				

¹ I prezzi indicati non includono i costi relativi al trasporto, messa su strada, spese di immatricolazione ed I.P.T. (Imposta Provinciale Trascrizione).

² Da aggiungere come optional

MAN TGE FURGONE

Trazione posteriore - ruote singole



Modello	PTT [t]	Potenza massima [kW (CV)]	Trasmissione	Lunghezza	Passo [mm]	Vano di carico [mm]	Variante tetto	Altezza vano di carico [mm]	Volume di carico [m³]	Codice modello	Codice variante tetto ²	Prezzo ¹ IVA esclusa	Prezzo con IVA 22%
3.140	3,5	103 (140)	Cambio manuale 6 rapporti	Standard	3.640	3.450 x 1.832	Normale	1.626	9,3	UYBB4E		35.170,00 €	42.907,40 €
				Lungo	4.490	4.300 x 1.832	Alto	1.861	10,7	UYBB4E	3R2	35.769,00 €	43.638,18 €
							Alto	1.861	13,6	UYCB4E		37.430,00 €	45.664,60 €
3.180	3,5	130 (177)	Cambio manuale 6 rapporti	Standard	3.640	3.450 x 1.832	Normale	1.626	9,3	UYBB8E**		37.080,00 €	45.237,60 €
				Lungo	4.490	4.300 x 1.832	Alto	1.861	10,7	UYBB8E**	3R2	37.679,00 €	45.968,38 €
							Alto	1.861	13,6	UYCB8E**		39.340,00 €	47.994,80 €

**Possibilità di omologazione "Heavy Duty" selezionando in fase configurazione il codice 7MP. Obbligatorio raggiungere la massa di riferimento complessiva minima di 2.610kg (2.585 kg nel DCC)

¹ I prezzi indicati non includono i costi relativi al trasporto, messa su strada, spese di immatricolazione ed I.P.T. (Imposta Provinciale Trascrizione).

² Da aggiungere come optional

MAN TGE FURGONE

Trazione posteriore - ruote gemellate



Modello	PTT [t]	Potenza massima [kW (CV)]	Trasmissione	Lunghezza	Passo [mm]	Vano di carico [mm]	Variante tetto	Altezza vano di carico [mm]	Volume di carico [m³]	Codice modello	Codice variante tetto²	Prezzo¹ IVA esclusa	Prezzo con IVA 22%
5.120	5,0	90 (122)	Cambio manuale 6 rapporti	Standard	3.640	3.450 x 1.832	Normale	1.626	9,3	UYBD3C		39.570,00 €	48.275,40 €
				Lungo	4.490	4.300 x 1.832	Alto	1.861	10,7	UYBD3C	+3R2	40.169,00 €	49.006,18 €
							Super Alto	2.089	15,3	UYCD3C		41.820,00 €	51.020,40 €
				Super Lungo	4.490	4.855 x 1.832	Alto	1.861	15,5	UYCD3C	+ZD3	44.430,00 €	54.204,60 €
							Super Alto	2.089	17,5	UYDD3C		42.870,00 €	52.301,40 €
				Super Alto	2.089	17,5	UYDD3C	+ZD3	45.539,00 €	55.557,58 €			
Normale	1.626	9,3	UYBD8C					42.380,00 €	51.703,60 €				
5.180	5,0	130 (177)	Cambio manuale 6 rapporti	Standard	3.640	3.450 x 1.832	Alto	1.861	10,7	UYBD8C	+3R2	42.979,00 €	52.434,38 €
				Lungo	4.490	4.300 x 1.832	Alto	1.861	13,6	UYCD8C		44.630,00 €	54.448,60 €
							Super Alto	2.089	15,3	UYCD8C	+ZD3	47.240,00 €	57.632,80 €
				Super Lungo	4.490	4.855 x 1.832	Alto	1.861	15,5	UYDD8C		45.680,00 €	55.729,60 €
							Super Alto	2.089	17,5	UYDD8C	+ZD3	48.349,00 €	58.985,78 €
				Super Alto	2.089	17,5	UYDD8C	+ZD3	48.349,00 €	58.985,78 €			
			Normale				1.626	9,3	UYBD8D		44.720,00 €	54.558,40 €	
			Cambio Automatico 8 rapporti	Lungo	4.490	4.300 x 1.832	Alto	1.861	10,7	UYBD8D	+3R2	45.319,00 €	55.289,18 €
							Super Alto	2.089	13,6	UYCD8D		46.970,00 €	57.303,40 €
				Super Lungo	4.490	4.855 x 1.832	Alto	1.861	15,3	UYCD8D	+ZD3	49.580,00 €	60.487,60 €
							Super Alto	2.089	15,5	UYDD8D		48.020,00 €	58.584,40 €
				Super Alto	2.089	17,5	UYDD8D	+ZD3	50.689,00 €	61.840,58 €			
Normale	1.626	9,3					UYBG8C		45.730,00 €	55.790,60 €			
6.180	5,5	130 (177)	Cambio manuale 6 rapporti	Standard	3.640	3.450 x 1.832	Alto	1.861	10,7	UYBG8C	+3R2	46.329,00 €	56.521,38 €
				Lungo	4.490	4.300 x 1.832	Alto	1.861	13,6	UYCG8C		47.980,00 €	58.535,60 €
							Super Alto	2.089	15,3	UYCG8C	+ZD3	50.590,00 €	61.719,80 €
				Super Lungo	4.490	4.855 x 1.832	Alto	1.861	15,5	UYDG8C		49.030,00 €	59.816,60 €
							Super Alto	2.089	17,5	UYDG8C	+ZD3	51.699,00 €	63.072,78 €
				Super Alto	2.089	17,5	UYDG8C	+ZD3	51.699,00 €	63.072,78 €			
			Normale				1.626	9,3	UYBG8D		48.070,00 €	58.645,40 €	
			Cambio Automatico 8 rapporti	Lungo	4.490	4.300 x 1.832	Alto	1.861	10,7	UYBG8D	+3R2	48.669,00 €	59.376,18 €
							Super Alto	2.089	13,6	UYCG8D		50.320,00 €	61.390,40 €
				Super Lungo	4.490	4.855 x 1.832	Alto	1.861	15,3	UYCG8D	+ZD3	52.930,00 €	64.574,60 €
							Super Alto	2.089	15,5	UYDG8D		51.370,00 €	62.671,40 €
				Super Alto	2.089	17,5	UYDG8D	+ZD3	54.039,00 €	65.927,58 €			
Super Alto	2.089	17,5					UYDG8D	+ZD3	54.039,00 €	65.927,58 €			

¹ I prezzi indicati non includono i costi relativi al trasporto, messa su strada, spese di immatricolazione ed I.P.T. (Imposta Provinciale Trascrizione).

² Da aggiungere come optional

MAN TGE AUTOTELAIO

Cabina singola, Trazione anteriore



Modello	PTT [t]	Potenza massima [kW (CV)]	Trasmissione	Lunghezza	Passo [mm]	Misure massime dell'allestimento (da Fabbrica) [mm]	Codice modello	Prezzo ¹ IVA esclusa	Prezzo con IVA 22%
3.100	3,5	75 (102)	Cambio manuale 6 rapporti	Standard	3.640	3.500 x 2.040 x 400	UZBB2A	28.110,00 €	34.294,20 €
				Lungo	4.490	4.300 x 2.040 x 400	UZCB2A	29.680,00 €	36.209,60 €
3.140	3,5	103 (140)	Cambio manuale 6 rapporti	Standard	3.640	3.500 x 2.040 x 400	UZBB4A	30.100,00 €	36.722,00 €
				Lungo	4.490	4.300 x 2.040 x 400	UZCB4A	31.680,00 €	38.649,60 €
			Cambio Automatico 8 rapporti	Standard	3.640	3.500 x 2.040 x 400	UZBB4B	32.440,00 €	39.576,80 €
				Lungo	4.490	4.300 x 2.040 x 400	UZCB4B	34.020,00 €	41.504,40 €
3.180	3,5	130 (177)	Cambio manuale 6 rapporti	Standard	3.640	3.500 x 2.040 x 400	UZBB8A	32.010,00 €	39.052,20 €
				Lungo	4.490	4.300 x 2.040 x 400	UZCB8A	33.590,00 €	40.979,80 €
			Cambio Automatico 8 rapporti	Standard	3.640	3.500 x 2.040 x 400	UZBB8B	34.350,00 €	41.907,00 €
				Lungo	4.490	4.300 x 2.040 x 400	UZCB8B	35.930,00 €	43.834,60 €

¹ I prezzi indicati non includono i costi relativi al trasporto, messa su strada, spese di immatricolazione ed I.P.T. (Imposta Provinciale Trascrizione).

MAN TGE AUTOTELAIO

Cabina singola, Trazione 4x4



Modello	PTT [t]	Potenza massima [kW (CV)]	Trasmissione	Lunghezza	Passo [mm]	Misure massime dell'allestimento (da Fabbrica) [mm]	Codice modello	Prezzo ¹ IVA esclusa	Prezzo con IVA 22%
3.140 4x4	3,5	103 (140)	Cambio manuale 6 rapporti	Standard	3.640	3.500 x 2.040 x400	UZBB4Y	34.330,00 €	41.882,60 €
				Lungo	4.490	4.300 x 2.040 x400	UZCB4Y	35.910,00 €	43.810,20 €
3.180 4x4	3,5	130 (177)	Cambio manuale 6 rapporti	Standard	3.640	3.500 x 2.040 x400	UZBB8Y	36.240,00 €	44.212,80 €
				Lungo	4.490	4.300 x 2.040 x400	UZCB8Y	37.820,00 €	46.140,40 €
			Cambio Automatico 8 rapporti	Standard	3.640	3.500 x 2.040 x400	UZBB8Z	38.580,00 €	47.067,60 €
				Lungo	4.490	4.300 x 2.040 x400	UZCB8Z	40.160,00 €	48.995,20 €

¹ I prezzi indicati non includono i costi relativi al trasporto, messa su strada, spese di immatricolazione ed I.P.T. (Imposta Provinciale Trascrizione).

MAN TGE AUTOTELAIO

Cabina singola, Trazione posteriore - ruote singole



Modello	PTT [t]	Potenza massima [kW (CV)]	Trasmissione	Lunghezza	Passo [mm]	Misure massime dell'allestimento (da Fabbrica) [mm]	Codice modello	Prezzo ¹ IVA esclusa	Prezzo con IVA 22%
3.120	3,5	90 (120)	Cambio manuale 6 rapporti	Standard	3.640	3.500 x 2.040 x 400	UZBB3E*	30.620,00 €	37.356,40 €
				Lungo	4.490	4.300 x 2.040 x 400	UZCB3E*	32.190,00 €	39.271,80 €
3.140	3,5	103 (140)	Cambio manuale 6 rapporti	Standard	3.640	3.500 x 2.040 x 400	UZBB4E	31.540,00 €	38.478,80 €
				Lungo	4.490	4.300 x 2.040 x 400	UZCB4E	33.110,00 €	40.394,20 €
3.180	3,5	130 (177)	Cambio manuale 6 rapporti	Standard	3.640	3.500 x 2.040 x 400	UZBB8E**	33.450,00 €	40.809,00 €
				Lungo	4.490	4.300 x 2.040 x 400	UZCB8E**	35.030,00 €	42.736,60 €

*Versione con omologazione "Heavy Duty" (Normativa EURO VI 595/2009*2018/932D). Obbligatorio raggiungere la massa di riferimento complessiva minima di 2.610 kg (2.585 kg nel DCC)

**Possibilità di omologazione "Heavy Duty" selezionando in fase configurazione il codice 7MP. Obbligatorio raggiungere la massa di riferimento complessiva minima di 2.610 kg (2.585 kg nel DCC)

¹ I prezzi indicati non includono i costi relativi al trasporto, messa su strada, spese di immatricolazione ed I.P.T. (Imposta Provinciale Trascrizione).

MAN TGE AUTOTELAIO

Cabina singola, Trazione posteriore - ruote gemellate



Modello	PTT [t]	Potenza massima [kW (CV)]	Trasmissione	Lunghezza	Passo [mm]	Misure massime dell'allestimento (da Fabbrica) [mm]	Codice modello	Prezzo ¹ IVA esclusa	Prezzo con IVA 22%
5.120	5,0	90 (122)	Cambio manuale 6 rapporti	Standard	3.640	3.500 x 2.040 x 400	UZBD3C	35.910,00 €	43.810,20 €
				Lungo	4.490	4.300 x 2.040 x 400	UZCD3C	37.480,00 €	45.725,60 €
				Super Lungo	4.490	4.700 x 2.040 x 400	UZDD3C	38.540,00 €	47.018,80 €
5.180	5,0	130 (177)	Cambio manuale 6 rapporti	Standard	3.640	3.500 x 2.040 x 400	UZBD8C	38.720,00 €	47.238,40 €
				Lungo	4.490	4.300 x 2.040 x 400	UZCD8C	40.300,00 €	49.166,00 €
				Super Lungo	4.490	4.700 x 2.040 x 400	UZDD8C	41.350,00 €	50.447,00 €
			Cambio Automatico 8 rapporti	Standard	3.640	3.500 x 2.040 x 400	UZBD8D	41.060,00 €	50.093,20 €
				Lungo	4.490	4.300 x 2.040 x 400	UZCD8D	42.640,00 €	52.020,80 €
				Super Lungo	4.490	4.700 x 2.040 x 400	UZDD8D	43.690,00 €	53.301,80 €
6.180	5,5	130 (177)	Cambio manuale 6 rapporti	Standard	3.640	3.500 x 2.040 x 400	UZBG8C	42.070,00 €	51.325,40 €
				Lungo	4.490	4.300 x 2.040 x 400	UZCG8C	43.650,00 €	53.253,00 €
				Super Lungo	4.490	4.700 x 2.040 x 400	UZDG8C	44.700,00 €	54.534,00 €
			Cambio Automatico 8 rapporti	Standard	3.640	3.500 x 2.040 x 400	UZBG8D	44.410,00 €	54.180,20 €
				Lungo	4.490	4.300 x 2.040 x 400	UZCG8D	45.990,00 €	56.107,80 €
				Super Lungo	4.490	4.700 x 2.040 x 400	UZDG8D	47.040,00 €	57.388,80 €

¹ I prezzi indicati non includono i costi relativi al trasporto, messa su strada, spese di immatricolazione ed I.P.T. (Imposta Provinciale Trascrizione).

MAN TGE AUTOTELAIO

Cabina doppia, Trazione anteriore



Modello	PTT [t]	Potenza massima [kW (CV)]	Trasmissione	Lunghezza	Passo [mm]	Misure massime dell'allestimento (da Fabbrica) [mm]	Codice modello	Prezzo ¹ IVA esclusa	Prezzo con IVA 22%
3.100	3,5	75 (102)	Cambio manuale 6 rapporti	Standard	3.640	2.700 x 2.040 x 400	UZHB2A	32.030,00 €	39.076,60 €
				Lungo	4.490	3.500 x 2.040 x 400	UZIB2A	33.610,00 €	41.004,20 €
3.140	3,5	103 (140)	Cambio manuale 6 rapporti	Standard	3.640	2.700 x 2.040 x 400	UZHB4A	34.030,00 €	41.516,60 €
				Lungo	4.490	3.500 x 2.040 x 400	UZIB4A	35.600,00 €	43.432,00 €
			Cambio Automatico 8 rapporti	Standard	3.640	2.700 x 2.040 x 400	UZHB4B	36.360,00 €	44.359,20 €
				Lungo	4.490	3.500 x 2.040 x 400	UZIB4B	37.940,00 €	46.286,80 €
3.180	3,5	130 (177)	Cambio manuale 6 rapporti	Standard	3.640	2.700 x 2.040 x 400	UZHB8A	35.940,00 €	43.846,80 €
				Lungo	4.490	3.500 x 2.040 x 400	UZIB8A	37.520,00 €	45.774,40 €
			Cambio Automatico 8 rapporti	Standard	3.640	2.700 x 2.040 x 400	UZHB8B	38.280,00 €	46.701,60 €
				Lungo	4.490	3.500 x 2.040 x 400	UZIB8B	39.850,00 €	48.617,00 €

¹ I prezzi indicati non includono i costi relativi al trasporto, messa su strada, spese di immatricolazione ed I.P.T. (Imposta Provinciale Trascrizione).

MAN TGE AUTOTELAIO

Cabina doppia, Trazione 4x4



Modello	PTT [t]	Potenza massima [kW (CV)]	Trasmissione	Lunghezza	Passo [mm]	Misure massime dell'allestimento (da Fabbrica) [mm]	Codice modello	Prezzo ¹ IVA esclusa	Prezzo con IVA 22%
3.140 4x4	3,5	103 (140)	Cambio manuale 6 rapporti	Standard	3.640	2.700 x 2.040 x 400	UZHB4Y	38.260,00 €	46.677,20 €
				Lungo	4.490	3.500 x 2.040 x 400	UZIB4Y	39.830,00 €	48.592,60 €
3.180 4x4	3,5	130 (177)	Cambio manuale 6 rapporti	Standard	3.640	2.700 x 2.040 x 400	UZHB8Y	40.170,00 €	49.007,40 €
				Lungo	4.490	3.500 x 2.040 x 400	UZIB8Y	41.750,00 €	50.935,00 €
			Cambio Automatico 8 rapporti	Standard	3.640	2.700 x 2.040 x 400	UZHB8Z	42.510,00 €	51.862,20 €
				Lungo	4.490	3.500 x 2.040 x 400	UZIB8Z	44.080,00 €	53.777,60 €

¹ I prezzi indicati non includono i costi relativi al trasporto, messa su strada, spese di immatricolazione ed I.P.T. (Imposta Provinciale Trascrizione).

MAN TGE AUTOTELAIO

Cabina doppia, Trazione posteriore - ruote singole



Modello	PTT [t]	Potenza massima [kW (CV)]	Trasmissione	Lunghezza	Passo [mm]	Misure massime dell'allestimento (da Fabbrica) [mm]	Codice modello	Prezzo ¹ IVA esclusa	Prezzo con IVA 22%
3.120	3,5	90 (120)	Cambio manuale 6 rapporti	Standard	3.640	3.500 x 2.040 x 400	UZHB3E*	34.540,00 €	42.138,80 €
				Lungo	4.490	4.300 x 2.040 x 400	UZIB3E*	36.120,00 €	44.066,40 €
3.140	3,5	103 (140)	Cambio manuale 6 rapporti	Standard	3.640	2.700 x 2.040 x 400	UZHB4E	35.460,00 €	43.261,20 €
				Lungo	4.490	3.500 x 2.040 x 400	UZIB4E	37.040,00 €	45.188,80 €
3.180	3,5	130 (177)	Cambio manuale 6 rapporti	Standard	3.640	2.700 x 2.040 x 400	UZHB8E**	37.380,00 €	45.603,60 €
				Lungo	4.490	3.500 x 2.040 x 400	UZIB8E**	38.950,00 €	47.519,00 €

*Versione con omologazione "Heavy Duty" (Normativa EURO VI 595/2009*2018/932D). Obbligatorio raggiungere la massa di riferimento complessiva minima di 2.610 kg (2.585 kg nel DCC)

**Possibilità di omologazione "Heavy Duty" selezionando in fase configurazione il codice 7MP. Obbligatorio raggiungere la massa di riferimento complessiva minima di 2.610 kg (2.585 kg nel DCC)

¹ I prezzi indicati non includono i costi relativi al trasporto, messa su strada, spese di immatricolazione ed I.P.T. (Imposta Provinciale Trascrizione).

MAN TGE AUTOTELAIO

Cabina doppia, Trazione posteriore - ruote gemellate



Modello	PTT [t]	Potenza massima [kW (CV)]	Trasmissione	Lunghezza	Passo [mm]	Misure massime dell'allestimento (da Fabbrica) [mm]	Codice modello	Prezzo ¹ IVA esclusa	Prezzo con IVA 22%
5.120	5,0	90 (122)	Cambio manuale 6 rapporti	Standard	3.640	2.700 x 2.040 x 400	UZHD3C	40.000,00 €	48.800,00 €
				Lungo	4.490	3.500 x 2.040 x 400	UZID3C	41.580,00 €	50.727,60 €
5.180	5,0	130 (177)	Cambio manuale 6 rapporti	Standard	3.640	2.700 x 2.040 x 400	UZHD8C	42.820,00 €	52.240,40 €
				Lungo	4.490	3.500 x 2.040 x 400	UZID8C	44.400,00 €	54.168,00 €
			Cambio Automatico 8 rapporti	Standard	3.640	2.700 x 2.040 x 400	UZHD8D	45.160,00 €	55.095,20 €
				Lungo	4.490	3.500 x 2.040 x 400	UZID8D	46.730,00 €	57.010,60 €
6.180	5,5	130 (177)	Cambio manuale 6 rapporti	Lungo	4.490	3.500 x 2.040 x 400	UZIG8C	47.750,00 €	58.255,00 €
			Cambio Automatico 8 rapporti	Lungo	4.490	3.500 x 2.040 x 400	UZIG8D	50.080,00 €	61.097,60 €

¹ I prezzi indicati non includono i costi relativi al trasporto, messa su strada, spese di immatricolazione ed I.P.T. (Imposta Provinciale Trascrizione).

EQUIPAGGIAMENTI DI SERIE.

	Furgone	Autotelaio Cabina singola	Autotelaio Cabina doppia	eTGE
Motore e cambio				
Motore in linea DOHC a cilindri e 16 valvole con iniezione diretta Common Rail, turbocompressore (per potenza del motore 130kW con compressore biturbo), EGR, SCR, filtro antiparticolato, EU6	●	●	●	-
Sistema Start/Stop con recupero dell'energia in frenata	●	●	●	-
Cambio manuale a 6 rapporti	●	●	●	-
in alternativa, cambio automatico a 8 rapporti	●	●	●	-
Telaio e componenti applicati				
Telaio del veicolo a longheroni e traverse con alta resistenza alla torsione	●	●	●	●
Struttura anteriore del telaio ad assorbimento di energia	●	●	●	●
Traversa terminale in versione larga e avvitata	-	●	●	-
in alternativa con ruote gemellate, versione stretta e avvitata	-	●	●	-
Serbatoio del carburante 75l	●	●	●	-
Primo riempimento del carburante con 7l	●	●	●	-
Serbatoio AdBlue 18l	●	●	●	-
Autotelaio				
Assale anteriore con sospensione a ruote indipendenti MacPherson	●	●	●	●
Assale posteriore rigido con molle a balestra longitudinali e tamponi di fine corsa	●	●	●	●
Barra stabilizzatrice sull'assale anteriore e posteriore	●	●	●	●
Impianto frenante idraulico a doppio circuito con servofreno a depressione	●	●	●	●
Sterzo elettromeccanico	●	●	●	●
Ruote				
4 cerchi in acciaio 6 ½ J x 16" con carico massimo 1.050 kg, colore argento	●	●	●	●
in alternativa 4 ruote in acciaio 6 ½ J x 16" con carico 1.200 kg, colore argento, per modelli con 4x4 o trazione posteriore con ruote singole	●	●	●	-
in alternativa 6 ruote in acciaio 5 ½ J x 16", colore argento, per i modelli con ruote gemellate	●	●	●	-
Pneumatici estivi 205/75 R 16 C 113/111 senza indicazione della marca	●	●	●	-

● = Di serie ○ = Optional - = non disponibile ●* = Upgrade equipaggiamenti di serie

EQUIPAGGIAMENTI DI SERIE.

	Furgone	Autotelaio Cabina singola	Autotelaio Cabina doppia	eTGE
in alternativa pneumatici estivi 235/65 R 16 C 115/113 R, per resistenza al rotolamento ottimizzata, per i modelli con 4x4 o trazione posteriore con ruote singole	●	●	●	●
Ruota di scorta in acciaio di dimensioni normali con kit attrezzi e martinetto (1S1+1G2)	●	●	●	-
Copri ruota centrale	●	●	●	●
Impianto elettrico				
Batteria 12V / 70Ah	●	●	●	-
Alternatore 140A	●	●	●	-
Dispositivo antiavviamento elettronico	●	●	●	●
Morsettiera elettrica (IS1)	○	●	●	-
Illuminazione				
Proiettore alogeno doppio	●	●	●	●*
Luci di marcia diurna	●	●	●	●*
Luci d'ingombro laterali (veicoli completi >6m)	●	●	●	●
Gruppi ottici posteriori integrati nella carrozzeria	●	-	-	●
Gruppi ottici posteriori fissati sulla traversa terminale	-	●	●	-
Regolazione assetto fari	●	●	●	●
Illuminazione interna a LED nella cabina	●	●	●	●
Luci interne LED nel vano di carico	●	-	-	●
Esterno cabina e carrozzeria				
Carrozzeria in acciaio zincato autoportante	●	●	●	●
Tetto verniciato nel colore della carrozzeria (valido per tetto standard e tetto alto)	●	-	-	●
Paraurti anteriore grigio con modanatura verniciata nel colore della carrozzeria	●	●	●	●
Specchietti retrovisivi esterni, regolabili elettricamente, riscaldabili separatamente	●	●	●	●
Porta scorrevole destra nel vano di carico/vano passeggeri	●	-	-	●
Porte posteriori a battente con angolo di apertura di 180°	●	-	-	●
Predellino sulla parte posteriore per tutta la lunghezza del veicolo	●	-	-	●
Maniglie di appiglio nella zona delle porte scorrevoli e posteriori	●	-	-	●

● = Di serie ○ = Optional - = non disponibile ●* = Upgrade equipaggiamenti di serie

EQUIPAGGIAMENTI DI SERIE.

	Furgone	Autotelaio Cabina singola	Autotelaio Cabina doppia	eTGE
Parabrezza in cristallo stratificato atermico	●	●	●	●*
Temporizzazione tergicristallo	●	●	●	●*
Cristalli laterali in vetro atermico	●	●	●	-
Alzacristalli elettrici anteriori	●	●	●	-
Occhione di traino anteriore	●	●	●	●
Finestrino a compasso sulle porte posteriori	-	-	●	-
Sportellino di rifornimento comune per gasolio e AdBlue, bloccato dalla chiusura della porta lato guida	●	●	●	-
Scritte del modello e del tipo di propulsore	●	●	●	●
Interno cabina				
Chiusura centralizzata con telecomando	●	●	●	●
2 chiavi con telecomando ripiegabili nell'impugnatura	●	●	●	●
Volante a 3 razze regolabile in altezza e profondità	●	●	●	●*
Climatizzatore "Climatic"	●	●	●	●*
Airbag del conducente	●	●	●	●
Ripiani e vani di stivaggio nel cruscotto e nelle porte	●	●	●	●
Cassetto portaoggetti con sportello dotato di serratura, illuminato	●	●	●	●
2 portalattine, lato guida e lato passeggero	●	●	●	●
3 prese (12 V) nel cruscotto	●	●	●	●
Impianto di areazione e riscaldamento con ventilatore aria esterna a più velocità e ricircolo aria	●	●	●	●
Cinture di sicurezza regolabili in altezza con pretensionatore e limitatore della forza per sedili esterni	●	●	●	●
Cicalino e spia in caso di cintura di sicurezza lato guida non allacciata	●	●	●	●
2 alette parasole ribaltabili e orientabili lateralmente	●	●	●	●
Misure di isolamento acustico interno	●	●	●	●
Paratia divisoria del vano di carico	●	-	-	●
Pavimento della cabina rivestito in gomma	●	●	●	●
Sedili				
Sedile di guida Comfort	●	●	●	●*
Divano a due posti lato passeggero con vano portaoggetti	●	●	●	●
Rivestimenti dei sedili in stoffa "Toronto Grid"	●	●	●	●

● = Di serie ○ = Optional - = non disponibile ●* = Upgrade equipaggiamenti di serie

EQUIPAGGIAMENTI DI SERIE.

	Furgone	Autotelaio Cabina singola	Autotelaio Cabina doppia	eTGE
Strumentazioni e indicazioni				
Quadro strumenti con tachimetro, contagiri, indicazione quantità di carburante e temperatura del liquido di raffreddamento	●	●	●	●
Pacchetto Radio Media Van (schermo a colori 6,5" touchscreen, Bluetooth®, SmartLink via cavo USB) con sistema ricezione radio digitale DAB+	●	●	●	●*
Display multifunzione per informazioni su temperatura esterna, allarme velocità, consumi, velocità, distanza percorsa, autonomia, durata del viaggio, Service, marcia consigliata, ora, usura delle pastiglie dei freni	●	●	●	●
Tachigrafo Smart (per massa compl. > 3,5t)	●	●	●	-
Vano passeggeri e vano di carico				
Occhielli di ancoraggio per la protezione del carico	●	-	-	●
Sistemi di assistenza				
EBA (Emergency Brake Assist) - Sistema di assistenza alla frenata di emergenza	●	●	●	●
Hill Start Assist - Sistema di assistenza nelle partenze in salita	●	●	●	●
Side Wind Compensation - Sistema di stabilizzazione contro le raffiche di vento	●	-	-	●
Controllo elettronico della stabilità (ESP) e sistema antibloccaggio (ABS)	●	●	●	●
Accessori				
Attrezzi di bordo	●	●	●	●
Materiale di pronto soccorso e triangolo di emergenza	●	●	●	●
Specifico a seconda del Paese e dell'impiego				
Documentazione di bordo in Italiano	●	●	●	●
Immatricolazione N1 o N2 incompleta	-	●	●	-
Immatricolazione come autocarro	●	-	-	●

● = Di serie ○ = Optional - = non disponibile ●* = Upgrade equipaggiamenti di serie

Si prega di verificare sempre nel DCC nella sezione "Equipaggiamento Standard" gli specifici equipaggiamenti di serie del veicolo selezionato.

EQUIPAGGIAMENTI OPZIONALI.

	PR.-Nr.	MAN V-Code	Furgone	Autotelaio Cabina singola	Autotelaio Cabina doppia	eTGE	Tipo di veicolo	Prezzo senza IVA	Prezzo con IVA 22%
Pacchetti speciali									
Pacchetto sicurezza passiva Contiene Airbag conducente e accompagnatore con disattivazione airbag lato accompagnatore, airbag laterali e per la testa per conducente e accompagnatore, sistema indiretto di controllo pressione pneumatici e fendinebbia con luce di curva statica; illuminazione scalino d'accesso. Non con tetto super alto non per veicoli da 5,0 t Contiene 4UF, 4X3, 7K3, 8WH, 9N2	ZMC	639IH	O	-	-	-		1.577,00	1.923,94
Pacchetto sicurezza attiva Contiene specchietti retrovisori esterni regolabili elettricamente, riscaldabili e ripiegabili, assistente per il cambio di corsia con assistente di mantenimento della corsia attivo, Tempomat a regolazione della distanza (ACC) con limitatore di velocità e funzione di sosta, Assistente alla frenata di emergenza (per Tempomat a regolazione della distanza ACC) fino a 160 km/h), fendinebbia con luce di curva statica e specchietti retrovisori esterni ripiegabili, Sistema di ausilio al parcheggio anteriore e posteriore e assistente protezione fiancata. Richiede volante multifunzione (3 razze) o il pacchetto comfort oppure volante multifunzione in pelle (3 razze), riscaldabile. Contiene 6XP, 7Y9, 8T7/8T8, 6K3, 6XP, 9X0, 8WH. Necessari: 2ZA, ZMJ, 2ZW	ZMB	639IG	O	-	-	-		2.716,00	3.313,52
Pacchetto comfort Contiene sedile "Comfort Plus" a sinistra, nella 1ª fila di sedili, volante multifunzione (3 razze), pacchetto portaoggetti 2: Portaoggetti anteriore sotto il tetto con due vani DIN 1 e luce di lettura, quattro prese da 12 V nella cabina (tre nel cruscotto, una nel telaio del sedile sinistro) e misure di isolamento acustico interno Premium. Richiede il pacchetto Media Van o il pacchetto Media Van Business Contiene 3TF, 2ZA, QE4, EU4, 3W6	ZMJ	639IO	O	O	O	-		548,00	668,56
Pacchetto comfort plus Contiene sedile ammortizzato "ErgoActive" a sinistra, nella 1ª fila di sedili, volante multifunzione (3 razze) riscaldabile, pacchetto portaoggetti 2: Portaoggetti anteriore sotto il tetto con due vani DIN 1 e luce di lettura, quattro prese da 12 V nella cabina (tre nel cruscotto, una nel telaio del sedile sinistro) e misure di isolamento acustico interno Premium Tempomat con limitatore di velocità, illuminazione scalino d'accesso, pacchetto cromato. Contiene 3TK, 2ZW, QE4, EU4, 3W6, 8T6, 9N2, QJ1	ZMK	639JN	O	O	O	-		1.608,00	1.961,76

● = Di serie ○ = Optional - = non disponibile

EQUIPAGGIAMENTI OPZIONALI.

	PR.-Nr.	MAN V-Code	Furgone	Autoteleai Cabina singola	Autoteleai Cabina doppia	eTGE	Tipo di veicolo	Prezzo senza IVA	Prezzo con IVA 22%
<p>Pacchetto luce e visibilità</p> <p>Contiene assistente fari abbaglianti "Light Assist", fendinebbia con luce di curva statica, luci di marcia diurna con commutazione (automatica), funzioni "Leaving Home" e "Coming Home" manuali e temporizzazione tergicristallo con sensore di pioggia e luminosità.</p> <p>Contiene 8G1, 8K3, 8N6, 8WH</p>	ZML	639IQ	O	O	O	-		561,00	684,42
<p>Pacchetto inverno</p> <p>Riscaldamento supplementare ad acqua con funzione riscaldamento autonomo programmabile e telecomando, ugelli lavacrystalli anteriori riscaldabili, impianto lavafari e indicatore livello del liquido lavavetri con serbatoio liquido lavavetri maggiorato (7l)</p> <p>Contiene 7VL, 8X1</p>	ZW1	639IC	O	O	O	-		1.197,00	1.460,34
<p>Pacchetto impieghi cantieristici cassone</p> <p>Contiene piano del cassone, sponde in alluminio (ribaltabili), occhielli di fissaggio, scalini d'accesso sulla sponda posteriore; Predisposizione per dispositivo di traino (compreso controllo della stabilità per il traino) con fascio cavi e centralina; luci di posizione anteriori sul tetto; lunotto e specchietto retrovisore interno di sicurezza antiabbagliamento;</p> <p>Prezzo in base alla lunghezza del veicolo scelta.</p> <p>Contiene 1D7, 4HM, 4L2, 5HK, 6S3. Marca Henschel</p>	ZMI	639IH	-	O	O	-	Cabina doppia standard	2.097,00	2.558,34
							Cabina singola standard e cabina doppia lunga	2.666,00	3.252,52
							Cabina singola lunga	3.112,00	3.796,64
<p>Pacchetto impieghi cantieristici - predisposizione cassone ribaltabile</p> <p>Contiene predisposizione per cassone ribaltabile su tre lati, Morsettieria elettrica e centralina funzionale 1 con programmazione allestitore, Predisposizione per dispositivo di traino (compreso controllo della stabilità per il traino) con fascio cavi e centralina, 2ª batteria con relè di sezionamento e monitoraggio batteria (batteria AGM), luci di posizione anteriori sul tetto, paraspruzzi anteriore, lunotto e specchietto retrovisore interno di sicurezza antiabbagliamento ammortizzatori/sospensioni standard e barra stabilizzatrice rinforzata.</p> <p>Contiene IS2, 1D7, 4HM, 4L2, 5HN, 6N3, 6S3, 8FE, 2MF/2MR)</p>	ZMG	639IL	-	O	O	-	Veicoli con ruote posteriori singole	1.306,00	1.593,32
							Veicoli con ruote posteriori gemellate	1.421,00	1.733,62
<p>Pacchetto distribuzione - sistemi di assistenza alla guida</p> <p>Contiene sistema di ausilio al parcheggio anteriore e posteriore e assistente protezione fiancata, retrocamera "rear view", assistente per il cambio di corsia, luci d'ingombro laterali e specchietti retrovisori esterni regolabili elettricamente, riscaldabili e ripiegabili.</p> <p>Contiene KA1, 6XP, 7Y8/7Y9, 8F1, 9X0</p>	ZMD	639II	O	-	-	-		1.453,00	1.772,66

● = Di serie ○ = Optional - = non disponibile

EQUIPAGGIAMENTI OPZIONALI.

	PR.-Nr.	MAN V-Code	Furgone	Autoteleio Cabina singola	Autoteleio Cabina doppia	eTGE	Tipo di veicolo	Prezzo senza IVA	Prezzo con IVA 22%
Pacchetto distribuzione - vano di carico Contiene scalino d'accesso sulla parte posteriore per tutta la lunghezza del veicolo, cerniere 270° per porte posteriori a battente con angolo di apertura maggiorato, pavimento in legno nel vano di carico con protezione posteriore spigoli pianale di carico, rivestimento interno laterale nel vano passeggeri/vano di carico in pannelli in plastica a camera vuota, mezza altezza rotaie a C su fiancate e parete divisoria, porte della cabina, anche con cerniere porta rinforzate lato guida e luci d'ingombro laterali. Non per veicoli da 5 t. Contiene QT4, 0D3, 5BD, 5DB, 5V4, 8F1	ZME	639IJ	O	-	-	-	Furgone standard	1.428,00	1.742,16
							Furgone lungo	1.512,00	1.844,64
							Furgone extralungo	1.255,00	1.531,10
Pacchetto distribuzione - predisposizione furgonatura con piattaforma di carico Contiene predisposizione elettrica per piattaforma di carico, traversa terminale in versione stretta con L = 1.149 mm e A = 225 mm, avvitata, 2ª batteria con relè di sezionamento (resistente ai cicli di carica e scarica), predisposizione per gruppi ottici posteriori, predisposizione per illuminazione vano di carico, luci di posizione anteriori sul tetto, specchietto panoramico montato su archetto, con indicatore di direzione a LED integrato e ampio angolo visivo, ammortizzatori/sospensioni standard e barra stabilizzatrice rinforzata. Contiene AT2, 5S4, 6S3, 8FB, 8SZ, 9CX, 3BL e 3AQ, 2MF/2MR	ZMP	639JT	-	O	O	-	Veicoli con ruote posteriori singole	821,00	1.001,62
							Veicoli con ruote posteriori gemellate	937,00	1.143,14
Pacchetto distribuzione - predisposizione furgonatura senza piattaforma di carico Contiene predisposizione per gruppi ottici posteriori, predisposizione per illuminazione vano di carico, luci di posizione anteriori sul tetto, specchietto panoramico montato su archetto, con indicatore di direzione a LED integrato e ampio angolo visivo ammortizzatori/sospensioni standard e barra stabilizzatrice rinforzata. Contiene 6S3, 8SZ, 9CX, 3BL e 3AQ, 2MF/2MR	ZMT	639H8	-	O	O	-	Veicoli con ruote posteriori singole	373,00	455,06
							Veicoli con ruote posteriori gemellate	489,00	596,58
Motore e cambio									
Unità regime costante Solo con morsettiera elettrica e centralina elettronica funzioni supplementari 1 con programmazione allestitore ABH (IS2), o centralina elettronica funzioni supplementari 1 (IS4), o morsettiera elettrica e centralina elettronica funzioni supplementari 1 (IS5), o morsettiera elettrica e centralina elettronica funzioni supplementari 2 con programmazione allestitore ABH (IS7); (Solo con IS2, IS4, IS5, IS7)	US1	631DB	O	O	O	-		161,00	196,42

● = Di serie ○ = Optional - = non disponibile

EQUIPAGGIAMENTI OPZIONALI.

	PR.-Nr.	MAN V-Code	Furgone	Autoteleio Cabina singola	Autoteleio Cabina doppia	eTGE	Tipo di veicolo	Prezzo senza IVA	Prezzo con IVA 22%
Regolatore elettronico variabile della velocità di rotazione Solo con morsettiera elettrica e centralina elettronica funzioni supplementari 1 con programmazione allestitore ABH (IS2), o centralina elettronica funzioni supplementari 1 (IS4), o morsettiera elettrica e centralina elettronica funzioni supplementari 1 (IS5), o morsettiera elettrica e centralina elettronica funzioni supplementari 2 con programmazione allestitore ABH (IS7); (Solo con IS2, IS4, IS5, IS7)	US2	631DC	O	O	O	-		162,00	197,64
Avviamento motore con funzione remote start Solo con trazione posteriore e pneumatici gemellati, cambio manuale a 6 marce e presa di forza dal cambio. Solo con 0R1, 0R4	7U1	635HB	O	O	O	-		41,00	50,02
Rigenerazione manuale del filtro anti particolato (a veicolo fermo) Solo con morsettiera elettrica e centralina elettronica funzioni supplementari 1 con programmazione allestitore ABH (IS2), o centralina elettronica funzioni supplementari 1 (IS4), o morsettiera elettrica e centralina elettronica funzioni supplementari 1 (IS5), o morsettiera elettrica e centralina elettronica funzioni supplementari 2 con programmazione allestitore ABH (IS7); (Solo con IS2, IS4, IS5, IS7)	9HC	633JB	O	O	O	-		233,00	284,26
Circuito run lock Solo con morsettiera elettrica e centralina elettronica funzioni supplementari 1 con programmazione allestitore ABH (IS2), o centralina elettronica funzioni supplementari 1 (IS4), o morsettiera elettrica e centralina elettronica funzioni supplementari 1 (IS5), o morsettiera elettrica e centralina elettronica funzioni supplementari 2 con programmazione allestitore ABH (IS7); (Solo con IS2, IS4, IS5, IS7)	7U4	635HC	O	O	O	-		575,00	701,50
Limitazione della velocità massima a 90 km/h (non disattivabile)	7H1	631LB	O	O	O	-	Veicoli con ruote posteriori singole	115,00	140,30
							Veicoli con ruote posteriori gemellate	0,00	0,00
Limitazione della velocità massima a 100 km/h (non disattivabile)	7H2	631LC	O	O	O	-	Veicoli con ruote posteriori singole	115,00	140,30
							Veicoli con ruote posteriori gemellate	0,00	0,00

● = Di serie ○ = Optional - = non disponibile

EQUIPAGGIAMENTI OPZIONALI.

	PR.-Nr.	MAN V-Code	Furgone	Autoteleio Cabina singola	Autoteleio Cabina doppia	eTGE	Tipo di veicolo	Prezzo senza IVA	Prezzo con IVA 22%
Limitazione della velocità massima a 120 km/h (non disattivabile)	7H3	631LD	O	O	O	-	Veicoli con ruote posteriori singole	115,00	140,30
							Veicoli con ruote posteriori gemellate	0,00	0,00
Limitazione della velocità massima a 130 km/h (non disattivabile)	7H4	631LE	O	O	O	-	Veicoli con ruote posteriori gemellate	0,00	0,00
Solo per veicoli gemellati passo 3.640mm, motore 130kW									
Senza limitazione della velocità massima	7H0	631LA	O	O	O	-	Veicoli con ruote posteriori gemellate	-114,00	-139,08
Solo per veicoli gemellati passo 4.490mm									
Presenza di forza dal cambio	0R1	633DB	O	O	O	-		1.051,00	1.282,22
Solo per trazione posteriore;									
Solo con morsettiere elettrica e centralina funzionale 1 con programmazione allestitore, morsettiere elettrica e centralina funzionale 1 con predisposizione per telematica e programmazione allestitore, Morsettiere elettrica e centralina funzionale 2 con programmazione allestitore oppure morsettiere elettrica e centralina funzionale 2 con predisposizione per telematica e programmazione allestitore.									
Solo IS2, IS3, IS7, IS8									
Predisposizione presa di forza dal cambio per funzionamento continuo maggiorato	0R4	633DC	O	O	O	-		1.432,00	1.747,04
Solo per trazione posteriore;									
Solo con morsettiere elettrica e centralina funzionale 1 con programmazione allestitore, morsettiere elettrica e centralina funzionale 1 con predisposizione per telematica e programmazione allestitore, Morsettiere elettrica e centralina funzionale 2 con programmazione allestitore oppure morsettiere elettrica e centralina funzionale 2 con predisposizione per telematica e programmazione allestitore.									
Solo con completamento presa di forza del cambio per funzionamento continuo maggiorato (con impianto raffreddamento olio cambio con adattatore a 3 fori) o Completamento presa di forza del cambio per funzionamento continuo maggiorato (con impianto raffreddamento olio cambio con adattatore a 4 fori).									
Solo IS2, IS3, IS7, IS8. Richiede YBS, YBU									
Completamento presa di forza del cambio per funzionamento continuo maggiorato	YBS	639JS	O	O	O	-		1.460,00	1.781,20
(con impianto raffreddamento olio cambio con adattatore a 3 fori)									
Solo con predisposizione per presa di forza dal cambio per funzionamento continuo maggiorato (0R4)									

● = Di serie ○ = Optional - = non disponibile

EQUIPAGGIAMENTI OPZIONALI.

	PR.-Nr.	MAN V-Code	Furgone	Autoteleio Cabina singola	Autoteleio Cabina doppia	eTGE	Tipo di veicolo	Prezzo senza IVA	Prezzo con IVA 22%
Completamento presa di forza del cambio per funzionamento continuo maggiorato (con impianto raffreddamento olio cambio con adattatore a 4 fori) Solo con predisposizione per presa di forza dal cambio per funzionamento continuo maggiorato (0R4)	YBU	639F5	O	O	O	-		1.635,00	1.994,70
Secondo compressore Solo per veicoli gemellati, solo per servizio di trasporto refrigerato (min. +2°C); solo con climatizzatore "Climatic" (ZK1) o climatizzatore "Climatronic" (ZK2); non con 2° alternatore da 180 A (8GV)	2AB	632IL	O	O	O	-		760,00	927,20
Secondo compressore per allestimenti trasporto persone Solo per veicoli gemellati. Solo con climatizzatore "Climatic" (ZK1) o climatizzatore "Climatronic" (ZK2); non con 2° alternatore da 180 A (8GV). Per veicoli senza parete divisoria	2AE	632IM	O	-	-	-		760,00	927,20
Lamiera in alluminio per la protezione di motore e cambio Accessori di fabbrica	YBL	639IT	O	O	O	-		1.388,00	1.693,36
Telaio e componenti applicati									
Senza traversa terminale Solo con kit di riparazione pneumatici: Compressore 12 volt e bomboletta di sigillante per pneumatici (1G8)	AT0	637VK	-	O	O	-		0,00	0,00
Traversa terminale in versione stretta con L = 1.149 mm e A = 225 mm, avvitata Solo con kit di riparazione pneumatici: Compressore 12 volt e bomboletta di sigillante per pneumatici (1G8)	AT2	637VL	-	O	O	-		59,00	71,98
Barra paraincastro posteriore	0S1	637FB	-	O	O	-		118,00	143,96
Barra paraincastro laterale Solo con pacchetto impieghi cantieristici cassone (solo con ZMI o 5HK, 8F1, 5EV)	0S4	637FD	-	O	O	-		174,00	212,28
Barra paraincastro posteriore e laterale Solo con pacchetto impieghi cantieristici cassone (solo con ZMI o 5HK, 8F1, 5EV)	0S3	637FC	-	O	O	-		290,00	353,80
Barra paraincastro laterale in combinazione con box portaoggetti sotto il cassone Solo con cassone ribaltabile trilaterale (YOA), Cassa di stivaggio in plastica da 71,5l sotto il cassone a destra (YUD)	YBH	639EH	-	O	-	-		266,00	324,52

● = Di serie ○ = Optional - = non disponibile

EQUIPAGGIAMENTI OPZIONALI.

	PR.-Nr.	MAN V-Code	Furgone	Autotelaio Cabina singola	Autotelaio Cabina doppia	eTGE	Tipo di veicolo	Prezzo senza IVA	Prezzo con IVA 22%
Gancio traino fisso (con controllo di stabilità del rimorchio) Per furgoni, non con scalino d'accesso sulla parte posteriore per tutta la lunghezza del veicolo (QT4). Solo con QT5, QT9	1D1	630DB	O	O	O	-		645,00	786,90
Gancio traino asportabile e con serratura (incluso controllo di stabilità del rimorchio) Per furgoni, non con scalino d'accesso sulla parte posteriore per tutta la lunghezza del veicolo (QT4). Solo con QT5, QT9	1D2	630DC	O	O	O	-		809,00	986,98
Predisposizione per dispositivo di traino (compreso controllo della stabilità per il traino) con kit di cavi e centralina	1D7	630DD	-	O	O	-		214,00	261,08
Predisposizione per gancio traino (incluso controllo di stabilità del rimorchio) con fascio cavi, presa, centralina elettronica e attacco per ganci traino Per autotelai o furgoni senza predellino rimorchio (8A6), assistente di manovra rimorchio con sistema di ausilio al parcheggio anteriore e posteriore e assistente protezione fiancata (9X2) o assistente di manovra rimorchio con assistente di parcheggio, sistema di ausilio al parcheggio anteriore e posteriore e assistente protezione fiancata (9X3)	1D8	630DE	O	O	O	-		535,00	652,70
Gancio di traino a perno per sistema gancio traino bivalente, massa rimorchiabile a seconda del veicolo max. 3000 kg Solo per autotelai	YFC	639EX	-	O	O	-		744,00	907,68
Predisposizione elettrica per piattaforma di carico Solo con 2ª batteria con relè di sezionamento (resistente ai cicli di carica e scarica), 2ª batteria con relè di sezionamento e monitoraggio batteria (batteria AGM), non con gancio traino fisso (compreso controllo della stabilità per il traino), gancio traino asportabile e con serratura (compreso controllo della stabilità per il traino) o predisposizione per dispositivo di traino (compreso controllo della stabilità per il traino) con kit di cavi, presa, centralina e attacco per gancio traino. solo con 8FB, 8FE, 8FG, 8FH. non con 1D1, 1D2, 1D8. Per autotelai o per furgoni con non con scalino d'accesso sulla parte posteriore per tutta la lunghezza del veicolo (QT4). Solo con QT5, QT9	5S4	630WS	O	O	O	-		108,00	131,76

● = Di serie ○ = Optional - = non disponibile

EQUIPAGGIAMENTI OPZIONALI.

	PR.-Nr.	MAN V-Code	Furgone	Autotelaio Cabina singola	Autotelaio Cabina doppia	eTGE	Tipo di veicolo	Prezzo senza IVA	Prezzo con IVA 22%
Predisposizione meccanica ed elettrica per piattaforma di carico Solo con 2ª batteria con relè di sezionamento (resistente ai cicli di carica e scarica), 2ª batteria con relè di sezionamento e monitoraggio batteria (batteria AGM), o 2ª batteria con relè staccabatteria per alta corrente e monitoraggio batteria; solo con 8FB, 8FE, 8FG, 8FH	5S8	630WT	-	O	O	-		214,00	261,08
Paraspruzzi anteriore	6N3	635LD	O	O	O	O		55,00	67,10
Paraspruzzi posteriore	6N1	635LB	O	O	O	O		55,00	67,10
Paraspruzzi anteriore e posteriore	6N2	635LC	O	O	O	O		110,00	134,20
Primo riempimento del carburante con 15 l	1Z2	632JL	O	O	O	-		23,00	28,06
Autotelaio									
Ammortizzatori/sospensioni rinforzati e barra stabilizzatrice standard	1BJ	631BD	O	-	-	-		199,00	242,78
Ammortizzatori/sospensioni standard e barra stabilizzatrice rinforzata	2MF	631BF	O	O	O	-		110,00	134,20
Ammortizzatori/sospensioni standard e barra stabilizzatrice rinforzata (per pneumatici gemellati) Solo per veicoli con ruote posteriori gemellate	2MR	631BI	O	O	O	-		246,00	300,12
Ammortizzatori/sospensioni rinforzati e barra stabilizzatrice rinforzata	2MG	631BH	O	O	O	-		321,00	391,62
Ammortizzatori/sospensioni rinforzati e barra stabilizzatrice rinforzata (per pneumatici gemellati) Solo per veicoli con ruote posteriori gemellate	2MT	631BJ	O	O	O	-		444,00	541,68
Bloccaggio del differenziale Solo per 4x4	1Y4	631CL	O	O	O	-		624,00	761,28
Lamiera in alluminio per la protezione del differenziale dell'asse posteriore Solo per 4X4	YBO	639IV	O	O	O	-		761,00	928,42

● = Di serie ○ = Optional - = non disponibile

EQUIPAGGIAMENTI OPZIONALI.

	PR.-Nr.	MAN V-Code	Furgone	Autoteleio Cabina singola	Autoteleio Cabina doppia	eTGE	Tipo di veicolo	Prezzo senza IVA	Prezzo con IVA 22%
Varianti di carico									
Assale anteriore rinforzato (carico massimo 2.100 kg) Di serie con pneumatici gemellati	VV8	637IB	O	O	O	-		275,00	335,50
Asse anteriore (portata 1.800 kg) Di serie su veicoli ruota singola. Solo per veicoli declassati a 3.5 t con ruote posteriori gemellate	VV0	637IA	O	O	O	-		-275,00	-335,50
Aumento della massa complessiva ammessa da 3,5 t a 3,88 t Non con 4 cerchi in acciaio 6 1/2 J x 16 con carico massimo 1.050 kg in nero o 4 cerchi in acciaio 6 1/2 J x 16 con carico massimo 1.050 kg in argento; solo con pneumatici 235/60 R 17 C 117/115 R con resistenza al rotolamento ottimizzata, pneumatici 235/65 R 16 C 121/119 R con resistenza al rotolamento ottimizzata o pneumatici 235/65 R 16 C 121/119 R; per cabina singola e cabina doppia: solo per veicoli con passo lungo	1UV	630AG	O	O	O	-		1.914,00	2.335,08
Aumento della massa complessiva ammessa da 3,5 t a 4,0 t Solo con assale anteriore rinforzato (carico massimo 2.100 kg); non con 4 cerchi in acciaio 6 1/2 J x 16 con carico massimo 1.050 kg in nero o 4 cerchi in acciaio 6 1/2 J x 16 con carico massimo 1.050 kg in argento; solo con pneumatici 235/60 R 17 C 117/115 R con resistenza al rotolamento ottimizzata, pneumatici 235/65 R 16 C 121/119 R con resistenza al rotolamento ottimizzata o pneumatici 235/65 R 16 C 121/119 R; per cabina singola e cabina doppia: solo per veicoli con passo lungo	1UD	630AB	O	O	O	-		2.957,00	3.607,54
Riduzione della massa compl. ammessa da 5,0 t a 3,5 t Riduzione del carico ammesso comprese le modifiche tecniche	1UJ	630AI	O	O	O	-		-1.350,00	-1.647,00
Riduzione della massa compl. ammessa da 5,0 t a 4,0 t Riduzione del carico ammesso comprese le modifiche tecniche	1UK	630AJ	O	O	O	-		0,00	0,00
Riduzione della massa compl. ammessa da 5,0 t a 3,88 t Riduzione del carico ammesso comprese le modifiche tecniche	1UQ	630AK	O	O	O	-		0,00	0,00
Pacchetto Riduzione della massa complessiva ammessa da 5,0t a 3,5t Contiene Riduzione della massa complessiva ammessa da 5,0t a 3,5t (1UJ), omologazione per 3,5t (07H), Senza tachigrafo (9NA), senza limitazione della velocità massima (7H0). Solo per veicoli con ruote gemellate e passo 4.490mm	ZUX	639IP	O	O	O	-		-2.243,00	-2.736,46

● = Di serie ○ = Optional - = non disponibile

EQUIPAGGIAMENTI OPZIONALI.

	PR.-Nr.	MAN V-Code	Furgone	Autoteleio Cabina singola	Autoteleio Cabina doppia	eTGE	Tipo di veicolo	Prezzo senza IVA	Prezzo con IVA 22%
Ruote									
4 cerchi in acciaio 6 1/2 J x 16 con carico massimo 1.050 kg in nero Solo con pneumatici 205/75 R 16 C 113/111 con resistenza al rotolamento ottimizzata, pneumatici 205/75 R 16 C 113/111, pneumatici 235/65 R16C 115/113 R con resistenza al rotolamento ottimizzata, pneumatici 235/65 R 16 C 115/113 R o pneumatici 235/65 R16C 121/119 R con resistenza al rotolamento ottimizzata. Solo con Q68, Q69, Q70, Q71, Q74	C1G	633LD	O	O	O	-		0,00	0,00
4 cerchi in acciaio 6 1/2 J x 16 con carico massimo 1.200 kg in nero Solo con pneumatici 205/75 R 16 C 113/111, pneumatici 235/65 R 16 C 115/113 R oppure pneumatici 235/65 R16C 121/119 R. Solo con Q69/ Q71/Q75	C9D	633LF	O	O	O	-		0,00	0,00
4 cerchi in acciaio 6 1/2 J x 16 con carico massimo 1.200 kg in argento Solo con pneumatici 205/75 R 16 C 113/111, pneumatici 235/65 R 16 C 115/113 R oppure pneumatici 235/65 R16C 121/119 R. Solo con Q69/ Q71/Q75	F85	633LG	O	O	O	-		0,00	0,00
6 cerchi in acciaio 5 1/2 J x 16, nero (pneumatici gemellati posteriori) Solo per trazione posteriore con pneumatici 205/75 R16C 113/111, con resistenza al rotolamento ottimizzata, pneumatici 205/75 R16C 113/111, pneumatici 215/75 R16C 116/114 R oppure pneumatici 215/75 R16C 116/114 R con resistenza al rotolamento ottimizzata. Solo con Q68 /Q69 /Q78 /Q79	C0Q	633LC	O	O	O	-		0,00	0,00
6 cerchi in acciaio 5 1/2 J x 16, argento (pneumatici gemellati posteriori) Solo per trazione posteriore con pneumatici 205/75 R16C 113/111, con resistenza al rotolamento ottimizzata, pneumatici 205/75 R16C 113/111, pneumatici 215/75 R16C 116/114 R oppure pneumatici 215/75 R16C 116/114 R con resistenza al rotolamento ottimizzata. Solo con Q68 /Q69 /Q78 /Q79	41X	633LL	O	O	O	-		0,00	0,00
4 cerchi in lega 6 1/2 J x 17 Contiene 4 cerchi in lega 6 1/2 J x 17, pneumatici 235/60 R17C 117/115 R, con resistenza al rotolamento ottimizzata e coperture dei cerchi in lega. Non per pneumatici gemellati	ZR7	639HT	O	O	O	-		1.665,00	2.031,30

● = Di serie ○ = Optional - = non disponibile

EQUIPAGGIAMENTI OPZIONALI.

	PR.-Nr.	MAN V-Code	Furgone	Autotelaio Cabina singola	Autotelaio Cabina doppia	eTGE	Tipo di veicolo	Prezzo senza IVA	Prezzo con IVA 22%
Pneumatici 205/75 R 16 C 113/111, a bassa resistenza al rotolamento Di serie su veicoli con trazione anteriore o trazione posteriore con PTT 5.0 t	Q68	633TA	O	O	O	-		0,00	0,00
Pneumatici 205/70 R 17 C 115/113 Di serie su veicoli 5.5 t con ruote posteriori gemellate	HH2	633TE	O	O	O	-		0,00	0,00
Pneumatici 235/65 R 16 C 115/113 R, a bassa resistenza al rotolamento Di serie su veicoli con trazione 4x4 e posteriore. Solo per veicoli con ruote posteriori singole; Non con cerchi in lega 6 1/2 J x 17 (ZR7)	Q70	633TC	O	O	O	-		0,00	0,00
Pneumatici 235/65 R 16 C 121/119 R, a bassa resistenza al rotolamento Solo per veicoli con trazione anteriore. Non con cerchi in lega 6 1/2 J x 17 (ZR7)	Q74	633TK	O	O	O	-		0,00	0,00
Copriruota integrali (per cerchi in acciaio da 16") Solo con 4 cerchi in acciaio 6 1/2 J x 16 con carico massimo 1.050 kg in nero, 4 cerchi in acciaio 6 1/2 J x 16 con carico massimo 1.200 kg in nero; solo con pneumatici 235/65 R 16 C 115/113 R con resistenza al rotolamento ottimizzata o pneumatici 235/65 R 16 C 121/119 R con resistenza al rotolamento ottimizzata; solo per veicoli con ruote posteriori singole. Solo per veicoli con massa complessiva ammessa 3.500 kg e trazione anteriore. Solo con C1G, COE. Solo con Q70 oppure Q74	1ND	633KC	O	-	-	-		93,00	113,46
Bulloni ruota antifurto	1PB	630BB	O	O	O	O		28,00	34,16
Pneumatici quattro stagioni	VG1	633YK	O	O	O	-		212,00	258,64
Pneumatici M+S Solo per veicoli con PTT ≥ 5,5t (heavy duty) Non con pneumatici con resistenza al rotolamento ottimizzata	VG2	633YL	O	O	O	-		212,00	258,64
Ruota di scorta di dimensioni normali in acciaio, attrezzi di bordo e martinetto di sollevamento Di serie	ZR8	639HU	●	●	●	-		0,00	0,00
Ruota di scorta, a ingombro ridotto, attrezzi di bordo e martinetto di sollevamento Solo con cerchi in lega 6 1/2 J x 17"	ZR9	639HV	O	O	O	-		183,00	223,26

● = Di serie O = Optional - = non disponibile

EQUIPAGGIAMENTI OPZIONALI.

	PR.-Nr.	MAN V-Code	Furgone	Autotelaio Cabina singola	Autotelaio Cabina doppia	eTGE	Tipo di veicolo	Prezzo senza IVA	Prezzo con IVA 22%
Impianto elettrico									
Morsettiera elettrica	IS1	631JC	O	●	●	-	Autotelaio	0,00	0,00
Non con 2ª 2ª batteria con relè di sezionamento e monitoraggio batteria (batteria AGM) (8FE) o 2ª batteria con relè di sezionamento a e monitoraggio batteria (batteria con elettrolita liquido) (8FK). Di serie su MAN TGE Autotelaio							Furgone	85,00	103,70
Morsettiera elettrica e predisposizione per centralina elettronica funzioni supplementari 1	IP4	631JA	O	O	O	-	Autotelaio	20,00	24,40
Non con 2ª batteria con relè di sezionamento (resistente ai cicli di carica e scarica) (8FB), 2ª batteria con relè di sezionamento (8FD), 2ª batteria con relè di sezionamento e monitoraggio batteria (batteria AGM) (8FE) o 2ª batteria con relè di sezionamento e monitoraggio batteria (batteria con elettrolita liquido) (8FK)							Furgone	105,00	128,10
Centralina elettronica funzioni supplementari 1	IS4	631JJ	O	O	O	-	Autotelaio	230,00	280,60
Non con 2ª batteria con relè di sezionamento (resistente ai cicli di carica e scarica) (8FB) o 2ª batteria con relè di sezionamento (8FD)							Furgone	315,00	384,30
Morsettiera elettrica e centralina elettronica funzioni supplementari 1	IS5	631JK	O	O	O	-	Autotelaio	298,00	363,56
Non con 2ª batteria con relè di sezionamento (resistente ai cicli di carica e scarica) (8FB) o 2ª batteria con relè di sezionamento (8FD)							Furgone	383,00	467,26
Morsettiera elettrica e centralina elettronica funzioni supplementari 1 con programmazione allestitore	IS2	631JD	O	O	O	-	Autotelaio	323,00	394,06
Non con 2ª batteria con relè di sezionamento (resistente ai cicli di carica e scarica) (8FB)) o 2ª batteria con relè di sezionamento (8FD)							Furgone	408,00	497,76
Morsettiera elettrica e centralina funzioni supplementari 2 con programmazione allestitore	IS7	631JF	O	O	O	-	Autotelaio	356,00	434,32
Non con 2ª batteria con relè di sezionamento(resistente ai cicli di carica e scarica) (8FB) o 2ª batteria con relè di sezionamento (8FD)							Furgone	441,00	538,02
Batteria AGM con capacità maggiorata 520 A (92 Ah)	NY2	630PC	O	O	O	-		54,00	65,88
Batteria AGM e alternatore 180 Ah	NY5	630PF	O	O	O	-		110,00	134,20
Batteria AGM e alternatore con capacità maggiorata 250 Ah	NY4	630PE	O	O	O	-		314,00	383,08
2ª batteria con relè di sezionamento	8FD	637QC	O	O	O	-		360,00	439,20
Solo senza centralina funzionale (IS0 oppure IS1)									

● = Di serie ○ = Optional - = non disponibile

EQUIPAGGIAMENTI OPZIONALI.

	PR.-Nr.	MAN V-Code	Furgone	Autoteleio Cabina singola	Autoteleio Cabina doppia	eTGE	Tipo di veicolo	Prezzo senza IVA	Prezzo con IVA 22%
2ª batteria con relè di sezionamento (resistente ai cicli di carica e scarica) Solo senza centralina funzionale (ISO oppure IS1)	8FB	637QB	O	O	O	-		360,00	439,20
2ª batteria con relè di sezionamento e monitoraggio batteria (batteria AGM) Solo in combinazione con una centralina elettronica funzioni supplementari solo con IS2, IS4, IS5, IS7	8FE	637QD	O	O	O	-		408,00	497,76
2ª batteria con relè di sezionamento e monitoraggio batteria (batteria con elettrolita liquido) Solo in combinazione con una centralina elettronica funzioni supplementari solo con IS2, IS4, IS5, IS7	8FK	637QE	O	O	O	-		408,00	497,76
2ª batteria con relè di esclusione per alta corrente	8FG	637QF	O	O	O	-		561,00	684,42
2ª batteria con relè di esclusione per alta corrente e monitoraggio batteria	8FH	637QG	O	O	O	-		619,00	755,18
Interruttore principale della batteria	9BE	631FG	O	O	O	-		122,00	148,84
2° alternatore da 180 A Solo con morsettiera elettrica e centralina elettronica funzioni supplementari 1 con programmazione allestitore ABH (IS2), o centralina elettronica funzioni supplementari 1 (IS4), o morsettiera elettrica e centralina elettronica funzioni supplementari 1 (IS5), o morsettiera elettrica e centralina elettronica funzioni supplementari 2 con programmazione allestitore ABH (IS7); solo con 2ª batteria con rele staccabatteria e monitoraggio batteria (batteria AGM) o 2ª batteria con rele staccabatteria e monitoraggio batteria (batteria con elettrolita liquido); (Solo con IS2, IS4, IS5, IS7; solo con 8FE, 8FK o con ZMG)	8HI	637RL	O	O	O	-		704,00	858,88
Presa da 230 V nel telaio sedile conducente Solo per veicoli guida a sx	9Z3	630WB	O	O	O	●		190,00	231,80
Predisposizione per presa esterna da 230 V Solo con 2ª batteria con relè di sezionamento Solo con 8FB, 8FD, 8FE, 8FG, 8FK, 8FH	7B7	635FP	-	O	O	-		0,00	0,00
Presa esterna da 230 V, presa interna da 230 V nel vano di carico dietro a sinistra, caricabatterie Solo con 2ª batteria con relè di sezionamento. Solo con 8FB, 8FD, 8FE, 8FG, 8FK, 8FH	YEA	639EU	O	-	-	-		614,00	749,08

● = Di serie ○ = Optional - = non disponibile

EQUIPAGGIAMENTI OPZIONALI.

	PR.-Nr.	MAN V-Code	Furgone	Autoteleio Cabina singola	Autoteleio Cabina doppia	eTGE	Tipo di veicolo	Prezzo senza IVA	Prezzo con IVA 22%
Impianto d'allarme antifurto con sirena ausiliaria, protezione volumetrica dell'abitacolo e protezione antitraino (per TGE senza parete divisoria) Solo con pacchetto portaoggetti 1: Portaoggetti anteriore sotto il tetto con un vano DIN 1 e luce di lettura (solo con 2° evaporatore) (QE1) o pacchetto portaoggetti 2: Portaoggetti anteriore sotto il tetto con due vani DIN 1 e luce di lettura (QE4); solo con rivestimento interno del tetto preformato nel vano di carico/vano passeggeri (5CE)	7AL	631EB	O	-	-	-		541,00	660,02
Impianto d'allarme antifurto, sirena ausiliaria, protezione volumetrica dell'abitacolo e protezione antitraino (per TGE con parete divisoria) Solo con pacchetto portaoggetti 1: Portaoggetti anteriore sotto il tetto con un vano DIN 1 e luce di lettura (solo con 2° evaporatore) (QE1) o pacchetto portaoggetti 2: Portaoggetti anteriore sotto il tetto con due vani DIN 1 e luce di lettura (QE4); non con riscaldamento autonomo ad aria programmabile, con telecomando (7VM) o riscaldamento autonomo ad aria e riscaldamento supplementare ad acqua, programmabili, con telecomando (9M4)	7AQ	631EC	O	O	O	-		541,00	660,02
Illuminazione									
Fari principali a LED con luci diurne a LED	8IT	632BC	O	O	O	●		1.049,00	1.279,78
Impianto lavafari con indicatore livello del liquido lavacrystalli con ugelli lavacrystalli riscaldabili	8X1	635KB	O	O	O	●		371,00	452,62
Ugelli lavacrystalli riscaldabili e indicatore del liquido lavacrystalli (senza impianto lavafari e senza ugelli lavacrystalli riscaldabili)	8X2	635KE	O	O	O	-		0,00	0,00
Ugelli lavacrystalli riscaldabili (senza impianto lavafari e senza indicatore livello liquido lavacrystalli)	8X3	635KF	O	O	O	-		44,00	53,68
Ugelli lavacrystalli riscaldabili e indicatore del liquido lavacrystalli (senza impianto lavafari)	8X4	635KD	O	O	O	-		44,00	53,68
Impianto lavafari e indicatore livello del liquido lavacrystalli (senza ugelli lavacrystalli riscaldabili)	8X8	635KC	O	O	O	-		327,00	398,94
Fendinebbia con luce di curva statica	8WH	633EH	O	O	O	●		259,00	315,98
Luci d'ingombro laterali Di serie	8F1	635AC	●	●	●	●		0,00	0,00
Gruppi ottici posteriori con cavi allungati (lunghezza del cavo +1,5 m)	8SE	634KB	-	O	O	-		40,00	48,80
Predisposizione per fari posteriori a LED Solo con AT0 o AT2	8SW	634KC	-	O	O	-		0,00	0,00

● = Di serie ○ = Optional - = non disponibile

EQUIPAGGIAMENTI OPZIONALI.

	PR.-Nr.	MAN V-Code	Furgone	Autoteleio Cabina singola	Autoteleio Cabina doppia	eTGE	Tipo di veicolo	Prezzo senza IVA	Prezzo con IVA 22%
Predisposizione per fari posteriori a LED con cavi allungati (lunghezza del cavo +1,5 m) Solo con AT0 o AT2	8SX	634KD	-	○	○	-		40,00	48,80
Predisposizione per fari posteriori con cavi allungati (lunghezza del cavo +1,5 m) Solo con AT0 o AT2	8SY	634KE	-	○	○	-		40,00	48,80
Predisposizione per gruppi ottici posteriori Solo con AT0 o AT2	8SZ	634KF	-	○	○	-		0,00	0,00
Indicatori posteriori di direzione sul tetto, dx e sx Non per tetto super alto	9H1	631BS	○	-	-	-		149,00	181,78
Predisposizione per indicatori posteriori di direzione sul tetto	9H2	631BT	-	○	○	-		40,00	48,80
Predisposizione per terza luce stop	8R6	631VC	-	○	○	-		27,00	32,94
Luci di posizione anteriori sul tetto	6S3	633HB	-	○	○	-		67,00	81,74
Predisposizione per lampeggianti	9LX	634CM	○	○	○	-		38,00	46,36
Lampeggianti anteriore a sinistra e posteriore a destra, gialli	YRA	639FD	○	-	-	-		754,00	919,88
Lampeggiante giallo a LED, nella cabina singola anteriore a sinistra, nella cabina doppia al centro	YRB	639FE	-	○	○	-		435,00	530,70
Illuminazione predellino anteriore, disinseribile	9N2	637CB	○	○	○	-		59,00	71,98
Predisposizione per illuminazione vano di carico	9CX	632DE	○	○	○	-		108,00	131,76
Esterno cabina e carrozzeria									
Tetto alto, verniciato in tinta	3R2	631AN	○	-	-	-		599,00	730,78
Tetto super alto in plastica non verniciato, bianco Candy Contiene pacchetto portaoggetti 2: Portaoggetti anteriore sotto il tetto con due vani DIN 1 e luce di lettura (QE4), vano portaoggetti sotto il cielo abitacolo (7N4). Prezzo in base alla lunghezza del veicolo scelta	ZD3	639JL	○	-	-	-	Furgone lungo	2.610,00	3.184,20
							Furgone extralungo	2.669,00	3.256,18
Tetto super alto verniciato nel colore della carrozzeria Contiene pacchetto portaoggetti 2: Portaoggetti anteriore sotto il tetto con due vani DIN 1 e luce di lettura (QE4), vano portaoggetti sotto il cielo abitacolo (7N4). Prezzo in base alla lunghezza del veicolo scelta	ZMO	639JQ	○	-	-	-	Furgone lungo	3.154,00	3.847,88
							Furgone extralungo	3.414,00	4.165,08
Specchietto retrovisore esterno elettrico regolabile e riscaldabile	6XN	630GB	●	●	●	●		0,00	0,00
Specchietti retrovisori esterni regolabili elettricamente, riscaldabili e ripiegabili	6XP	630GC	○	○	○	-		121,00	147,62

● = Di serie ○ = Optional - = non disponibile

EQUIPAGGIAMENTI OPZIONALI.

	PR.-Nr.	MAN V-Code	Furgone	Autoteleio Cabina singola	Autoteleio Cabina doppia	eTGE	Tipo di veicolo	Prezzo senza IVA	Prezzo con IVA 22%
Specchietto retrovisore sinistro esterno con staffa, con indicatore di direzione a LED integrato e ampio angolo visivo (sezione quadrangolare)	3BL	630KB	-	O	O	-		77,00	93,94
Specchietto retrovisore destro esterno con staffa, con indicatore di direzione a LED integrato e ampio angolo visivo (sezione quadrangolare)	3AQ	630KI	-	O	O	-		77,00	93,94
Con scalino d'accesso sulla parte posteriore per tutta la lunghezza del veicolo	QT4	631DR	●	-	-	●		0,00	0,00
Con scalino d'accesso sulla parte posteriore su metà lato a sinistra Solo con gancio traino fisso (compreso controllo della stabilità per il traino) (1D1), gancio traino asportabile e con serratura (compreso controllo della stabilità per il traino) (1D2) o predisposizione per dispositivo di traino (compreso controllo della stabilità per il traino) con kit di cavi, presa, centralina e attacco per gancio traino (1D8)	QT9	631DT	O	-	-	-		0,00	0,00
Senza scalino d'accesso sulla parte posteriore del veicolo	QT5		O	-	-	-		0,00	0,00
Cerniere per porte posteriori a battente con angolo di apertura aumentato (270°) Di serie sui veicoli super lunghi	5V4	634HC	O	-	-	O		487,00	594,14
Parabrezza in cristallo stratificato atermico, riscaldabile	4GX	637NL	O	O	O	●		253,00	308,66
Temporizzazione tergicristallo con sensore pioggia e gestione automatica delle luci	ZA3	639HE	O	O	O	-		269,00	328,18
Apertura finestrino laterale senza finestrino nel vano passeggeri/vano di carico, dietro a sinistra	4FB	632AB	O	-	-	-		0,00	0,00
Finestrino laterale nel vano di carico/vano passeggeri al centro a sinistra Solo per veicoli con passo lungo	6VH	635CC	O	-	-	-		150,00	183,00
Finestrino laterale nel vano passeggeri/vano di carico, dietro a sinistra, montato fisso	4FH	632AC	O	-	-	-		150,00	183,00
Apertura finestrino laterale senza finestrino nel vano passeggeri/vano di carico, dietro a destra	4JB	632AL	O	-	-	-		0,00	0,00
Finestrino laterale nel vano di carico/vano passeggeri al centro a destra Solo per veicoli con passo lungo	6WH	635CM	O	-	-	-		150,00	183,00
Finestrino laterale nel vano passeggeri/vano di carico, dietro a destra, montato fisso	4JH	632AM	O	-	-	-		150,00	183,00
Cristalli laterali anteriori in vetro atermico, cristalli laterali posteriori e lunotto oscurati (vetri oscurati)	QL5	634LB	O	-	-	-		409,00	498,98
Pellicola parasole sui finestrini, colorazione nero profondo nell'abitacolo, trasparenza 5%	YQA	639FB	O	-	-	-		649,00	791,78

● = Di serie O = Optional - = non disponibile

EQUIPAGGIAMENTI OPZIONALI.

	PR.-Nr.	MAN V-Code	Furgone	Autoteleio Cabina singola	Autoteleio Cabina doppia	eTGE	Tipo di veicolo	Prezzo senza IVA	Prezzo con IVA 22%
Apertura finestrino laterale senza finestrino nel vano passeggeri/vano di carico, al centro a sinistra Solo per veicoli con passo lungo	6VB	635CB	O	-	-	-		0,00	0,00
Apertura finestrino laterale senza finestrino nel vano passeggeri/vano di carico, al centro a destra Solo per veicoli con passo lungo	6WB	635CL	O	-	-	-		0,00	0,00
Apertura finestrino laterale senza finestrino nel vano passeggeri/vano di carico, davanti a sinistra Solo con omologazione M2 parziale, omologazione M1 parziale o immatricolazione parziale N1 o N2	4DB	637JB	O	-	-	-		0,00	0,00
Finestrino laterale nel vano passeggeri/vano di carico, davanti a sinistra, montato fisso	4DE	637JC	O	-	-	-		150,00	183,00
Finestrino laterale nel vano passeggeri/vano di carico, davanti a sinistra, spostabile	4DM	637JD	O	-	-	-		330,00	402,60
Apertura finestrino laterale senza finestrino nel vano passeggeri/vano di carico, davanti a destra Solo con omologazione M2 parziale (637WA), omologazione M1 parziale (637WB) o immatricolazione parziale N1 o N2 (637WC)	4EB	637KB	O	-	-	-		0,00	0,00
Finestrino laterale nel vano passeggeri/vano di carico, davanti a destra, montato fisso	4EE	637KC	O	-	-	-		150,00	183,00
Finestrino laterale nel vano passeggeri/vano di carico, davanti a destra, spostabile	4EM	637KD	O	-	-	-		330,00	402,60
Pacchetto finestrini per furgone Contiene porte posteriori a battente con aperture dei finestrini, finestrino laterale nel vano passeggeri/vano di carico, montato fisso, davanti a sinistra, davanti a destra, dietro a sinistra e dietro a destra, lunotto e specchietto retrovisore interno di sicurezza antiabbagliamento	ZFP	639HJ	O	-	-	-	Furgone normale	775,00	945,50
			O	-	-	-	Furgone lungo	1.075,00	1.311,50
			O	-	-	-	Furgone extralungo	1.075,00	1.311,50
Finestrini posteriori (lunotto) Contiene nel furgone: Porte posteriori a battente con aperture dei finestrini e finestrini posteriori; per la cabina singola e per la cabina doppia comprende: Lunotto e specchietto retrovisore interno di sicurezza antiabbagliamento	ZHF	639HK	O	O	O	-		175,00	213,50
Finestrini posteriori riscaldabili (Lunotto riscaldabile) Solo con porte posteriori a battente con aperture dei finestrini (631WB)	4HH	631YB	O	-	-	-		298,00	363,56

● = Di serie ○ = Optional - = non disponibile

EQUIPAGGIAMENTI OPZIONALI.

	PR.-Nr.	MAN V-Code	Furgone	Autoteleai Cabina singola	Autoteleai Cabina doppia	eTGE	Tipo di veicolo	Prezzo senza IVA	Prezzo con IVA 22%
Finestrini posteriori riscaldabili (Lunotto riscaldabile), con tergilavacrystalli posteriore Solo con porte posteriori a battente con aperture dei finestrini (631WB)	4HS	631YD	O	-	-	-		409,00	498,98
Porte della cabina, anche con cerniere porta rinforzate lato guida	0D3	638AC	O	O	O	O		66,00	80,52
Porta scorrevole sinistra, nel vano di carico/vano passeggeri	5Q2	635RC	O	-	-	-		645,00	786,90
Porta scorrevole sinistra, nel vano di carico/vano passeggeri, con arresto intermedio per limitare l'apertura	5Q1	635RB	O	-	-	-		687,00	838,14
Porta scorrevole a sinistra, nel vano di carico/vano passeggeri, con scostamento maggiorato	5Q6	635RE	O	-	-	-		775,00	945,50
Porta scorrevole a sinistra, nel vano di carico/vano passeggeri, con arresto intermedio per limitare l'apertura e scostamento maggiorato	5Q5	635RD	O	-	-	-		817,00	996,74
Senza porta scorrevole destra, nel vano di carico/vano passeggeri (fiancata chiusa)	5R0	635TA	O	-	-	-		0,00	0,00
Porta scorrevole destra, nel vano di carico/vano passeggeri, con arresto intermedio per limitare l'apertura	5R1	635TB	O	-	-	O		41,00	50,02
Porta scorrevole, a destra, nel vano di carico/vano passeggeri, con scostamento maggiorato	5R6	635TE	O	-	-	-		60,00	73,20
Porta scorrevole, a destra, nel vano di carico/vano passeggeri, con arresto intermedio per limitare l'apertura e scostamento maggiorato	5R5	635TD	O	-	-	-		105,00	128,10
Lamiera in alluminio per la protezione del serbatoio AdBlue Solo con 4x4	YBM	639IU	O	O	O	-		1.156,00	1.410,32
Predisposizione per botola di emergenza	3JN	631CE	O	-	-	-		93,00	113,46
Interno cabina									
Pacchetto cromato	QJ1	637YB	O	O	O	●		224,00	273,28
Chiusura centralizzata con telecomando, azionamento interno e chiusura Safe Solo con impianto d'allarme antifurto con sirena ausiliaria, protezione volumetrica dell'abitacolo e protezione antitraino (per TGE senza parete divisoria) (7AL) o impianto d'allarme antifurto con sirena ausiliaria, protezione volumetrica dell'abitacolo e protezione antitraino (per TGE con parete divisoria) (7AQ)	4K3	635PB	O	O	O	-		0,00	0,00

● = Di serie ○ = Optional - = non disponibile

EQUIPAGGIAMENTI OPZIONALI.

	PR.-Nr.	MAN V-Code	Furgone	Autoteleio Cabina singola	Autoteleio Cabina doppia	eTGE	Tipo di veicolo	Prezzo senza IVA	Prezzo con IVA 22%
Airbag conducente e accompagnatore con disattivazione airbag lato accompagnatore Solo con cinture di sicurezza automatiche a tre punti anteriori con regolazione dell'altezza e pretensionatori elettrici (3QN)	4UF	630EC	O	O	O	●		215,00	262,30
Airbag laterale e per la testa per il conducente Non con tetto super alto	4X6	634FC	O	-	O	-		567,00	691,74
Airbag laterali e per la testa per conducente e accompagnatore Non con tetto super alto	4X3	634FB	O	-	O	-		971,00	1.184,62
Cinture di sicurezza automatiche a tre punti anteriori con regolazione dell'altezza e pretensionatori elettrici Solo con airbag conducente e accompagnatore (4UD) o airbag conducente e accompagnatore con disattivazione airbag lato accompagnatore (4UF)	3QN	634CB	O	O	O	●		0,00	0,00
Pacchetto portaoggetti 1: Portaoggetti anteriore sotto il tetto con un vano DIN 1 e luce di lettura (solo con 2° evaporatore) Solo con 2° evaporatore (sotto il cielo abitacolo nella cabina) (6AB) o 2° scambiatore di calore e 2° evaporatore (6AD); per furgoni non con vano portaoggetti sotto il cielo abitacolo (7N4)	QE1	630EL	O	O	-	-		165,00	201,30
Pacchetto portaoggetti 2: Portaoggetti anteriore sotto il tetto con due vani DIN 1 e luce di lettura Non con 2° evaporatore (sotto il cielo abitacolo nella cabina) (6AB) o 2° scambiatore di calore e 2° evaporatore (6AD)	QE4	630EM	●	●	●	-		0,00	0,00
Vano portaoggetti sotto il cielo abitacolo (accessibile dal vano di carico) Non tetto normale; non con con 2° evaporatore (sotto il cielo abitacolo nella cabina) o 2° scambiatore di calore e 2° evaporatore; solo con pacchetto portaoggetti 2: Portaoggetti anteriore sotto il tetto con due vani DIN 1 e luce di lettura; non con rivestimento interno del tetto preformato nel vano di carico/vano passeggeri	7N4	630FB	O	-	-	-		168,00	204,96
Cassetto portaoggetti con sportello dotato di serratura, illuminato	4Z3	631UB	●	●	●	●		25,00	30,50
Versione per fumatori: Presa da 12 V con accendisigari, posacenere e 4 portalatrine nel cruscotto	9JC	633PR	O	O	O	O		30,00	36,60
Quattro prese da 12 V nella cabina (tre nel cruscotto, una nel telaio del sedile sinistro)	EU4	634MC	O	O	O	●		61,00	74,42
Volante multifunzione (3 razze)	2ZA	632OC	O	O	O	●		317,00	386,74

● = Di serie ○ = Optional - = non disponibile

EQUIPAGGIAMENTI OPZIONALI.

	PR.-Nr.	MAN V-Code	Furgone	Autoteleio Cabina singola	Autoteleio Cabina doppia	eTGE	Tipo di veicolo	Prezzo senza IVA	Prezzo con IVA 22%
Volante multifunzione in pelle (3 razze) riscaldabile	2ZW	632OD	O	O	O	-		552,00	673,44
Climatizzatore "Climatic" Di serie	KH6	631ZK	●	●	●	-		0,00	0,00
Climatizzatore "Climatronic" Contiene luci di marcia diurna con commutazione, funzione "Leaving Home" e "Coming Home", temporizzazione tergitristallo con sensore di pioggia e luminosità (Contiene KK1, 8K3, 8N6, 9AK)	ZK2	639HN	O	O	O	●		858,00	1.046,76
Riscaldamento supplementare ad aria elettrico (1.400 W)	7E7	637NB	O	-	-	-		276,00	336,72
Riscaldatore addizionale	9M5	637UF	O	-	-	-		592,00	722,24
Riscaldamento autonomo ad aria programmabile, con telecomando Solo con 2ª batteria con relè staccabatteria e monitoraggio batteria (batteria AGM) (8FE) o 2ª batteria con relè staccabatteria e monitoraggio batteria (batteria con elettrolita liquido) (8FK); solo con pacchetto portaoggetti 1: Portaoggetti anteriore sotto il tetto con un vano DIN 1 e luce di lettura (solo con 2° evaporatore) (QE1) o pacchetto portaoggetti 2: Portaoggetti anteriore sotto il tetto con due vani DIN 1 e luce di lettura (QE4)	7VM	637UC	O	-	-	-		1.480,00	1.805,60
Riscaldamento autonomo ad aria programmabile, con telecomando e riscaldatore addizionale supplementare Solo con 2ª batteria con relè staccabatteria e monitoraggio batteria (batteria AGM) (8FE) o 2ª batteria con relè staccabatteria e monitoraggio batteria (batteria con elettrolita liquido) (8FK); solo con pacchetto portaoggetti 1: Portaoggetti anteriore sotto il tetto con un vano DIN 1 e luce di lettura (solo con 2° evaporatore) (QE1) o pacchetto portaoggetti 2: Portaoggetti anteriore sotto il tetto con due vani DIN 1 e luce di lettura (QE4)	7VF	637UA	O	-	-	-		2.065,00	2.519,30
Riscaldamento supplementare ad acqua con funzione di riscaldamento autonomo programmabile e telecomando Solo con pacchetto portaoggetti 1: Portaoggetti anteriore sotto il tetto con un vano DIN 1 e luce di lettura (solo con 2° evaporatore) (QE1) o pacchetto portaoggetti 2: Portaoggetti anteriore sotto il tetto con due vani DIN 1 e luce di lettura (QE4)	7VL	637UB	O	-	-	-		1.037,00	1.265,14
Riscaldamento autonomo ad aria e riscaldamento supplementare ad acqua, programmabili, con telecomando Solo con 2ª batteria con relè staccabatteria e monitoraggio batteria (batteria AGM) (8FE) o 2ª batteria con relè staccabatteria e monitoraggio batteria (batteria con elettrolita liquido) (FK); solo con pacchetto portaoggetti 1: Portaoggetti anteriore sotto il tetto con un vano DIN 1 e luce di lettura (solo con 2° evaporatore) (QE1) o pacchetto portaoggetti 2: Portaoggetti anteriore sotto il tetto con due vani DIN 1 e luce di lettura (QE4)	9M4	637UE	O	-	-	-		2.252,00	2.747,44

● = Di serie O = Optional - = non disponibile

EQUIPAGGIAMENTI OPZIONALI.

	PR.-Nr.	MAN V-Code	Furgone	Autoteleio Cabina singola	Autoteleio Cabina doppia	eTGE	Tipo di veicolo	Prezzo senza IVA	Prezzo con IVA 22%
2° evaporatore (sotto il cielo abitacolo nella cabina) Solo con Pacchetto portaoggetti 1 (QE1) Non con compressore frigorifero (2AB); non con 2° alternatore da 180 A (8HI)	6AB	637VB	O	O	-	-		1.085,00	1.323,70
2° scambiatore di calore (sotto la cassa sedile destra)	6AC	637VC	O	O	O	-		643,00	784,46
2° scambiatore di calore e 2° evaporatore Solo con Pacchetto portaoggetti 1 (QE1) Non con tetto super alto. Non con compressore frigorifero (2AB); non con 2° alternatore da 180 A (8HI)	6AD	637VD	O	O	-	-		1.727,00	2.106,94
Furgone Plus: Divano a tre posti nella 2ª fila di sedili con parete divisoria integrata	YNA	639IX	O	-	-	-		4.185,00	5.105,70
Furgone Plus: Divano a quattro posti nella 2ª fila di sedili con parete divisoria in plastica integrata	YNB	639IY	O	-	-	-		4.610,00	5.624,20
4 chiavi con telecomando ripiegabili nell'impugnatura	8QL	635AM	O	O	O	O		64,00	78,08
Sedili									
Sedile "Comfort" a sinistra, nella 1ª fila di sedili	3TE	634PD	●	●	●	-		0,00	0,00
Sedile "Comfort Plus" a sinistra, nella 1ª fila di sedili	3TF	634PE	O	O	O	●		118,00	143,96
Sedile ammortizzato "ergoComfort" a sinistra nella 1ª fila di sedili	3TP	634PK	O	O	O	O		400,00	488,00
Sedile ammortizzato "ergoActive" a sinistra nella 1ª fila di sedili	3TK	634PJ	O	O	O	-		486,00	592,92
Sedile girevole dx, nella prima fila di sedili	3SD	634RC	O	-	-	-		18,00	21,96
Sedile girevole sx, nella prima fila di sedili	3TD	634PC	O	-	-	-		262,00	319,64
Sedile "Comfort" a destra, nella 1ª fila di sedili	3SE	634RD	O	O	O	-		-221,00	-269,62
Sedile "Comfort Plus" a destra, nella 1ª fila di sedili	3SF	634RE	O	O	O	-		-126,00	-153,72
Sedile ammortizzato "ergoComfort" a destra nella 1ª fila di sedili Non con 2° scambiatore di calore (sotto la cassa sedile destra) (6AC) o 2° scambiatore di calore e 2° evaporatore (6AD)	3SP	634RK	O	O	O	-		156,00	190,32
Sedile ammortizzato "ergoActive" a destra nella 1ª fila di sedili Non con 2° scambiatore di calore (sotto la cassa sedile destra) (6AC) o 2° scambiatore di calore e 2° evaporatore (6AD)	3SK	634RJ	O	O	O	-		242,00	295,24

● = Di serie O = Optional - = non disponibile

EQUIPAGGIAMENTI OPZIONALI.

	PR.-Nr.	MAN V-Code	Furgone	Autoteleio Cabina singola	Autoteleio Cabina doppia	eTGE	Tipo di veicolo	Prezzo senza IVA	Prezzo con IVA 22%
Sedile doppio per accompagnatori a destra nella 1ª fila di sedili Solo per veicoli con guida a sinistra	3SJ	634RG	○	○	○	-		-85,00	-103,70
Sedile doppio per accompagnatore a destra, con vano portaoggetti, nella 1ª fila di sedili Di serie	3SS	634RH	●	●	●	●		0,00	0,00
Sedile per servizio corrieri	3TT	634PP	○	○	○	-		316,00	385,52
Riscaldamento sedile conducente regolabile Solo con climatizzatore "Climatic" o climatizzatore "Climatronic"	4A1	634YB	○	○	○	-		274,00	334,28
Riscaldamento sedili a sinistra e a destra, regolabile separatamente, nella 1ª fila di sedili Solo con climatizzatore "Climatic" o climatizzatore "Climatronic"	4A3	634YC	○	○	○	●		274,00	334,28
Rivestimenti sedili in tessuto robusto	N1C	634WD	○	○	○	○		143,00	174,46
Rivestimenti sedili in similpelle	N0C	634WA	○	○	○	○		60,00	73,20
Sedile doppio nella cabina di guida con maniglia di appiglio, a sinistra Solo per veicoli con guida a destra	3TL	634PL	○	○	○	-		231,00	281,82
Sedile doppio nella cabina di guida con maniglia di appiglio a sinistra, con scomparto portaoggetti Solo per veicoli con guida a destra	3TV	634PM	○	○	○	-		324,00	395,28
Strumentazioni e indicazioni									
Display multifunzione PLUS Di serie	9S5	632RC	●	●	●	●		0,00	0,00
Cruscotto con componenti speciali Di serie su veicoli con ruote posteriori gemellate	4N7	632FB	○	○	○	-		61,00	74,42
Sistema indiretto di controllo pressione pneumatici In combinazione con il display multifunzione "Plus" (9S5)	7K3	633RK	○	○	○	-		351,00	428,22
Predisposizione Tachigrafo Smart	9NF	631HE	○	○	○	-		423,00	516,06
Predisposizione Tachigrafo Smart inclusa antenna DSR	9NW	631HH	○	○	○	-		583,00	711,26

● = Di serie ○ = Optional - = non disponibile

EQUIPAGGIAMENTI OPZIONALI.

	PR.-Nr.	MAN V-Code	Furgone	Autoteleio Cabina singola	Autoteleio Cabina doppia	eTGE	Tipo di veicolo	Prezzo senza IVA	Prezzo con IVA 22%
Tachigrafo Smart Di serie su veicoli con ruote posteriori gemellate. Solo in combinazione con Cruscotto con componenti speciali (4N7)	9NI	631HF	O	O	O	-	Veicoli con ruote posteriori singole	788,00	961,36
							Veicoli con ruote posteriori gemellate	0,00	0,00
Tachigrafo Smart per impiego con lampeggiante blu e sirena Solo in combinazione con Cruscotto con componenti speciali (4N7)	9NP	631HG	O	O	O	-	Veicoli con ruote posteriori gemellate	779,00	950,38
							Veicoli con ruote posteriori gemellate	0,00	0,00
Senza tachigrafo Di serie su veicoli con ruote posteriori singole	9NA	631HA	O	O	O	-	Veicoli con ruote posteriori singole	0,00	0,00
							Veicoli con ruote posteriori gemellate	-779,00	-950,38
Audio e navigazione									
Pacchetto Radio Media Van con 4 altoparlanti Contiene radio con display da 6,5", 4 altoparlanti (2 tweeter, 2 woofer), interfaccia Bluetooth per telefono cellulare, MAN SmartLink via cavo USB, modulo 3 bottoni con chiamata di emergenza eCall, porta USB di tipo C, vano portaoggetti illuminato con serratura, modulo connettività on-line (OCU3 version). Include I8I, 8RE, EL2, 9ZX, NZ2, U9B, 4Z3, 9WT	ZNG	639H5	●	●	●	-		0,00	0,00
Pacchetto Radio Media Van con 6 altoparlanti Contiene radio con display da 6,5", 6 altoparlanti (2 tweeter, 2 woofer, 2 banda larga), interfaccia Bluetooth per telefono cellulare, MAN SmartLink via cavo USB, modulo 3 bottoni con chiamata di emergenza eCall, porta USB di tipo C, vano portaoggetti illuminato con serratura, modulo connettività on-line (OCU3 version). Include I8I, 8RP, EL2, 9ZX, NZ2, U9B, 4Z3, 9WT	ZNJ	639KK	O	-	-	-		50,00	61,00
Pacchetto Radio Media Van Business con 4 altoparlanti Contiene radio con display da 8", 4 altoparlanti (2 tweeter, 2 woofer), interfaccia Bluetooth per telefono cellulare, MAN SmartLink wireless e via cavo USB, comando vocale, modulo 3 bottoni con chiamata di emergenza eCall, porta USB di tipo C, vano portaoggetti illuminato con serratura, modulo connettività on-line (OCU3 version). Senza navigatore. (verificare ordinabilità tramite MAN Italia). Include 8AR, 8RE, EL5, 9ZX, NZ2, U9B, 4Z3, 9WJ, QH1, 7UH	ZNM	639H1	O	O	O	-		384,00	468,48

● = Di serie O = Optional - = non disponibile

EQUIPAGGIAMENTI OPZIONALI.

	PR.-Nr.	MAN V-Code	Furgone	Autoteleio Cabina singola	Autoteleio Cabina doppia	eTGE	Tipo di veicolo	Prezzo senza IVA	Prezzo con IVA 22%
Pacchetto Radio Media Van Business con 6 altoparlanti Contiene radio con display da 8", 6 altoparlanti (2 tweeter, 2 woofer, 2 banda larga), interfaccia Bluetooth per telefono cellulare, MAN SmartLink wireless e via cavo USB, comando vocale, modulo 3 bottoni con chiamata di emergenza eCall, porta USB di tipo C, vano portaoggetti illuminato con serratura, modulo connettività on-line (OCU3 version). Senza navigatore. (verificare ordinabilità tramite MAN Italia). Include 8AR, 8RP, EL5, 9ZX, NZ2, U9B, 4Z3, 9WJ, QH1, 7UH	ZNP	639KJ	O	-	-	-		435,00	530,70
Pacchetto Radio Media Van Business Navigation con 4 altoparlanti Contiene radio con display da 8", navigatore con 2 anni di licenza inclusi, 4 altoparlanti (2 tweeter, 2 woofer), interfaccia Bluetooth per telefono cellulare, MAN SmartLink wireless e via cavo USB, comando vocale, modulo 3 bottoni con chiamata di emergenza eCall, porta USB di tipo C, vano portaoggetti illuminato con serratura, modulo connettività on-line (OCU3 version). Include 8AR, 8RE, EL5, 9ZX, NZ2, U9B, 4Z3, 9WJ, QH1, 7UT	ZNS	639HP	O	O	O	-		860,00	1.049,20
Pacchetto Radio Media Van Business Navigation con 6 altoparlanti Contiene radio con display da 8", navigatore con 2 anni di licenza inclusi, 6 altoparlanti (2 tweeter, 2 woofer, 2 banda larga), interfaccia Bluetooth per telefono cellulare, MAN SmartLink wireless e via cavo USB, comando vocale, modulo 3 bottoni con chiamata di emergenza eCall, porta USB di tipo C, vano portaoggetti illuminato con serratura, modulo connettività on-line (OCU3 version). Include 8AR, 8RP, EL5, 9ZX, NZ2, U9B, 4Z3, 9WJ, QH1, 7UT	ZNV	639KN	O	-	-	-		910,00	1.110,20
Ricezione radio digitale (DAB+)	QV3	637CL	●	●	●	●		0,00	0,00
Sistemi di assistenza									
Sensori di parcheggio anteriori e posteriori Non con scalino d'accesso sulla parte posteriore su metà larghezza (QT9)	7X2	631EK	O	-	-	-		604,00	736,88
Sensori di parcheggio anteriori e posteriori e assistente protezione fiancata Solo per MAN TGE furgone	9X0	631EN	O	-	-	●		967,00	1.179,74
Assistente di manovra rimorchio Solo con display multifunzione "Plus" (9S5); solo con specchietto retrovisore esterno, regolabile e riscaldabile elettricamente (6XN) o specchietti retrovisori esterni regolabili elettricamente, riscaldabili e ripiegabili (6XP); solo con gancio traino fisso (incluso controllo di stabilità del rimorchio) (1D1) o gancio traino asportabile e con serratura (incluso controllo di stabilità del rimorchio) (1D2)	8A6	631EL	O	-	-	-		264,00	322,08

● = Di serie O = Optional - = non disponibile

EQUIPAGGIAMENTI OPZIONALI.

	PR.-Nr.	MAN V-Code	Furgone	Autoteleio Cabina singola	Autoteleio Cabina doppia	eTGE	Tipo di veicolo	Prezzo senza IVA	Prezzo con IVA 22%
Assistente di manovra rimorchio con sensori di parcheggio anteriori e posteriori Solo per MAN TGE furgone	ZTA	639HZ	O	-	-	-		951,00	1.160,22
Assistente di parcheggio con sensori di parcheggio anteriori e posteriori e assistente protezione fiancata Solo per MAN TGE furgone	9X1	631EO	O	-	-	-		1.122,00	1.368,84
Assistente di manovra rimorchio con sistema di ausilio al parcheggio anteriore e posteriore e assistente protezione fiancata Solo con specchietti retrovisori esterni regolabili elettricamente e riscaldabili (6XN) o Specchietti retrovisori esterni regolabili elettricamente, riscaldabili e ripiegabili (6XP); solo con gancio traino fisso (incluso controllo della stabilità per il traino) (1D1) o gancio traino asportabile e con serratura (compreso controllo della stabilità per il traino) (1D2)	9X2	631EP	O	-	-	-		1.207,00	1.472,54
Assistente di manovra rimorchio con assistente di parcheggio, con sensori di parcheggio anteriori e posteriori e assistente protezione fiancata Solo con specchietti retrovisori esterni regolabili elettricamente e riscaldabili (6XN) o specchietti retrovisori esterni regolabili elettricamente, riscaldabili e ripiegabili (6XP); solo con gancio traino fisso (incluso controllo della stabilità per il traino) (1D2) o gancio traino asportabile e con serratura (compreso controllo della stabilità per il traino) (1D2); Non con predellino sulla parte posteriore per tutta la lunghezza del veicolo (QT4)	9X3	631EQ	O	-	-	-		1.383,00	1.687,26
Tempomat (cruise control) con limitatore di velocità	8T6	631RB	O	O	O	●		361,00	440,42
Tempomat (cruise control) con regolazione della distanza (ACC) con limitatore di velocità Solo con cambio manuale; solo con assistente alla frenata di emergenza (per Tempomat a regolazione della distanza (ACC) fino a 160 km/h)	8T7	631RC	O	O	O	-		1.027,00	1.252,94
Tempomat (cruise control) con regolazione della distanza (ACC) con limitatore di velocità e funzione di sosta Solo con cambio automatico; solo con assistente alla frenata di emergenza (per Tempomat a regolazione della distanza (ACC) fino a 160 km/h)	8T8	631RD	O	O	O	-		1.027,00	1.252,94
Limitatore di velocità (impostabile dal conducente) Non con sistema attivo di mantenimento della corsia o assistente per il cambio di corsia con sistema attivo di mantenimento della corsia	8T9	631RE	O	O	O	-		186,00	226,92
Segnalatore (acustico) velocità eccessiva	6Y1	631TB	O	O	O	-		110,00	134,20
Riconoscimento della segnaletica stradale Solo con pacchetto Media Van Navigation; solo con temporizzazione tergicristallo con sensore pioggia e gestione automatica delle luci	QR9	632JB	O	O	O	O		283,00	345,26

● = Di serie O = Optional - = non disponibile

EQUIPAGGIAMENTI OPZIONALI.

	PR.-Nr.	MAN V-Code	Furgone	Autoteleio Cabina singola	Autoteleio Cabina doppia	eTGE	Tipo di veicolo	Prezzo senza IVA	Prezzo con IVA 22%
Riconoscimento stanchezza	EM1	632RL	O	O	O	●		20,00	24,40
Sistema attivo di mantenimento della corsia	7Y4	635EB	O	O	O	●	Veicoli con ruote posteriori singole	459,00	559,98
							Veicoli con ruote posteriori gemellate	0,00	0,00
Assistente per il cambio di corsia	7Y8	635EC	O	-	-	-		362,00	441,64
Solo con sistema di ausilio al parcheggio anteriore e posteriore e assistente protezione fiancata, assistente di parcheggio con sistema di ausilio al parcheggio anteriore e posteriore e assistente protezione fiancata, assistente di manovra rimorchio con sistema di ausilio al parcheggio anteriore e posteriore e assistente protezione fiancata o assistente di manovra rimorchio con assistente di parcheggio, sistema di ausilio al parcheggio anteriore e posteriore e assistente protezione fiancata. Solo per MAN TGE Furgone; solo con 9X0, 0X1, 9X2, 9X3									
Assistente per il cambio di corsia con assistente di mantenimento della corsia attivo	7Y9	635ED	O	-	-	-	Veicoli con ruote posteriori singole	821,00	1.001,62
Solo con sistema di ausilio al parcheggio anteriore e posteriore e assistente protezione fiancata, assistente di parcheggio con sistema di ausilio al parcheggio anteriore e posteriore e assistente protezione fiancata, assistente di manovra rimorchio con sistema di ausilio al parcheggio anteriore e posteriore e assistente protezione fiancata o assistente di manovra rimorchio con assistente di parcheggio, sistema di ausilio al parcheggio anteriore e posteriore e assistente protezione fiancata. Solo per MAN TGE Furgone; solo con 9X0, 0X1, 9X2, 9X3									
Senza assistente di mantenimento corsia e senza assistente di cambio corsia	7Y0		O	O	O	-		-454,00	-553,88
Solo per veicoli con ruote gemellate									
Assistente di salita con HDC (Hill Descent Control)	UG5	630BO	O	O	O	-		94,00	114,68
Solo per 4x4									
Fari abbaglianti automatici "Light Assist"	8G1	632NL	O	O	O	●		132,00	161,04
Solo con temporizzazione tergicristallo con sensore pioggia e gestione automatica delle luci Solo con 8N6, 8K3									
Predisposizione per retrocamera	KA8	632KM	O	O	O	-		30,00	36,60
Retrocamera "Rear View"	KA1	632KN	O	O	O	●		259,00	315,98
Impianto segnalazione acustica retromarcia inserita, regolabile	IL1	630LI	O	O	O	-		186,00	226,92
Impianto segnalazione acustica retromarcia inserita, disinseribile	IL2	630LJ	O	O	O	●		274,00	334,28

● = Di serie ○ = Optional - = non disponibile

EQUIPAGGIAMENTI OPZIONALI.

	PR.-Nr.	MAN V-Code	Furgone	Autoteleio Cabina singola	Autoteleio Cabina doppia	eTGE	Tipo di veicolo	Prezzo senza IVA	Prezzo con IVA 22%
Vano passeggeri e vano di carico									
Pavimento nel vano di carico in legno con protezione bordo di carico posteriore Prezzo in base alla lunghezza del veicolo scelta	5BD	630NS	O	-	-	O	Standard	608,00	741,76
							Lungo	671,00	818,62
							Extralungo	818,00	997,96
Pavimento nel vano di carico in legno con copertura passaruota Prezzo in base alla lunghezza del veicolo scelta	5BU	630NV	O	-	-	O	Standard	667,00	813,74
							Lungo	730,00	890,60
							Extralungo	881,00	1.074,82
Pavimento universale con occhielli fermacarico e barre di ancoraggio longitudinali Prezzo in base alla lunghezza del veicolo scelta non per trazione posteriore	YDA	639EK	O	-	-	O	Standard	902,00	1.100,44
							Lungo	962,00	1.173,64
							Extralungo	1.033,00	1.260,26
Pavimento universale con occhielli fermacarico e barre di ancoraggio trasversali Prezzo in base alla lunghezza del veicolo scelta non per trazione posteriore	YDH	639EK	O	-	-	O	Standard	902,00	1.100,44
							Lungo	1.060,00	1.293,20
							Extralungo	1.033,00	1.260,26
Anelli di ancoraggio del carico Di serie su MAN TGE Furgone	6B1	637MB	●	-	-	●		0,00	0,00
Parete divisoria, con finestrino fisso	3CG	637BD	O	-	-	O		74,00	90,28
Parete divisoria, con finestrino scorrevole	3CH	637BE	O	-	-	O		304,00	370,88
Parete divisoria, con rivestimento Contiene estese misure di isolamento acustico interno	3CS	637BG	O	-	-	O		220,00	268,40
Parete divisoria, con rivestimento e finestrino fisso Contiene estese misure di isolamento acustico interno	3CP	637BF	O	-	-	O		293,00	357,46
Parete divisoria, con rivestimento e finestrino scorrevole Contiene estese misure di isolamento acustico interno	5WA	637BI	O	-	-	O		572,00	697,84
Predisposizione per parete divisoria Solo senza rotaie a C nel vano di carico (6L0); non con compressore frigorifero (2AB); non con 2° alternatore da 180 A (8HI)	5WB	637BH	O	-	-	-		0,00	0,00
Eliminazione della parete divisoria Senza maniglia di appiglio sul montante B	ZT0	639HY	O	-	-	-		46,00	56,12

● = Di serie ○ = Optional - = non disponibile

EQUIPAGGIAMENTI OPZIONALI.

	PR.-Nr.	MAN V-Code	Furgone	Autotelaio Cabina singola	Autotelaio Cabina doppia	eTGE	Tipo di veicolo	Prezzo senza IVA	Prezzo con IVA 22%
Senza maniglia di appiglio sul montante B nel vano di carico/vano passeggeri	6X0	631ZA	O	-	-	O		0,00	0,00
Chiusura di sicurezza per bambini nel vano passeggeri Solo senza parete divisoria (637BA)	4H1	632HB	O	-	-	-		46,00	56,12
Guide a C sulle sponde (parete divisoria) Non con predisposizione per parete divisoria (5WB)	1H0	630ZB	O	-	-	O		82,00	100,04
Guide a C sulle fiancate nel vano di carico Non con predisposizione per parete divisoria (5WB)	6L6	630ZC	O	-	-	O		248,00	302,56
Guide a C sulle fiancate e sul telaio tetto nel vano di carico Non con predisposizione per parete divisoria (5WB)	6L8	630ZE	O	-	-	O		492,00	600,24
Guide a C sulla centina tetto Solo con tetto alto; Non con predisposizione per parete divisoria (5WB)	6L1	630ZG	O	-	-	O		248,00	302,56
Guide a C su fiancate e parete divisoria Solo con tetto alto; Non con predisposizione per parete divisoria (5WB)	6L2	630ZH	O	-	-	O		320,00	390,40
Guide a C su parete divisoria e centina tetto Solo con tetto alto; Non con predisposizione per parete divisoria (5WB)	6L3	630ZI	O	-	-	O		320,00	390,40
Guide a C su fiancate, parete divisoria e centina tetto Solo con tetto alto; Non con predisposizione per parete divisoria (5WB)	6L5	630ZJ	O	-	-	O		567,00	691,74
Rivestimento interno laterale nel vano passeggeri/vano di carico in lastre alveolari di plastica, mezza altezza Prezzo in base alla lunghezza del veicolo scelta	5DB	634YL	O	-	-	O	Standard	199,00	242,78
							Lungo	235,00	286,70
							Extralungo	272,00	331,84
Rivestimento interno laterale nel vano di carico in compensato, fino al telaio tetto Non con aperture finestrino laterale nel vano di carico, prezzo in base alla lunghezza del veicolo scelta	5DU	634YM	O	-	-	O	Standard	575,00	701,50
							Lungo	657,00	801,54
							Extralungo	754,00	919,88
Rivestimento interno del tetto, cielo preformato nel vano di carico/vano passeggeri Solo con finestrini nel vano di carico; non con vano portaoggetti sotto il cielo abitacolo (7N4); solo senza parete divisoria (3CA)	5CE	631CS	O	-	-	-		652,00	795,44

● = Di serie ○ = Optional - = non disponibile

EQUIPAGGIAMENTI OPZIONALI.

	PR.-Nr.	MAN V-Code	Furgone	Autoteleio Cabina singola	Autoteleio Cabina doppia	eTGE	Tipo di veicolo	Prezzo senza IVA	Prezzo con IVA 22%
Rivestimento interno del tetto in cabina e nel vano di carico/vano passeggeri Solo con 2° evaporatore (sotto il cielo abitacolo nella cabina) (6AB) o 2° scambiatore di calore e 2° evaporatore (6AD); solo con eliminazione della parete divisoria (ZTO). Non per veicoli con passo lungo e sbalzo lungo	5CH	613CT	O	-	-	-		2.040,00	2.488,80
2 guide di ancoraggio in direzione longitudinale sui lati esterni sotto il tetto, portata max. 50 kg	YDM	639FS	O	-	-	O		175,00	213,50
2 prese da 12 V nel vano passeggeri/vano di carico	7B3	635FL	O	-	-	●		61,00	74,42
2 prese da 12 V nel vano passeggeri/vano di carico (una sul montante C e una sul montante D) e predisposizione per presa esterna da 230 V Solo con rivestimento laterale interno nel vano passeggeri/vano di carico in pannelli di masonite, mezza altezza (5DB) o rivestimento laterale interno nel vano di carico in legno compensato, fino al telaio tetto (5DU); solo con 2ª batteria con relè di sezionamento (8FD), 2ª batteria con relè di sezionamento (batteria AGM) (8FB), 2ª batteria con relè di sezionamento e monitoraggio batteria (batteria AGM) (8FE), 2ª batteria con relè di sezionamento e monitoraggio batteria (batteria con elettrolita liquido) (8FK), 2ª batteria con relè di esclusione alta corrente (8FG) o 2ª batteria con relè di esclusione alta corrente e funzione di monitoraggio (8FH); non con 2 cunei (2NC); solo in combinazione con presa esterna da 230 V (YEA)	7B6	635FN	O	-	-	-		0,00	0,00
Sovrastrutture e ampliamenti									
Cassone fisso Marca Henschel Prezzo in base alla lunghezza del veicolo scelto	5HK	633GC	-	O	O	-	Cabina doppia passo standard	2.011,00	2.453,42
							Cabina singola passo standard e cabina doppia passo lungo	2.681,00	3.270,82
							Cabina singola passo lungo	3.205,00	3.910,10
							Cabina singola passo lungo sbalzo lungo	3.501,00	4.271,22

● = Di serie ○ = Optional - = non disponibile

EQUIPAGGIAMENTI OPZIONALI.

	PR.-Nr.	MAN V-Code	Furgone	Autoteleio Cabina singola	Autoteleio Cabina doppia	eTGE	Tipo di veicolo	Prezzo senza IVA	Prezzo con IVA 22%
Cassone ribaltabile trilaterale, sponde in alluminio, sponde laterali ribaltabili, sponda posteriore	YOA	639EZ	-	O	O	-	cabina singola passo standard	7.800,00	9.516,00
Marca Henschel. Solo per veicoli con ruote posteriori singole Prezzo in base alla lunghezza del veicolo scelta Solo con pacchetto impieghi cantieristici - predisposizione cassone ribaltabile (ZMG)							cabina singola passo lungo	8.962,00	10.933,64
Cassa portaoggetti su superficie di carico ribaltabile trilaterale (lato destro)	YOM	639JH	-	O	O	-		390,00	475,80
Sistema di aereazione al tetto, con ventola ad azionamento elettrico con chiusura	YCA	639EJ	O	-	-	-		504,00	614,88
Sistema di aereazione al tetto, con ventola ad azionamento meccanico con chiusura	YBP	639EI	O	-	-	O		231,00	281,82
Sistema di aereazione al tetto, con ventola ad azionamento meccanico senza chiusura per trasporto bombole del gas	YBG	639EG	O	-	-	O		209,00	254,98
Ventilazione del vano di carico per il trasporto di bombole del gas (condotto nel pavimento del veicolo)	YDE	639EN	O	-	-	-		272,00	331,84
Griglia di protezione interna sul lunotto	YDI	639EQ	O	-	-	-		232,00	283,04
Box portaoggetti sul passaruota sinistro	YDK	639ES	O	-	-	O		186,00	226,92
Box portaoggetti sul passaruota destro	YDL	639ET	O	-	-	O		186,00	226,92
Box portaoggetti sui passaruota sx e dx	YDC	639EL	O	-	-	O		343,00	418,46
Tasche di stivaggio sulle porte posteriori a battente, 2 pezzi	YDD	639EM	O	-	-	O		190,00	231,80
Cassa di stivaggio sul pianale di carico del cassone, chiudibile, carico utile fino a 200 kg	YBD	639ED	-	O	O	-		940,00	1.146,80
Cassa di stivaggio in plastica da 71,5l sotto il cassone a destra	YUD	639FP	-	O	-	-		350,00	427,00
Predisposizione per cassone ribaltabile trilaterale	5HN	633GE	-	O	O	-		184,00	224,48
Solo con morsettiera elettrica e centralina elettronica funzioni supplementari 1 con programmazione allestitore ABH (IS2), o centralina elettronica funzioni supplementari 1 (IS4), o morsettiera elettrica e centralina elettronica funzioni supplementari 1 (IS5), o morsettiera elettrica e centralina elettronica funzioni supplementari 2 con programmazione allestitore ABH (IS7); solo con lunotto (ZHF); non con predisposizione per piattaforma di carico, elettrica (5S4) o predisposizione meccanica ed elettrica per piattaforma di carico (5S8); solo con 2a batteria con rele di sezionamento e monitoraggio della batteria (batteria AGM) (8FE) o 2° batteria con rele di esclusione alta corrente e funzione di monitoraggio (8FH). (Solo con IS2, IS4, IS5, IS7; solo con 8FE, 8FK o con ZMG)									

● = Di serie O = Optional - = non disponibile

EQUIPAGGIAMENTI OPZIONALI.

	PR.-Nr.	MAN V-Code	Furgone	Autotelaio Cabina singola	Autotelaio Cabina doppia	eTGE	Tipo di veicolo	Prezzo senza IVA	Prezzo con IVA 22%
Portascala anteriore verniciato compresa griglia di protezione del paracabina Solo per veicoli con ruote gemellate	YBE	639EE	-	O	O	-		529,00	645,38
Portascala anteriore e posteriore verniciato compresa griglia di protezione del paracabina Solo per veicoli con ruote gemellate	YBF	639EF	-	O	O	-		839,00	1.023,58
Spoiler sul tetto bianco per cabina singola Accessori di fabbrica, solo con cassone furgonato	YOG	639JR	-	O	-	-		1.098,00	1.339,56
Scala posteriore come ausilio di accesso al furgonato Accessori di fabbrica	YOI	639JD	-	O	-	-		116,00	141,52
Protezione cabina per cassone ribaltabile Accessori di fabbrica	YOK	639JF	-	O	O	-		512,00	624,64
Inserto sovrasponda per cassone ribaltabile Altezza sovrasponda: 688mm	YOL	639JG	-	O	O	-	Cabina doppia standard	2.105,00	2.568,10
							Cabina singola standard, cabina doppia lunga	2.316,00	2.825,52
							Cabina singola lunga	2.621,00	3.197,62
Centina piana per teloni Altezza sul bordo: 1.440mm Altezza al centro: 1.490mm Accessori di fabbrica; prezzo in base alla lunghezza del veicolo scelta	YTA	639FM	-	O	O	-	Cabina doppia standard	1.708,00	2.083,76
							Cabina singola standard, cabina doppia lunga	1.793,00	2.187,46
							Cabina singola lunga	1.913,00	2.333,86
Centina alta per teloni Altezza sul bordo: 1.840mm Altezza al centro: 1.890mm Accessori di fabbrica; prezzo in base alla lunghezza del veicolo scelta	YTB	639FN	-	O	O	-	Cabina doppia standard	1.786,00	2.178,92
							Cabina singola standard, cabina doppia lunga	1.871,00	2.282,62
							Cabina singola lunga	2.051,00	2.502,22

● = Di serie ○ = Optional - = non disponibile

EQUIPAGGIAMENTI OPZIONALI.

	PR.-Nr.	MAN V-Code	Furgone	Autoteleio Cabina singola	Autoteleio Cabina doppia	eTGE	Tipo di veicolo	Prezzo senza IVA	Prezzo con IVA 22%
Luci a LED sulla struttura della centina Solo per veicoli con ruote gemellate	YTC	639JJ	-	O	O	-		227,00	276,94
Spoiler sul tetto per centina, bianco Solo per veicoli con ruote gemellate	YTD	639JK	-	O	O	-		812,00	990,64
Colore telone grigio Solo per veicoli con ruote gemellate	YT1	639FG	-	O	O	-		0,00	0,00
Colore telone arancio profondo simile a RAL 2011 Solo per veicoli con ruote gemellate	YT2	639FH	-	O	O	-		0,00	0,00
Colore telone bianco puro simile a RAL 9010 Solo per veicoli con ruote gemellate	YT3	639FI	-	O	O	-		0,00	0,00
Colore telone alluminio brillante simile a RAL 9006 Solo per veicoli con ruote gemellate	YT4	639FJ	-	O	O	-		0,00	0,00
Colore telone blu oltremare simile a RAL 5002 Solo per veicoli con ruote gemellate	YT5	639FK	-	O	O	-		0,00	0,00
Colore telone rosso simile a RAL 3000 Solo per veicoli con ruote gemellate	YT6	639FL	-	O	O	-		0,00	0,00
Sospensioni pneumatiche per trasporto beni e persone	YYP	639YJ	O	O	O	-	veicoli con PPT 3.5 t	6.221,00	7.589,62
							veicoli con PPT 5 t	7.481,00	9.126,82
Sospensioni pneumatiche per trasporto veicoli e per veicoli da cantiere	YYQ	639YL	-	O	O	-	veicoli con PPT 3.5 t	6.221,00	7.589,62
							veicoli con PPT 5 t	7.481,00	9.126,82
Sospensioni pneumatiche per veicoli d'emergenza	YYR	639YK	O	O	O	-	veicoli con PPT 3.5 t	6.694,00	8.166,68
							veicoli con PPT 5 t	7.859,00	9.587,98
Trazione integrale 5.180 e 6.180 (Oberaigner) Solo per veicoli con ruote gemellate	YYO	639YI	O	O	O	-		13.850,00	16.897,00
Accessori									
Attrezzi di bordo e martinetto di sollevamento	1S1	630RB	●	●	●	O		0,00	0,00
Ruota di scorta (cerchio in acciaio) con pneumatico di dimensioni normali	1G2		●	●	●	-		0,00	0,00
Materiale per medicazioni, triangolo di emergenza e luce di emergenza	1T6	637GC	O	O	O	O		27,00	32,94

● = Di serie O = Optional - = non disponibile

EQUIPAGGIAMENTI OPZIONALI.

	PR.-Nr.	MAN V-Code	Furgone	Autoteleiaio Cabina singola	Autoteleiaio Cabina doppia	eTGE	Tipo di veicolo	Prezzo senza IVA	Prezzo con IVA 22%
Materiale per medicazioni con triangolo di emergenza e giubbotto catarifrangente	1T9	637GE	O	O	O	O		6,00	7,32
1 cuneo	2NB	637FL	O	O	O	O		22,00	26,84
2 cunei Di serie su veicoli con ruote posteriori gemellate	2NC	637FM	O	O	O	O		44,00	53,68
Adesivi di segnalazione (rosso / bianco) Accessori di fabbrica	YQB	639FC	O	O	O	O		545,00	664,90
Specifico a seconda del Paese e dell'impiego									
Misure di protezione nel trasporto incluse pellicole per la protezione superficiale su cofano motore e tetto e alcuni tappetini protettivi	5K7	632MB	O	O	O	O	Furgone standard	78,00	95,16
							Furgone lungo	88,00	107,36
							Furgone super lungo	94,00	114,68
							Cabina singola	23,00	28,06
							Cabina doppia	50,00	61,00
Omologazione									
Omologazione come veicolo Light Duty Normativa gas di scarico, EU6 CI	4BH	630CM	O	O	O	-		0,00	0,00
Omologazione come veicolo Heavy Duty Obbligatorio rispettare massa di riferimento minima prevista di 2.610 kg (2.585kg nel DCC).	7MP	630CF	O	O	O	-		0,00	0,00
Omologazione come veicolo da 2,8t	07A	635BE	O	O	O	-		0,00	0,00
Omologazione come veicolo da 3,0t	07B	635BF	O	O	O	-		0,00	0,00
Omologazione come veicolo da 3,025t	07C	635BG	O	O	O	-		0,00	0,00
Omologazione come veicolo da 3,19t	07D	635BH	O	O	O	-		0,00	0,00
Omologazione come veicolo da 3,2t	07E	635BI	O	O	O	-		0,00	0,00
Omologazione come veicolo da 3,25t	07F	635B8	-	O	O	-		0,00	0,00
Omologazione come veicolo da 3,49t	07G	635BJ	O	O	O	-		0,00	0,00
Omologazione come veicolo da 3,5t	07H	635B0	O	O	O	-		0,00	0,00
Omologazione come veicolo da 3,55t	07I	635BD	O	O	O	-		0,00	0,00

● = Di serie ○ = Optional - = non disponibile

EQUIPAGGIAMENTI OPZIONALI.

	PR.-Nr.	MAN V-Code	Furgone	Autoteleiaio Cabina singola	Autoteleiaio Cabina doppia	eTGE	Tipo di veicolo	Prezzo senza IVA	Prezzo con IVA 22%
Omologazione come veicolo da 3,88t	07J	635B1	O	O	O	-		0,00	0,00
Omologazione come veicolo da 3,99t	07K	635B2	O	O	O	-		0,00	0,00
Omologazione come veicolo da 4,25t	07M	635B4	O	O	O	-		0,00	0,00
Omologazione come veicolo da 4,49t	07N	635B5	O	O	O	-		0,00	0,00
Omologazione come veicolo da 4,8t	07Q	635B9	O	O	O	-		0,00	0,00
Omologazione come veicolo da 4,85t	07R	635B6	O	O	O	-		0,00	0,00
Omologazione come veicolo da 4,9t	07S	635A0	O	O	O	-		0,00	0,00
Omologazione come veicolo da 5,0t	07T	635B7	O	O	O	-		0,00	0,00
Omologazione come veicolo da 5,3t	07U	635A1	O	O	O	-		0,00	0,00
Omologazione come veicolo da 5,5t	07V	635A2	O	O	O	-		0,00	0,00
Controllo gas di scarico a norma Euro rilevante per l'omologazione, di accompagnamento al veicolo Optional per l'omologazione nella procedura per collaudo singolo e per la certificazione necessaria delle classi di emissione (pedaggio)	YY0	63CAH	O	O	O	O		41,00	50,02
CEMT di accompagnamento al veicolo Documento per il traffico frontaliero dei veicoli Euro III e IV (EEV incluso) secondo l'accordo internazionale della CEMT	YY1	63CAI	O	O	O	O		41,00	50,02
Conferma dati internazionale rilevante per l'omologazione dati tecnici per le procedure di omologazione nei Paesi di esportazione	YY2	63CJ	O	O	O	O		41,00	50,02
Dichiarazione del fornitore Documento doganale per l'esportazione dei veicoli in Paesi non UE	YY5	63CAM	O	O	O	O		41,00	50,02
Attestazione anno di costruzione Rilevante per l'omologazione Attestazione dell'anno di costruzione del veicolo	YY6	63CAN	O	O	O	O		41,00	50,02

● = Di serie ○ = Optional - = non disponibile

EQUIPAGGIAMENTI OPZIONALI.

	PR.-Nr.	MAN V-Code	Furgone	Autotelaio Cabina singola	Autotelaio Cabina doppia	eTGE	Tipo di veicolo	Prezzo senza IVA	Prezzo con IVA 22%
Vernici Standard									
Bianco Candy	-	B4B4	O	O	O	O		0,00	0,00
Rosso Ciliegia	-	4B4B	O	O	O	O		0,00	0,00
Arancio Brillante	-	E3E3	O	O	O	O		0,00	0,00
Verde Ontario	-	V7V7	O	O	O	O		0,00	0,00
Blu Oceano Profondo	-	0POP	O	O	O	O		0,00	0,00
Vernici Metalizzate/Perlate									
Argento Riflesso Metalizzato	-	8E8E	O	O	O	O		1.443,00	1.760,46
Grigio Indio Metallizzato	-	X3X3	O	O	O	O		1.443,00	1.760,46
Blu Starlight Metallizzato	-	9589	O	O	O	O		1.443,00	1.760,46
Nero Profondo Perlato	-	2T2T	O	O	O	O		1.546,00	1.886,12
Vernici Speciali									
Giallo Segnale	1003	9144	O	O	O	O		1.385,00	1.689,70
Giallo Oro	1004	9159	O	O	O	O		1.099,00	1.340,78
Giallo Miele	1005	9173	O	O	O	O		1.385,00	1.689,70
Giallo Polenta	1006	9137	O	O	O	O		1.385,00	1.689,70
Avorio	1014	9135	O	O	O	O		669,00	816,18
Avorio Chiaro	1015	9110	O	O	O	O		669,00	816,18
Giallo Zolfo	1016	9105	O	O	O	O		881,00	1.074,82
Giallo Zinco	1018	9107	O	O	O	O		1.385,00	1.689,70
Giallo Colza	1021	9165	O	O	O	O		1.099,00	1.340,78
Giallo Traffico	1023	9118	O	O	O	O		1.099,00	1.340,78
Giallo Curry	1027	9199	O	O	O	O		1.099,00	1.340,78
Giallo Scopa	1032	9161	O	O	O	O		881,00	1.074,82
Giallo Shell	-	9114	O	O	O	O		881,00	1.074,82

● = Di serie ○ = Optional - = non disponibile

EQUIPAGGIAMENTI OPZIONALI.

	PR.-Nr.	MAN V-Code	Furgone	Autoteleai Cabina singola	Autoteleai Cabina doppia	eTGE	Tipo di veicolo	Prezzo senza IVA	Prezzo con IVA 22%
Giallo Colza	-	9115	○	○	○	○		669,00	816,18
Giallo Inca	-	9121	○	○	○	○		1.099,00	1.340,78
Giallo	-	9129	○	○	○	○		1.099,00	1.340,78
Giallo Cromo	-	9141	○	○	○	○		669,00	816,18
Giallo	-	9158	○	○	○	○		881,00	1.074,82
AA-Yellow	-	9163	○	○	○	○		1.099,00	1.340,78
Giallo Sole	-	9167	○	○	○	○		669,00	816,18
Arancio Giallastro	2000	9220	○	○	○	○		669,00	816,18
Arancio Rossastro	2001	9201	○	○	○	○		1.099,00	1.340,78
Arancio Sanguigno	2002	9207	○	○	○	○		1.099,00	1.340,78
Arancio Puro	2004	9211	○	○	○	○		1.099,00	1.340,78
Arancio Traffico	2009	9265	○	○	○	○		1.099,00	1.340,78
Arancio Profondo	2011	9234	○	○	○	○		881,00	1.074,82
Arancio	-	9205	○	○	○	○		1.099,00	1.340,78
Arancio	-	9209	○	○	○	○		1.099,00	1.340,78
Rosso Fuoco	3000	9362	○	○	○	○		669,00	816,18
Rosso Carminio	3002	9307	○	○	○	○		1.099,00	1.340,78
Rosso Pomodoro	3013	9302	○	○	○	○		669,00	816,18
Rosso Traffico	3020	9323	○	○	○	○		1.099,00	1.340,78
Rosso Cola	-	9306	○	○	○	○		1.099,00	1.340,78
Rosso Flash	-	9308	○	○	○	○		1.099,00	1.340,78
Rosso Tornado	-	9310	○	○	○	○		669,00	816,18
Rosso Peperone	-	9313	○	○	○	○		669,00	816,18
Blu Viola	5000	9513	○	○	○	○		1.099,00	1.340,78
Blu Oltremare	5002	9526	○	○	○	○		1.099,00	1.340,78
Blu Zaffiro	5003	9543	○	○	○	○		669,00	816,18
Blu Nerastro	5004	9549	○	○	○	○		1.099,00	1.340,78

● = Di serie ○ = Optional - = non disponibile

EQUIPAGGIAMENTI OPZIONALI.

	PR.-Nr.	MAN V-Code	Furgone	Autoteleiaio Cabina singola	Autoteleiaio Cabina doppia	eTGE	Tipo di veicolo	Prezzo senza IVA	Prezzo con IVA 22%
Blu Segnale	5005	9500	○	○	○	○		1.099,00	1.340,78
Blu Azzurro	5009	9533	○	○	○	○		1.099,00	1.340,78
Blu Genziana	5010	9552	○	○	○	○		1.099,00	1.340,78
Blu Acciaio	5011	9550	○	○	○	○		1.385,00	1.689,70
Blu Luce	5012	9521	○	○	○	○		1.099,00	1.340,78
Blu Cobalto	5013	9572	○	○	○	○		1.099,00	1.340,78
Blu Cielo	5015	9503	○	○	○	○		1.099,00	1.340,78
Blu Traffico	5017	9563	○	○	○	○		1.099,00	1.340,78
Blul Distante	5023	9574	○	○	○	○		1.099,00	1.340,78
Blu Ghiaccio	-	9504	○	○	○	○		1.099,00	1.340,78
Blu Danese	-	9506	○	○	○	○		669,00	816,18
Blu India	-	9515	○	○	○	○		669,00	816,18
Blu Turchese	-	9528	○	○	○	○		1.099,00	1.340,78
Blu EDF	-	9555	○	○	○	○		1.099,00	1.340,78
Blu France Express	-	9557	○	○	○	○		1.099,00	1.340,78
Blu Medio	-	9561	○	○	○	○		1.099,00	1.340,78
Blu	-	9584	○	○	○	○		1.099,00	1.340,78
Verde Smeraldo	6001	9613	○	○	○	○		1.099,00	1.340,78
Verde Foglia	6002	9608	○	○	○	○		669,00	816,18
Verde Muschio	6005	9659	○	○	○	○		1.099,00	1.340,78
Oliva Giallastro (minimo 10 veicoli)	6014	9616	○	○	○	○		1.099,00	1.340,78
Verde Maggio	6017	9691	○	○	○	○		1.099,00	1.340,78
Verde Giallastro	6018	9618	○	○	○	○		1.099,00	1.340,78
Verde Traffico	6024	9619	○	○	○	○		1.099,00	1.340,78
Verde Menta	6029	9680	○	○	○	○		1.099,00	1.340,78
Verde Bronzo (minimo 10 veicoli)	6031	9620	○	○	○	○		1.099,00	1.340,78

● = Di serie ○ = Optional - = non disponibile

EQUIPAGGIAMENTI OPZIONALI.

	PR.-Nr.	MAN V-Code	Furgone	Autoteleio Cabina singola	Autoteleio Cabina doppia	eTGE	Tipo di veicolo	Prezzo senza IVA	Prezzo con IVA 22%
Verde Vivo	-	9489	○	○	○	○		1.099,00	1.340,78
Verde Opale	-	9605	○	○	○	○		1.099,00	1.340,78
Verde Limone	-	9607	○	○	○	○		1.099,00	1.340,78
Verde Frisone	-	9644	○	○	○	○		669,00	816,18
Verde Escorial	-	9653	○	○	○	○		1.099,00	1.340,78
Verde Lime	-	9654	○	○	○	○		669,00	816,18
Verde Olanda	-	9655	○	○	○	○		1.385,00	1.689,70
Verde Menta Piperita	-	9671	○	○	○	○		1.099,00	1.340,78
Verde Industria	-	9676	○	○	○	○		1.099,00	1.340,78
Verde Scuro	-	9682	○	○	○	○		1.099,00	1.340,78
Grigio Argento	7001	9708	○	○	○	○		1.099,00	1.340,78
Grigio Ardesia	7015	9700	○	○	○	○		1.099,00	1.340,78
Grigio Antracite	7016	9717	○	○	○	○		1.099,00	1.340,78
Grigio Nerastro	7021	9706	○	○	○	○		1.099,00	1.340,78
Grigio Luce	7035	9704	○	○	○	○		1.099,00	1.340,78
Grigio Puro	-	9701	○	○	○	○		1.099,00	1.340,78
Grigio Luce	-	9703	○	○	○	○		1.099,00	1.340,78
Grigio Flanella	-	9728	○	○	○	○		669,00	816,18
Marrone UPS	-	9801	○	○	○	○		1.099,00	1.340,78
Bianco Grigiastro	9002	9904	○	○	○	○		669,00	816,18
Bianco Puro	9010	9775	○	○	○	○		669,00	816,18
Bianco Traffico	9016	9911	○	○	○	○		669,00	816,18
Nero	-	9000	○	○	○	○		669,00	816,18
Bianco Neve	-	9006	○	○	○	○		1.385,00	1.689,70
Bianco Artico	-	9925	○	○	○	○		881,00	1.074,82

● = Di serie ○ = Optional - = non disponibile

CONTRATTI DI ASSISTENZA.

MAN TGE	Prezzo IVA esclusa	Canone mensile IVA esclusa*
Contratti di assistenza Comfort PLUS (Manutenzione ordinaria + estensione della garanzia sul veicolo completo, usure escluse)		
ComfortPLUS - 3 anni oppure 60.000 km	936,00 €	26,00 €
ComfortPLUS - 3 anni oppure 90.000 km	1.404,00 €	39,00 €
ComfortPLUS - 3 anni oppure 120.000 km	1.620,00 €	45,00 €
ComfortPLUS - 3 anni oppure 180.000 km	2.340,00 €	65,00 €
ComfortPLUS - 3 anni oppure 250.000 km	4.032,00 €	112,00 €
ComfortPLUS - 3 anni oppure 300.000 km	4.896,00 €	136,00 €
ComfortPLUS - 4 anni oppure 80.000 km	1.392,00 €	29,00 €
ComfortPLUS - 4 anni oppure 120.000 km	2.064,00 €	43,00 €
ComfortPLUS - 4 anni oppure 160.000 km	2.736,00 €	57,00 €
ComfortPLUS - 4 anni oppure 200.000 km	3.744,00 €	78,00 €
ComfortPLUS - 4 anni oppure 250.000 km	4.896,00 €	102,00 €
ComfortPLUS - 4 anni oppure 300.000 km	5.904,00 €	123,00 €
ComfortPLUS - 5 anni oppure 100.000 km	2.040,00 €	34,00 €
ComfortPLUS - 5 anni oppure 150.000 km	3.120,00 €	52,00 €
ComfortPLUS - 5 anni oppure 200.000 km	4.560,00 €	76,00 €
ComfortPLUS - 5 anni oppure 250.000 km	6.480,00 €	108,00 €
ComfortPLUS - 5 anni oppure 300.000 km	7.800,00 €	130,00 €

MAN eTGE	Prezzo IVA esclusa	Canone mensile IVA esclusa*
Contratti di assistenza Comfort PLUS (Manutenzione ordinaria + estensione della garanzia sul veicolo completo, usure escluse)		
ComfortPLUS - 3 anni oppure 60.000 km	720,00 €	20,00 €
ComfortPLUS - 3 anni oppure 90.000 km	1.080,00 €	30,00 €
ComfortPLUS - 3 anni oppure 120.000 km	1.260,00 €	35,00 €
ComfortPLUS - 4 anni oppure 80.000 km	1.200,00 €	25,00 €
ComfortPLUS - 4 anni oppure 120.000 km	1.680,00 €	35,00 €
ComfortPLUS - 4 anni oppure 160.000 km	2.160,00 €	45,00 €
ComfortPLUS - 5 anni oppure 100.000 km	1.680,00 €	28,00 €
ComfortPLUS - 5 anni oppure 150.000 km	2.400,00 €	40,00 €

*Contratti di assistenza anche disponibili con pagamento rateale dell'importo complessivo in canoni mensili (SEPA B2B 30 gg dffm)
I prezzi relativi ai Contratti di Assistenza non sono soggetti a scontistiche.

MOTORI.

Motori Diesel	2.0l 75 kW	2.0l 90 kW	2.0l 103 kW	2.0l 130 kW	Motore Elettrico	100 kW
Cilindrata [cm ³]	1.968	1.968	1.968	1.968	Motore	
Numero cilindri	4	4	4	4	Potenza massima in [kW (CV)]	100 (136)
Potenza massima in [kW (CV)]	75 (102)	90 (122)	103 (140)	130 (177)	al regime di [1/min]	3.300– 11.700
al regime di [1/min]	3.000–3.500	3.500	3.500–3.600	3.600	Coppia massima [Nm]	290
Coppia massima [Nm]	300	300	340	410	al regime di [1/min]	0–3.300
al regime di [1/min]	1.400–2.250	1.400–2.250	1.600–2.250	1.500–2.000	Capacità nominale [kWh]	35.8
Livello di emissioni	Euro 6d TEMP-EVAP-ISC	EURO VI d	Euro 6d TEMP-EVAP-ISC	Euro 6d TEMP-EVAP-ISC / EURO VI d	Carburante	Elettrico
Carburante	Diesel, ai sensi della norma DIN EN 590	Diesel, ai sensi della norma DIN EN 590	Diesel, ai sensi della norma DIN EN 590	Diesel, ai sensi della norma DIN EN 590	Cambio	Monomarcia
Tipologia di trasmissione	Cambio manuale a 6 rapporti	Cambio manuale a 6 rapporti	Cambio manuale a 6 rapporti Cambio automatico a 8 rapporti ¹	Cambio manuale a 6 rapporti Cambio automatico a 8 rapporti	Autonomia [km]	testata 120 circa, WLTP 110/115 (173 NEDC) ⁴
Tipologia di trazione	Trazione anteriore	Trazione posteriore con ruote gemellate	Trazione anteriore Trazione 4x4 Trazione posteriore con ruote singole	Trazione anteriore Trazione 4x4 Trazione posteriore con ruote singole e gemellate	Batteria	Ioni di Litio
					Ricarica	Corrente alternata (AC) ² Corrente continua (DC) ³

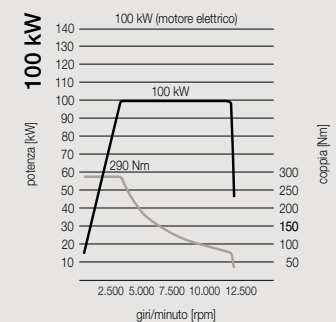
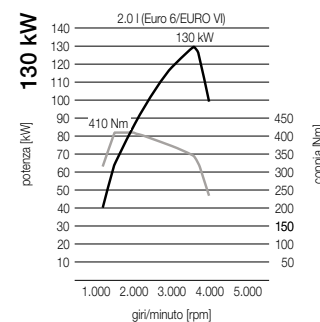
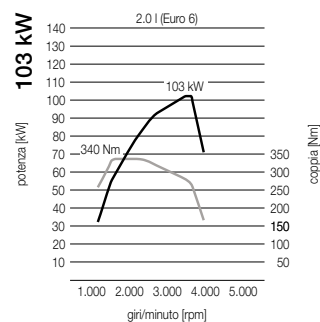
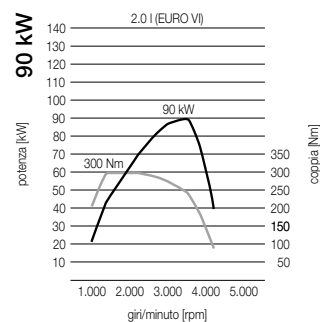
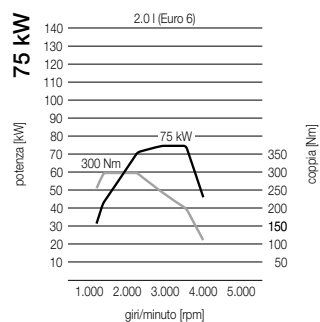

¹Solo trazione anteriore.

²Fino a 7,2 kW tramite wall box in 5.20 h.

³Fino a 40 kW tramite sistema di caricamento combinato AC + DC fino all'80%.

⁴I consumi e l'autonomia testata dipendono anche dagli equipaggiamenti presenti sul veicolo, dallo stile di guida del conducente e dalla topografia.

DIMENSIONI.

MAN TGE Furgone Standard con Tetto normale

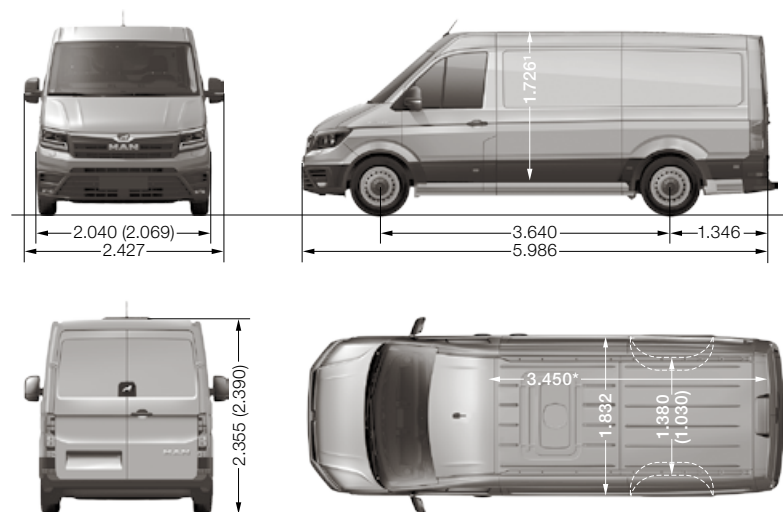

Vano di carico, volumetria [m ³]	9,9 ²
Porta laterale scorrevole, larghezza x altezza [mm]	1.311 x 1.587 ³
Porte posteriori a battente, larghezza x altezza [mm]	1.552 x 1.605 ⁴
Altezza di carico posteriore [mm]	570 ⁵ (720)
Diametro di sterzata [m]	13,9 - 14,2

MAN TGE Furgone Standard con Tetto alto

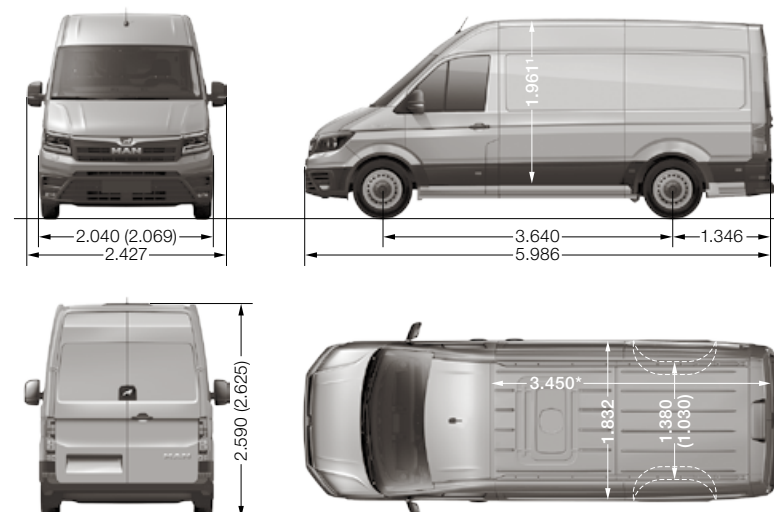

Vano di carico, volumetria [m ³]	11,3 ²
Porta laterale scorrevole, larghezza x altezza [mm]	1.311 x 1.822 ³
Porte posteriori a battente, larghezza x altezza [mm]	1.552 x 1.840 ⁴
Altezza di carico posteriore [mm]	570 ⁵ (720)
Diametro di sterzata [m]	13,9 - 14,2

Valori per 4x4 e trazione posteriore con tetto standard: ¹1.626/²9,3/³1.487/⁴1.505/⁵670.

Valori per 4x4 e trazione posteriore tetto alto: ¹1.861/²10,7/³1.722/⁴1.740/⁵670.

I valori tra parentesi sono riferiti a ruote gemellate.

Tutte le dimensioni sono determinate sulla base di veicoli di serie. Le altezze indicate potrebbero differire ± 40 mm. I disegni non sono in scala.

*Lunghezza vano di carico filo pianale (Lunghezza vano di carico nella zona superiore: 3.201 mm).

DIMENSIONI.

MAN TGE Furgone lungo con tetto alto

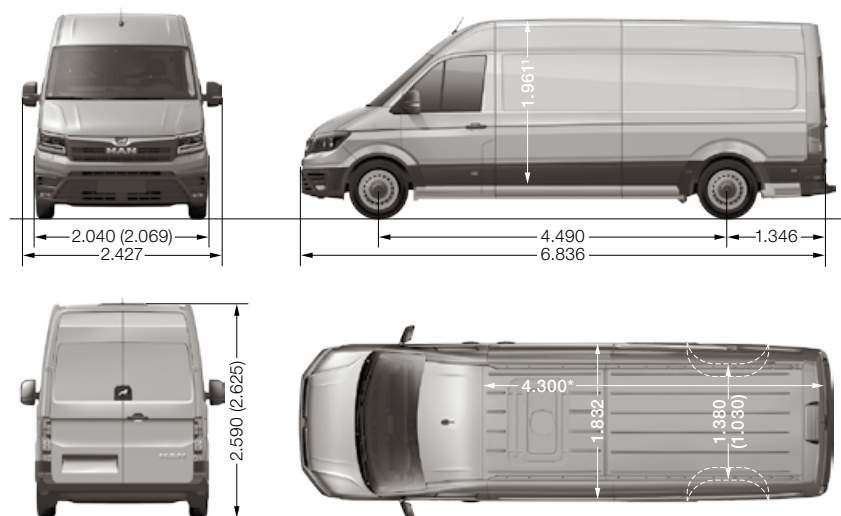

Vano di carico, volumetria [m ³]	14,4 ²
Porta laterale scorrevole, larghezza x altezza [mm]	1.311 x 1.822 ³
Porte posteriori a battente, larghezza x altezza [mm]	1.552 x 1.840 ⁴
Altezza di carico posteriore [mm]	570 ⁵ (720)
Diametro di sterzata [m]	16,5 - 17,0

MAN TGE Furgone lungo con tetto super alto

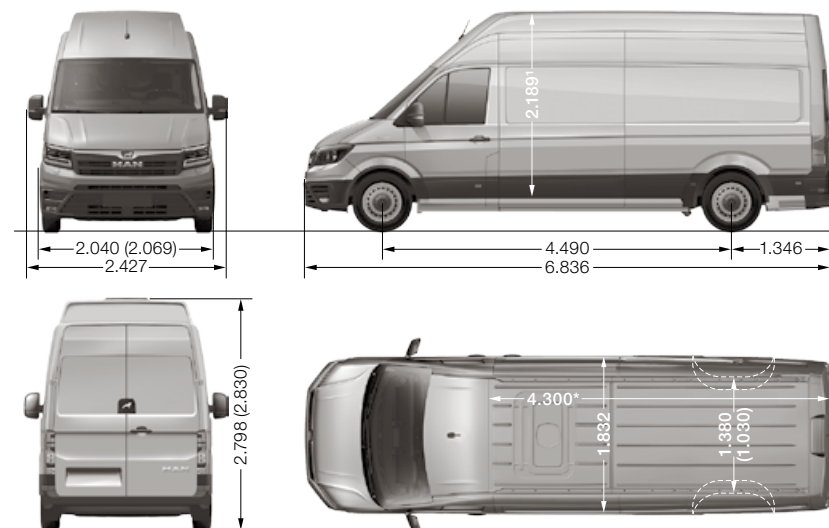

Vano di carico, volumetria [m ³]	16,1 ²
Porta laterale scorrevole, larghezza x altezza [mm]	1.311 x 1.822 ³
Porte posteriori a battente, larghezza x altezza [mm]	1.552 x 1.840 ⁴
Altezza di carico posteriore [mm]	570 ⁵ (720)
Diametro di sterzata [m]	16,5 - 17,0

Valori per 4x4 e trazione posteriore con tetto standard: ¹1.861/²13,6/³1.722/⁴1.740/⁵670.

Valori per 4x4 e trazione posteriore tetto alto: ¹2.089/²15,3/³1.722/⁴1.740/⁵670.

I valori tra parentesi sono riferiti a ruote gemellate.

Tutte le dimensioni sono determinate sulla base di veicoli di serie. Le altezze indicate potrebbero differire ± 40 mm. I disegni non sono in scala.

*Lunghezza vano di carico filo pianale (Lunghezza vano di carico nella zona superiore: 4.051 mm).

DIMENSIONI.

MAN TGE Furgone super lungo con tetto alto

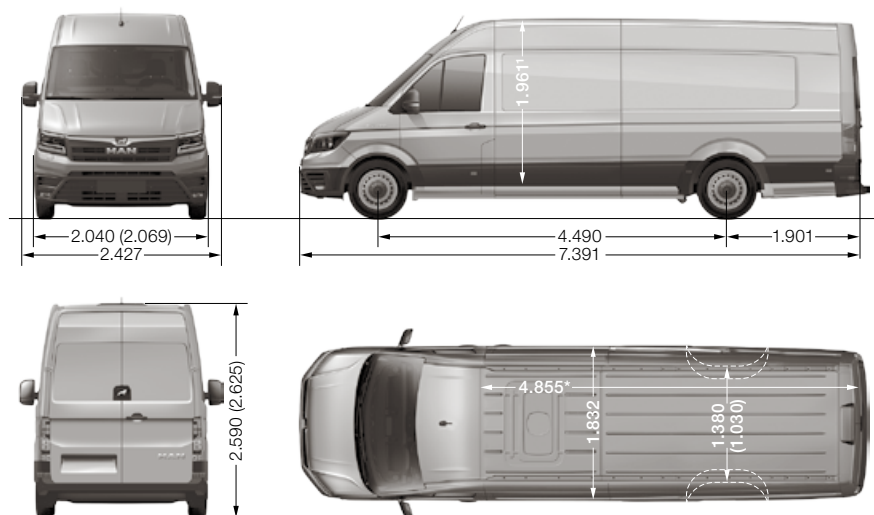

Vano di carico, volumetria [m ³]	16,4 ²
Porta laterale scorrevole, larghezza x altezza [mm]	1.311 x 1.822 ³
Porte posteriori a battente, larghezza x altezza [mm]	1.552 x 1.840 ⁴
Altezza di carico posteriore [mm]	570 ⁵ (725)
Diametro di sterzata [m]	16,5 - 17,0

MAN TGE Furgone super lungo con tetto super alto

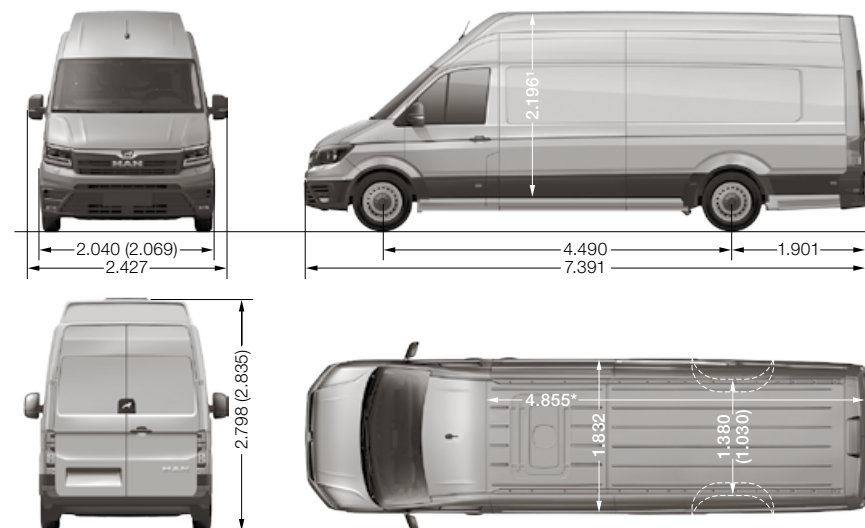

Vano di carico, volumetria [m ³]	18,4 ²
Porta laterale scorrevole, larghezza x altezza [mm]	1.311 x 1.822 ³
Porte posteriori a battente, larghezza x altezza [mm]	1.552 x 1.840 ⁴
Altezza di carico posteriore [mm]	570 ⁵ (725)
Diametro di sterzata [m]	16,5 - 17,0

Valori per 4x4 e trazione posteriore con tetto standard: ¹1.861/²15,5/³1.722/⁴1.740/⁵670.

Valori per 4x4 e trazione posteriore tetto alto: ¹2.096/²17,5/³1.722/⁴1.740/⁵670.

I valori tra parentesi sono riferiti a ruote gemellate.

Tutte le dimensioni sono determinate sulla base di veicoli di serie. Le altezze indicate potrebbero differire ± 40 mm. I disegni non sono in scala.

*Lunghezza vano di carico filo pianale (Lunghezza vano di carico nella zona superiore: 4.606 mm).

DIMENSIONI.

MAN TGE Autotelaio cabina singola standard

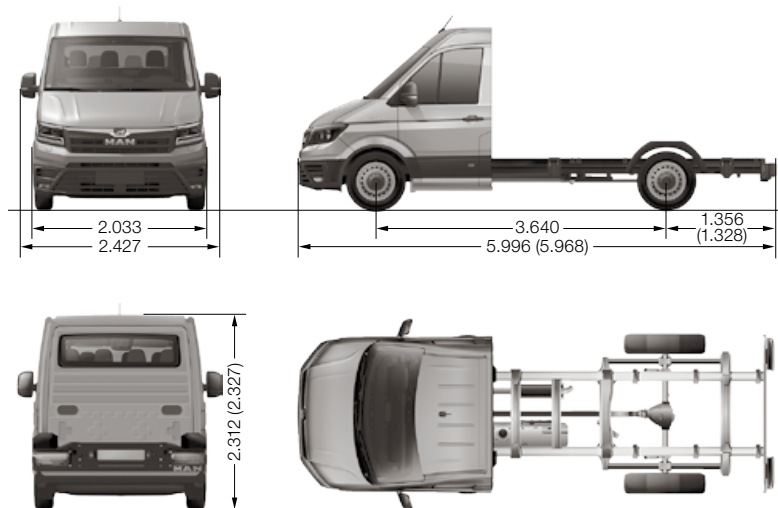

Diametro di sterzata [m]

13,9 - 14,2

MAN TGE Autotelaio cabina singola lungo

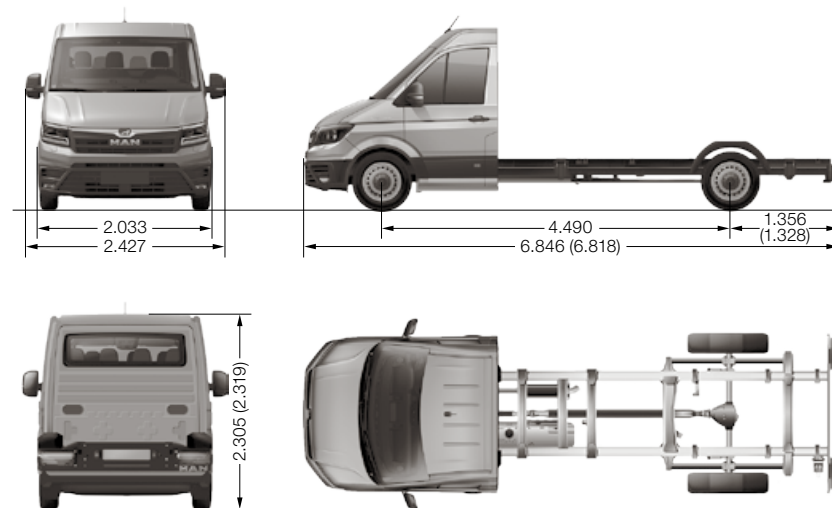

Diametro di sterzata [m]

16,5 - 17,0

I valori tra parentesi sono riferiti a ruote gemellate.

Tutte le dimensioni sono determinate sulla base di veicoli di serie. Le altezze indicate potrebbero differire ± 40 mm. I disegni non sono in scala.

DIMENSIONI.

MAN TGE Autotelaio cabina singola super lungo

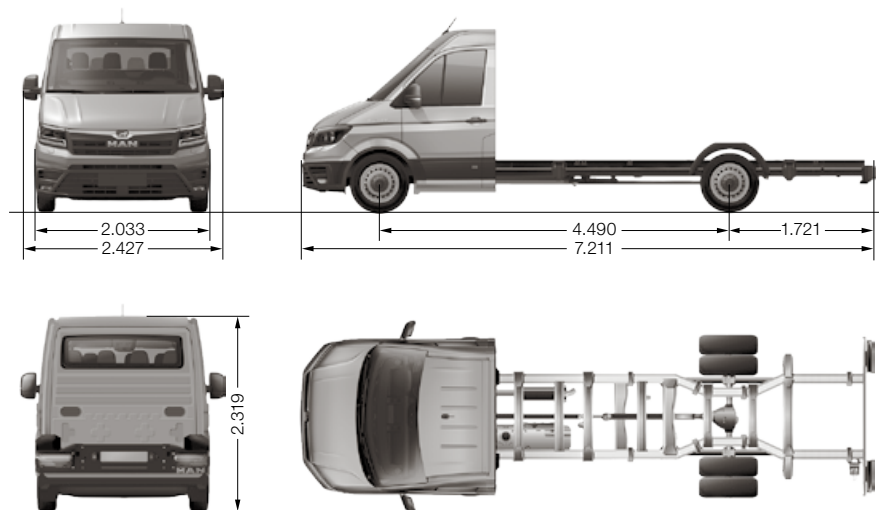

Diametro di sterzata [m]

16,5 - 17,0

Tutte le dimensioni sono determinate sulla base di veicoli di serie. Le altezze indicate potrebbero differire ± 40 mm. I disegni non sono in scala.

DIMENSIONI.

MAN TGE Autotelaio cabina doppia standard

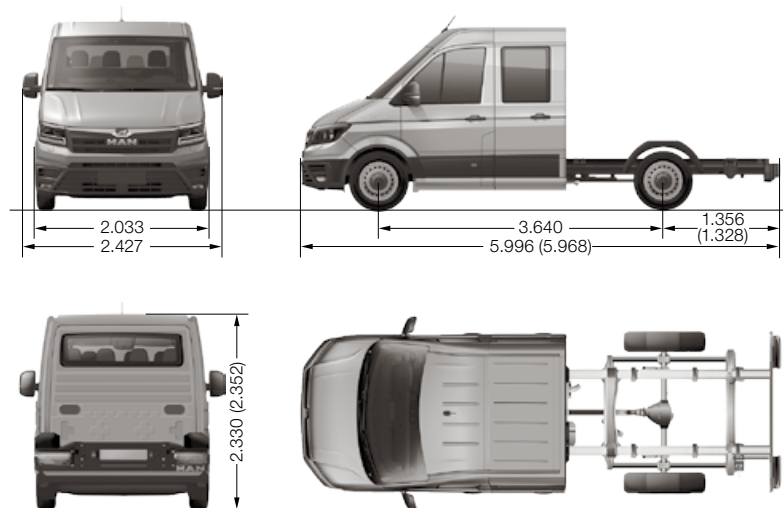

Diametro di sterzata [m]

13,9 - 14,2

MAN TGE Autotelaio cabina doppia lungo

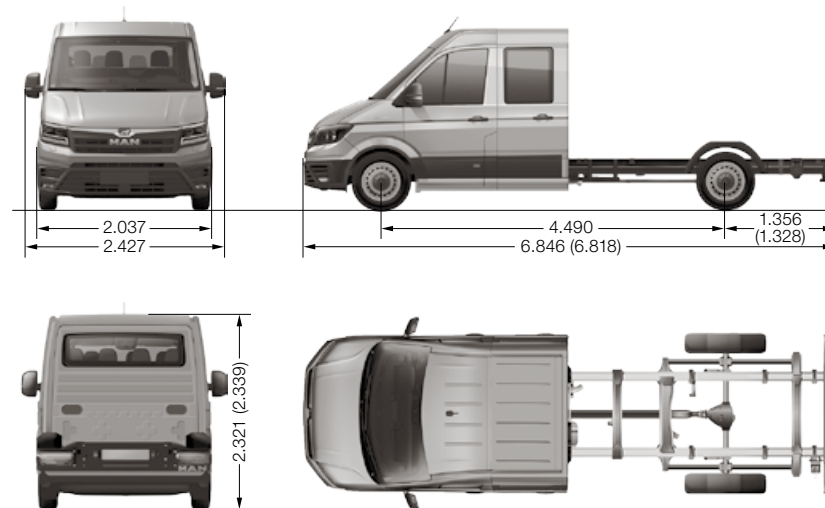

Diametro di sterzata [m]

16,5 - 17,0

I valori tra parentesi sono riferiti a ruote gemellate.

Tutte le dimensioni sono determinate sulla base di veicoli di serie. Le altezze indicate potrebbero differire ± 40 mm. I disegni non sono in scala.

MAN TGE Furgone

Trazione	Massa a pieno carico [kg]	Potenza massima [kW (CV)]	Massa rimorchiabile massima pendenza 12% frenata/ non frenata ¹ [kg]	Massa a pieno carico con rimorchio [kg]	Carico max consentito sull'assale anteriore/posteriore [kg]	Standard		Lungo		Extra Lungo	
						Peso a vuoto minimo ⁴ [kg]	Carico utile valore max. ⁴ [kg]	Peso a vuoto minimo ⁴ [kg]	Carico utile valore max. ⁴ [kg]	Peso a vuoto minimo ⁴ [kg]	Carico utile valore max. ⁴ [kg]
Trazione anteriore	3.000	75 (102)	2.500/750	5.500	1.800/2.100	2.112	888	-	-	-	-
		103 (140)	3.000/750	6.000	1.800/2.100	2.121	879	-	-	-	-
		130 (177)	3.000/750	6.000	1.800/2.100	2.130	870	-	-	-	-
Trazione anteriore	3.500	75 (102)	2.500/750	5.500	1.800 ² /2.100	2.112	1.388	2.248	1.252	2.319	1.181
		103 (140)	3.000/750	6.000	1.800 ² /2.100	2.121	1.379	2.257	1.243	2.328	1.172
		130 (177)	3.000/750	6.000	1.800 ² /2.100	2.130	1.370	2.266	1.234	2.337	1.163
4x4	3.000	103 (140)	3.000/750	6.000	1.800 ² /2.100	2.238	762	-	-	-	-
		130 (177)	3.000/750	6.000	1.800 ² /2.100	2.247	753	-	-	-	-
4x4	3.500	103 (140)	3.000/750	6.000	1.800 ² /2.100	2.248	1.252	2.384	1.116	2.455	1.045
		130 (177)	3.000/750	6.000	1.800 ² /2.100	2.257	1.243	2.393	1.107	2.464	1.036
Trazione posteriore	3.500	103 (140)	3.000/750	6.500	1.800 ² /2.250	2.214	1.286	2.359	1.141	-	-
		130 (177)	3.500/750	7.000	1.800 ² /2.250	2.223	1.277	2.368	1.132	-	-
Trazione posteriore	5.000	90 (122)	3.500/750	7.500	2.200/3.500	2.436	2.564	2.586	2.414	2.656	2.344
		130 (177)	3.500/750	8.000	2.200/3.500	2.445	2.555	2.595	2.405	2.665	2.335
Trazione posteriore	5.500	90 (122)	3.000/750	7.500	2.200/4.000	2.458	3.042	2.607	2.893	2.678	2.822
		130 (177)	3.500/750	8.000	2.200/4.000	2.467	3.033	2.616	2.884	2.687	2.813
Elettrico	3.500	100 (136)	-	-	2.000/2.100	2.518	982	-	-	-	-

Carico massimo sul tetto

Modello	Peso max. [kg]
Tetto normale	300
Tetto alto	150
Tetto super alto ³	-

Carico verticale statico su gancio traino

Massa rimorchiabile [kg]	Carico verticale statico [kg]	
	Trazione anteriore/4x4	Trazione posteriore
2.500	100	-
3.000	120	140
3.500	-	140

¹ I valori specificati sono i carichi massimi del rimorchio per la variante di cambio motore descritta. I valori possono essere inferiori a seconda degli equipaggiamenti.

² A seconda dell'equipaggiamento del veicolo, il carico ammissibile sull'asse anteriore può aumentare a 2.100 kg. Ciò può influenzare il minimo carico utile o la capacità di carico massima.

³ Un carico specifico sul tetto non è definito dalla Fabbrica per i veicoli con tetto molto alto.

⁴ I valori indicati si riferiscono ai veicoli con cambio manuale a 6 rapporti. Il peso a vuoto e il carico utile per il cambio automatico a 8 rapporti possono variare.

MAN TGE Autotelaio Cabina singola

Trazione	Massa a pieno carico [kg]	Potenza massima [kW (CV)]	Massa rimorchiabile massima pendenza 12% frenata/ non frenata ¹ [kg]	Massa a pieno carico con rimorchio [kg]	Carico max consentito sull'assale anteriore/posteriore [kg]	Standard		Lungo		Extra Lungo	
						Peso a vuoto minimo ³ [kg]	Carico utile valore max. ³ [kg]	Peso a vuoto minimo ³ [kg]	Carico utile valore max. ³ [kg]	Peso a vuoto minimo ³ [kg]	Carico utile valore max. ³ [kg]
Trazione anteriore	3.000	75 (102)	2.500/750	5.500	1.800 ² /2.100	1.852	1.148	1.882	1.118	-	-
		103 (140)	3.000/750	6.000	1.800 ² /2.100	1.857	1.143	1.887	1.113	-	-
		130 (177)	3.000/750	6.000	1.800 ² /2.100	1.866	1.134	1.897	1.103	-	-
Trazione anteriore	3.500	75 (102)	2.500/750	5.500	1.800 ² /2.100	1.852	1.648	1.882	1.618	-	-
		103 (140)	3.000/750	6.000	1.800 ² /2.100	1.857	1.643	1.887	1.613	-	-
		130 (177)	3.000/750	6.000	1.800 ² /2.100	1.866	1.634	1.897	1.603	-	-
4x4	3.000	103 (140)	3.000/750	6.000	1.800 ² /2.100	1.984	1.016	2.014	986	-	-
		130 (177)	3.000/750	6.000	1.800 ² /2.100	1.993	1.007	2.023	977	-	-
4x4	3.500	103 (140)	3.000/750	6.000	1.800 ² /2.100	1.984	1.516	2.014	1.486	-	-
		130 (177)	3.000/750	6.000	1.800 ² /2.100	1.993	1.507	2.023	1.477	-	-
Trazione posteriore	3.500	103 (140)	3.000/750	6.500	1.800 ² /2.250	1.946	1.554	1.986	1.514	-	-
		130 (177)	3.500/750	7.000	1.800 ² /2.250	1.956	1.544	1.996	1.504	-	-
Trazione posteriore	5.000	90 (122)	3.500/750	7.500	2.200/3.500	2.095	2.905	2.245	2.755	2.293	2.707
		130 (177)	3.500/750	8.000	2.200/3.500	2.105	2.895	2.254	2.746	2.302	2.698
Trazione posteriore	5.500	90 (122)	3.000/750	7.500	2.200/4.000	2.117	3.383	2.117	3.383	2.175	3.325
		130 (177)	3.500/750	8.000	2.200/4.000	2.126	3.374	2.126	3.374	2.184	3.316

Carico massimo sul tetto

Modello	Peso max. [kg]
Spoiler	50

Carico verticale statico su gancio traino

Massa rimorchiabile [kg]	Carico verticale statico [kg]	
	Trazione anteriore/4x4	Trazione posteriore
2.500	100	-
3.000	120	140
3.500	-	140

¹ I valori specificati sono i carichi massimi del rimorchio per la variante di cambio motore descritta. I valori possono essere inferiori a seconda degli equipaggiamenti.

² A seconda dell'equipaggiamento del veicolo, il carico ammissibile sull'asse anteriore può aumentare a 2.100 kg. Ciò può influenzare il minimo carico utile o la capacità di carico massima.

³ I valori indicati si riferiscono ai veicoli con cambio manuale a 6 rapporti. Il peso a vuoto e il carico utile per il cambio automatico a 8 rapporti possono variare.

PESI.

MAN TGE Autotelaio Cabina doppia

Trazione	Massa a pieno carico [kg]	Potenza massima [kW (CV)]	Massa rimorchiabile massima pendenza 12% frenata/non frenata ¹ [kg]	Massa a pieno carico con rimorchio [kg]	Carico max consentito sull'assale anteriore/posteriore [kg]	Standard		Lungo	
						Peso a vuoto minimo ³ [kg]	Carico utile valore max. ³ [kg]	Peso a vuoto minimo ³ [kg]	Carico utile valore max. ³ [kg]
Trazione anteriore	3.250	75 (102)	2.500/750	5.500	1.800 ² /2.100	2.026	1.224	1.882	1.368
		103 (140)	3.000/750	6.000	1.800 ² /2.100	2.032	1.218	1.887	1.363
		130 (177)	3.000/750	6.000	1.800 ² /2.100	2.041	1.209	1.897	1.353
Trazione anteriore	3.500	75 (102)	2.500/750	5.500	1.800 ² /2.100	2.026	1.474	1.882	1.618
		103 (140)	3.000/750	6.000	1.800 ² /2.100	2.032	1.468	1.887	1.613
		130 (177)	3.000/750	6.000	1.800 ² /2.100	2.041	1.459	1.897	1.603
4x4	3.500	103 (140)	3.000/750	6.000	1.800 ² /2.100	2.159	1.341	2.014	1.486
		130 (177)	3.000/750	6.000	1.800 ² /2.100	2.168	1.332	2.023	1.477
Trazione posteriore	3.500	103 (140)	3.000/750	6.500	1.800 ² /2.250	2.121	1.379	1.986	1.514
		130 (177)	3.500/750	7.000	1.800 ² /2.250	2.131	1.369	1.996	1.504
Trazione posteriore	5.000	90 (122)	3.500/750	7.500	2.200/3.500	2.245	2.755	2.293	2.707
		130 (177)	3.500/750	8.000	2.200/3.500	2.254	2.746	2.302	2.698
Trazione posteriore	5.500	90 (122)	3.000/750	7.500	2.200/4.000	–	–	2.315	3.185
		130 (177)	3.500/750	8.000	2.200/4.000	–	–	2.324	3.176

Carico verticale statico su gancio traino

Massa rimorchiabile [kg]	Carico verticale statico [kg]	
	Trazione anteriore/4x4	Trazione posteriore
2.500	100	–
3.000	120	140
3.500	–	140













¹ I valori specificati sono i carichi massimi del rimorchio per la variante di cambio motore descritta. I valori possono essere inferiori a seconda degli equipaggiamenti.

² A seconda dell'equipaggiamento del veicolo, il carico ammissibile sull'asse anteriore può aumentare a 2.100 kg. Ciò può influenzare il minimo carico utile o la capacità di carico massima.

³ I valori indicati si riferiscono ai veicoli con cambio manuale a 6 rapporti. Il peso a vuoto e il carico utile per il cambio automatico a 8 rapporti possono variare.

SPECIFICHE PNEUMATICI.

MAN TGE Furgone

Pneumatici estivi	Dimensione	Resistenza al rotolamento	Grip sul bagnato	Rumorosità di rotolamento	Rumorosità
	205/75 R 16 C 113/111	B	A	72 dB	
	235/65 R 16 C 115/113	B	A	72-70 dB	
	235/65 R 16 C 121/119	B	A	72 dB	
	205/70 R 17 C 115/113	C	B	72 dB	
	235/60 R 17 C 117/115	B	A	72 dB	
Pneumatici quattro stagioni	Dimensione	Resistenza al rotolamento	Grip sul bagnato	Rumorosità di rotolamento	Rumorosità
	205/75 R 16 C 113/111	C	A	73 dB	
	235/65 R 16 C 115/113	B	A	73 dB	
	235/65 R 16 C 121/119	B	A	73 dB	
Pneumatici invernali	Dimensione	Resistenza al rotolamento	Grip sul bagnato	Rumorosità di rotolamento	Rumorosità
	205/75 R 16 C 113/111	E	B	73 dB	
	235/65 R 16 C 115/113	E-C	B	73-71 dB	
	235/65 R 16 C 121/119	C	B	71 dB	
	205/70 R 17 C 115/113	C	B	73 dB	

 Rumorosità - pneumatici più silenziosi migliorano il comfort di guida e hanno un effetto positivo sull'ambiente grazie a una riduzione del livello di rumorosità. Per ragioni logistiche e di produzione non è possibile scegliere pneumatici di una marca specifica.

NOTE GENERALI E SUPPLEMENTARI.

I prezzi specificati sono prezzi al dettaglio raccomandati da MAN Truck & Bus SE dallo stabilimento esclusi costi di trasferimento.

Le immagini del veicolo presenti in questo documento possono fare riferimento a equipaggiamenti opzionali disponibili con sovrapprezzo. Attenzione: alcuni equipaggiamenti opzionali sono disponibili solo in combinazione con altri equipaggiamenti opzionali e/o non sono disponibili in determinate combinazioni, inoltre sono soggetti a determinate prescrizioni di legge. MAN esclude espressamente qualsiasi responsabilità per l'utilizzo improprio di questi equipaggiamenti. Alcuni equipaggiamenti opzionali possono causare un prolungamento dei tempi di consegna del veicolo. Discutete delle vostre esigenze personali con il vostro partner MAN. Solo il vostro partner MAN è in grado di verificare i requisiti di combinazione e la correttezza e completezza delle informazioni nel suo sistema di ordinazione.

Il fatto che un marchio non sia contrassegnato con ® non implica che tale marchio non sia un marchio registrato e/o che tale marchio possa essere utilizzato senza previa autorizzazione scritta di MAN SE. Il nome di prodotto AdBlue® è un marchio registrato dell'associazione tedesca per l'industria automobilistica [Verband der Automobilindustrie e.V. (VDA)]. iPod/iPad/iPhone sono marchi registrati di Apple Inc.

I nostri veicoli sono equipaggiati di serie con pneumatici estivi. Secondo quanto previsto dal vigente Codice della Strada (D.L.G.S. 30 aprile 1992, n. 285 e successive modifiche) gli Enti proprietari delle Strade e le Autorità Prefettizie possono imporre, nel periodo invernale o in caso di esigenze particolari, l'obbligo di dotare i veicoli di pneumatici invernali idonei alla marcia su neve e su ghiaccio. Il vostro partner MAN è pronto a darvi il giusto consiglio.

Tutti i dati in questo documento si basano sulle caratteristiche del mercato tedesco e rispecchiano le conoscenze al momento della data di stampa.

Tutti i motori sono dotati di un sistema di post-trattamento dei gas di scarico a più stadi (filtro antiparticolato e catalizzatore SCR). Il catalizzatore SCR (riduzione catalitica selettiva) converte l'ossido di azoto (NO_x), una componente dei gas di scarico, in azoto (N₂) e acqua (H₂O) senza produrre emissioni secondarie indesiderate. Il processo di conversione prevede l'uso di una soluzione acquosa di urea sintetica, cioè l'AdBlue® (ISO 22241-1/AUS 32), che viene immagazzinata in un serbatoio separato. A seconda del veicolo, tra una scadenza di Service e l'altra l'AdBlue® deve essere rabboccato dal cliente o presso un partner MAN.

I pesi a vuoto del veicolo indicati comprendono 68 kg di conducente, 7 kg di bagaglio, tutti i liquidi di esercizio e il serbatoio del carburante pieno al 90%; valori determinati secondo la direttiva n. 1230/2012 nella versione attuale. Gli equipaggiamenti o gli allestimenti possono influire sul peso a vuoto. Il carico utile effettivo del veicolo, ossia la differenza tra massa a pieno carico consentita e peso a vuoto, pertanto, può essere determinato solo pesando il singolo veicolo.

All'aumentare dell'altitudine la potenza del motore diminuisce inevitabilmente. Da un'altitudine di 1.000 m sopra il livello del mare e per ogni 1.000 m ulteriori deve perciò essere sottratto un 10% del peso totale (carico trainato ammesso + massa a pieno carico consentita del veicolo di traino).

Eventuali differenze di colore rispetto all'immagine sono da attribuirsi al processo di stampa.

Il refrigerante R134a è utilizzato nelle classi di veicoli N1, N2 e M2. Il valore GWP del refrigerante utilizzato è 1430 (refrigerante R134a). Le quantità di riempimento dipendono dal compressore del condizionatore e vanno da 560 a 590 g.

NOTE GENERALI E SUPPLEMENTARI.

Il consumo carburante e i dati delle emissioni specificati sono stati determinati secondo le procedure di misurazione prescritte dalla legge. Dal 1 settembre 2017 alcuni nuovi veicoli vengono già omologati secondo il Worldwide Harmonized Light Vehicles Test Procedure (WLTP - procedura di prova per veicoli leggeri armonizzata a livello mondiale), una procedura di test più realistica per misurare il consumo di carburante e le emissioni di CO₂. Dal 1 settembre 2018, il WLTP sostituisce il nuovo ciclo di guida europeo (NEDC, New European Driving Cycle). Per effetto delle condizioni di test più realistiche, i valori di consumo di carburante e di emissione di CO₂ misurati nel WLTP sono spesso più elevati rispetto a quelli rilevati nel NEDC. Ulteriori informazioni sulle differenze tra WLTP e NEDC sono disponibili su: <https://www.van.man/de/en/wltp.html>

Per legge attualmente è ancora necessario fornire i dati secondo il ciclo NEDC. Nel caso dei nuovi veicoli omologati secondo il WLTP, i dati del ciclo NEDC sono ricavati da quelli del WLTP. Nei casi in cui i dati NEDC sono specificati come intervalli di valori, essi non si riferiscono a un veicolo in particolare e non fanno parte dell'offerta di vendita. Servono solo a scopo di confronto tra vari tipi di veicoli. I valori relativi all'autonomia si intendono come indicativi e con riserva di modifiche.

Gli equipaggiamenti aggiuntivi e gli accessori (componenti aggiuntivi, tipo di pneumatici, ecc.) possono alterare i parametri relativi al veicolo, come il peso, la resistenza al rotolamento e l'aerodinamica. Oltre alle condizioni meteorologiche e del traffico, o al comportamento di marcia specifico del conducente, queste caratteristiche possono influenzare il consumo di carburante, la potenza assorbita, le emissioni di CO₂ e i valori prestazionali di un veicolo.

Informazioni aggiuntive:

Questo listino prezzi è valido per MAN TGE, modello 2021. Ci si riserva il diritto di apportare modifiche e correggere errori.

MAN distingue gli interventi di Service in "Cambio dell'olio" e "Ispezione". L'indicazione della scadenza di manutenzione nel display del quadro strumenti ricorda l'avvicinarsi del prossimo intervento di Service.

Ritiro e riutilizzo dei veicoli:

MAN si pone le sfide della società moderna e ne tiene conto in tutti i nuovi prodotti del marchio. Questo comprende anche la salvaguardia dell'ambiente e delle risorse naturali. Per questo tutti i MAN TGE sono ecologicamente riutilizzabili e possono essere restituiti, di norma gratuitamente, nel rispetto delle norme di legge nazionali. Per maggiori informazioni sul ritiro e il riutilizzo dei veicoli vecchi consultare il sito <https://www.van.man/it/it/riciclo-e-Smaltimento.html> o contattare un ufficio vendite e/o centro di assistenza MAN.

MAN Truck & Bus Italia S.p.A.

Via Monte Baldo, 14 H

37062 Dossobuono di Villafranca (VR)

www.man.it

www.van.man

01/2021 · Stampato in Italia

Ci si riserva il diritto di apportare modifiche e correggere errori. Dopo la data di stampa della presente brochure, i prodotti possono differire per forma, progetto, colore e fornitura da quanto indicato. Nelle figure possono inoltre essere presenti equipaggiamenti opzionali, elementi decorativi e accessori che non fanno parte della fornitura di serie. Testi ed immagini presenti in questo prospetto rappresentano l'aggiornamento al momento di andare in stampa. Per ricevere tutte le informazioni su MAN TGE contattate direttamente il vostro concessionario MAN di fiducia o la rete MAN Italia.